



Statytojas (užsakovas):	Marijampolės savivaldybės administracija
Projekto pavadinimas:	Susisiekimo komunikacijų (gatvės) ir inžinerinių (vandentiekio ir nuotekų šalinimo) tinklų Marijampolės sav., Marijampolės m., A. Yliaus g. statyba
Statinio naudojimo paskirtis:	Susisiekimo komunikacijos, inžineriniai tinklai
Statybos rūšis:	Nauja statyba, kapitalinis remontas
Statinio kategorija:	Neypatingas statinys
Statinio projekto rengimo etapas:	Techninis darbo projektas
Dalis:	Bendroji dalis
Tomas:	I
Komplekso žymuo:	SR2022-318-TDP- BD
Laida	0

Kval. atest. nr.	Pareigos	Parašas	V. Pavardė
	Direktorius		K. Mickevičius
36575	Statinio projekto vadovas		K. Mickevičius

PROJEKTO DOKUMENTŲ SUDĖTIES ŽINIARAŠTIS

PROJEKTO SUDĖTIES ŽINIARAŠTIS

Tomo numeris	Pavadinimas	Pastabos
I	Bendroji dalis	
II	Susisiekimo dalis	
III	Elektrotechnika. Gatvių apšvietimo elektros tinklai	
IV	Vandentiekio ir nuotekų šalinimo dalis	
V	Melioracijos dalis	
VI	Pasirengimo statybai ir statybos darbų organizavimo dalis	
VII	Statybos skaičiuojamosios kainos nustatymo dalis	

DOKUMENTŲ SUDĖTIES ŽINIARAŠTIS

Dokumento žymuo	Lapų sk.	Laida	Dokumento Pavadinimas	Pastabos
SR2022-318-TDP- BD-PDS	1	0	Projekto dokumentų sudėties žiniaraštis	
SR2022-318-TDP- BD-PDS	2	0	Bendrieji statinio rodikliai	
SR2022-318-TDP- BD-AR	12	0	Aiškinamasis raštas	
SR2022-318-TDP- BD-TS	17	0	Bendrosios techninės specifikacijos	
SR2022-318-TDP- BD-APSS	1	0	Atliktų pritarimų ir suderinimų sąrašas	
			Priedai	

BRĖŽINIŲ ŽINIARAŠTIS

Brėž. Nr.	Lapų sk.	Laida	Brėžinio pavadinimas ir žymuo
01	4	0	Suvestinis inžinerinių tinklų, dangų ir eismo organizavimo planas M 1:500 SR2022-318-TDP-B-01
02	4	0	Nužymėjimo ir aukščių planas M 1:500 SR2022-318-TDP-B-02
03	3	0	Išilginiai profiliai Mh 1:1000 Mv 1:100 SR2022-318-TDP-B-03
04	2	0	Skersiniai profiliai M 1:50 SR2022-318-TDP-B-04
05	4	0	Situacijos planas su apsaugos zonomis M 1:500 SR2022-318-TDP-B-05

BENDRIEJI STATINIO RODIKLIAI

Nr.	Pavadinimas	Mato vienetas	Kiekis	Pastabos
	SUSISIEKIMO KOMUNIKACIJOS			
	Keliai (gatvės)			
1.	A. Yliaus g.			Nauja statyba, neypatingasis statinys
1.1.	Kategorija	-	D	
1.2.	Ilgis*	km	1,69	
1.3.	Važiuojamosios dalies plotis	m	5,50	
1.4.	Eismo juostų skaičius	vnt.	2	
1.5.	Eismo juostos plotis	m	2,75	
2.	Mikalinės g. kapitalinis remontas			Kapitalinis remontas, neypatingasis statinys (pagal kadastro bylą - nesudėtingasis statinys)
2.1	Kategorija	-	D	
2.2	Ilgis*	km	0,003	
2.3	Važiuojamosios dalies plotis	m	5,50	
2.4	Eismo juostų skaičius	vnt.	2	
2.5	Eismo juostos plotis	m	2,75	
3.	A. J. Greimo g. kapitalinis remontas			Kapitalinis remontas, neypatingasis statinys (pagal kadastro bylą - nesudėtingasis statinys)
3.1.	Kategorija	-	D	
3.2.	Ilgis*	km	0,023	
3.3.	Važiuojamosios dalies plotis	m	5,50	
3.4.	Eismo juostų skaičius	vnt.	2	
3.5.	Eismo juostos plotis	m	2,75	
4.	A. Yliaus g. (Akligatvis Nr. 1 (Pk 1+09))			Nauja statyba, neypatingasis statinys
4.1.	Kategorija	-	D _s	
4.2.	Ilgis*	km	0,182	
4.3.	Važiuojamosios dalies plotis	m	5,0	
4.4.	Eismo juostų skaičius	vnt.	2	
4.5.	Eismo juostos plotis	m	2,5	

0	2023	Statybos leidimui, konkursui ir statybai.		
Laida	Išleidimo data	Laidos statusas. Keitimo priežastis (jei taikoma)		
Kval. patv. dok. nr.			Susisiekimo komunikacijų (gatvės) ir inžinerinių (vandentiekio ir nuotekų šalinimo) tinklų Marijampolės sav., Marijampolės m., A. Yliaus g. statyba	
36575	SPV	K. Mickevičius	Bendrieji statinio rodikliai	
			0	
LT	Marijampolės savivaldybės administracija		SR2022-318-TDP- BD-BSR	LAPAS
				LAPŲ
				1
				1

Nr.	Pavadinimas	Mato vienetas	Kiekis	Pastabos
5.	A. Yliaus g. (Akligatvis Nr. 2 (Pk 2+06))			Nauja statyba, neypatingasis statinys
5.1	Kategorija	-	D _s	
5.2	Ilgis*	km	0,089	
5.3	Važiuojamosios dalies plotis	m	5,0	
5.4	Eismo juostų skaičius	vnt.	2	
5.5	Eismo juostos plotis	m	2,5	
6.	A. Yliaus g. (Akligatvis Nr. 3 (Pk 3+16))			Nauja statyba, neypatingasis statinys
6.1	Kategorija	-	D _s	
6.2	Ilgis*	km	0,083	
6.3	Važiuojamosios dalies plotis	m	5,0	
6.4	Eismo juostų skaičius	vnt.	2	
6.5	Eismo juostos plotis	m	2,5	
7.	A. Yliaus g. (Akligatvis Nr. 4 (Pk 5+33))			Nauja statyba, neypatingasis statinys
7.1	Kategorija	-	D _s	
7.2	Ilgis*	km	0,172	
7.3	Važiuojamosios dalies plotis	m	5,0	
7.4	Eismo juostų skaičius	vnt.	2	
7.5	Eismo juostos plotis	m	2,5	
8.	A. Yliaus g. (Akligatvis Nr. 5 (Pk 2+05))			Nauja statyba, neypatingasis statinys
8.1	Kategorija	-	D _s	
8.2	Ilgis*	km	0,301	
8.3	Važiuojamosios dalies plotis	m	5,0	
8.4	Eismo juostų skaičius	vnt.	2	
8.5	Eismo juostos plotis	m	2,5	
	INŽINERINIAI TINKLAI			
9.	Lietaus nuotekų tinklai			Nauja statyba, neypatingasis statinys
9.1	Inžinerinių tinklų ilgis*	m	1542	
9.2	Vamzdžio skersmuo	mm	200;250; 315;400	
10.	Buitinių nuotekų tinklai			Nauja statyba, neypatingasis statinys
10.1	Inžinerinių tinklų ilgis*	m	1809	
10.2	Vamzdžio skersmuo	mm	160;200	
11.	Vandentiekio tinklai			Nauja statyba, neypatingasis statinys
11.1	Inžinerinių tinklų ilgis*	m	2091	
11.2	Vamzdžio skersmuo	mm	32;63;110	

0	2023	Statybos leidimui, konkursui ir statybai.		
Laida	Išleidimo data	Laidos statusas. Keitimo priežastis (jei taikoma)		
Kval. patv. dok. nr.			Susisiekimo komunikacijų (gatvės) ir inžinerinių (vandentiekio ir nuotekų šalinimo) tinklų Marijampolės sav., Marijampolės m., A. Yliaus g. statyba	
36575	SPV	K. Mickevičius	Bendrieji statinio rodikliai	
			0	
LT	Marijampolės savivaldybės administracija		SR2022-318-TDP- BD-BSR	LAPAS
				LAPŲ
				1
				1

Nr.	Pavadinimas	Mato vienetas	Kiekis	Pastabos
	MELIORACIJOS STATINIAI			
12.	Drenažo tinklai			Nauja statyba, neypatingasis statinys
12.1.	Inžinerinių tinklų ilgis*	m	330,7	
12.2.	Vamzdžio skersmuo	mm	110	

* - Žvaigždute pažymėti rodikliai apskaičiuojami vadovaujantis Nekilnojamojo turto kadastrinių matavimų ir kadastro duomenų surinkimo taisyklėmis, kurias tvirtina Lietuvos Respublikos žemės ūkio ministras. Baigus statybą ir atlikus kadastrinius matavimus šie rodikliai gali turėti neesminių nukrypimų.

Statinio projekto vadovas Karolis Mickevičius (Kval. At. Nr. 36575)
 (vardas, pavardė, parašas, kvalifikacijos atestato arba pažymos Nr., data)

0	2023	Statybos leidimui, konkursui ir statybai.		
Laida	Išleidimo data	Laidos statusas. Keitimo priežastis (jei taikoma)		
Kval. patv. dok. nr.			Susisiekimo komunikacijų (gatvės) ir inžinerinių (vandentiekio ir nuotekų šalinimo) tinklų Marijampolės sav., Marijampolės m., A. Yliaus g. statyba	
36575	SPV	K. Mickevičius	Bendrieji statinio rodikliai	LAIDA
				0
LT	Marijampolės savivaldybės administracija		SR2022-318-TDP- BD-BSR	LAPAS
				LAPŲ
				1
				1

AIŠKINAMASIS RAŠTAS

1. ĮVADAS

UŽSAKOVAS: Marijampolės savivaldybės administracija

STATYTOJAS: Marijampolės savivaldybė

OBJEKTO ADRESAS: A. Yliaus g., Marijampolė

PROJEKTO RENGĖJAS: UAB „Inžinerinis projektavimas“, Panerių g. 64, Vilnius. El. paštas info@projektavimas.net, tel. +370-699-80116.

PROJEKTO VADOVAS: K. Mickevičius

- Statybos rūšis – nauja statyba, kapitalinis remontas
- Statinio paskirtis – susisiekimo komunikacijos, inžineriniai tinklai, melioracijos statiniai
- Statinio kategorija – neypatingas statinys
- Statinio projekto etapas – techninis darbo projektas

Statinio vieta:



Projekto tikslas: Vadovaujantis galiojančiais normatyviniais statybos techniniais dokumentais, projektavimo užduotimi parengti Marijampolės sav., Marijampolės m., A. Yliaus g. statybos projektą.

0	2023	Statybos leidimui, konkursui ir statybai.		
Laida	Išleidimo data	Laidos statusas. Keitimo priežastis (jei taikoma)		
Kval. patv. dok. nr.			Susisiekimo komunikacijų (gatvės) ir inžinerinių (vandentiekio ir nuotekų šalinimo) tinklų Marijampolės sav., Marijampolės m., A. Yliaus g. statyba	
36575	SPV	K. Mickevičius	Aiškinamasis raštas	LAIDA
				0
LT	Marijampolės savivaldybės administracija	SR2022-318-TDP- BD-AR	LAPAS	LAPŲ
			1	13

2. PROJEKTO RENGIMO PAGRINDAS

Projektas parengtas toliau šiame skyriuje nurodytų dokumentų pagrindu.

2.1.PRIVALOMIEJI IR DOKUMENTAI:

Statinio projektavimo (techninė) užduotis, statytojo reikalavimai;

Inžinerinė topografinė nuotrauka

Inžineriniai geologiniai tyrimai

Projektiniai pasiūlymai

Marijampolės miesto bendrasis planas

Individualios gyvenamos statybos mikrorajonas prie Tarpučių gatvės“, 1993m., AB „Žemprojektas“

2.2.PAGRINDINIAI NORMATYVINIAI DOKUMENTAI:

I-1240 „Lietuvos Respublikos statybos įstatymas“

VIII-787 „Lietuvos Respublikos atliekų tvarkymo įstatymas“

I-1120 „Lietuvos Respublikos teritorijų planavimo įstatymas“

I-2223 „Lietuvos Respublikos aplinkos apsaugos įstatymas“

I-891 „Lietuvos Respublikos kelių įstatymas“

ĮT ASFALTAS 08 „Automobilių kelių dangos konstrukcijos asfalto sluoksnių įrengimo taisyklės“

ĮT SBR 19 „Automobilių kelių dangos konstrukcijos sluoksnių be rišiklių įrengimo taisyklės“

ĮT SS 17 „Automobilių kelių dangų siūlių, panaudojant sandariklius, įrengimo taisyklės“

ĮT VŽ 14 „Automobilių kelių vertikaliųjų kelio ženklų įrengimo taisyklės“

ĮT ŽM 12 „Kelių ženklinimo medžiagų naudojimo ir ženklinimo įrengimo taisyklės“

ĮT ŽS 17 „Automobilių kelių žemės darbų atlikimo ir žemės sankasos įrengimo taisyklės“

KPT SDK 19 „Automobilių kelių standartizuotų dangų konstrukcijų projektavimo taisyklės“

KPT VNS 16 „Automobilių kelių vandens nuleidimo sistemų projektavimo taisyklės“

KTR 1.01:2008 „Kelių techninis reglamentas“

„Lietuvos Respublikos specialiųjų žemės naudojimo sąlygų įstatymas“

PĮT KŽA 08 „Kelio ženklų atramų parinkimo, projektavimo ir įrengimo taisyklės“

R ISEP 10 „Inžinerinių saugaus eismo priemonių projektavimo ir naudojimo rekomendacijos“

R 36-01 „Automobilių kelių sankryžos“

STR 1.01.02:2016 „Normatyviniai statybos techniniai dokumentai“

STR 1.01.03:2017 „Statinių klasifikavimas“

STR 1.01.04:2015 „Statybos produktų, neturinčių darnųjų techninių specifikacijų, eksploatacinių savybių pastovumo vertinimas, tikrinimas ir deklaravimas. Bandymų laboratorijų ir

SR2022-318-TDP- BD-AR	LAPAS	LAPŲ	LAIDA
	2	13	0

sertifikavimo įstaigų paskyrimas. Nacionaliniai techniniai įvertinimai ir techninio vertinimo įstaigų paskyrimas ir paskelbimas“

STR 1.01.08:2002 „Statinio statybos rušys“

STR 1.04.04:2017 „Statinio projektavimas, projekto ekspertizė“

STR 1.05.01:2017 „Statybą leidžiantys dokumentai. Statybos užbaigimas. Statybos sustabdymas. Savavališkos statybos padarinių šalinimas. Statybos pagal neteisėtai išduotą statybą leidžiantį dokumentą padarinių šalinimas“

STR 1.06.01:2016 „Statybos darbai. Statinio statybos priežiūra“

STR 2.01.01 (1):2005 „Esminis statinio reikalavimas. Mechaninis atsparumas ir pastovumas“

STR 2.01.01 (2):1999 „Esminiai statinio reikalavimai. Gaisrinė sauga“

STR 2.01.01 (3):1999 „Esminiai statinio reikalavimai. Higiena, sveikata, aplinkos apsauga“

STR 2.01.01 (4):2008 „Esminiai statinio reikalavimai. Naudojimo sauga“

STR 2.01.01 (5):2008 „Esminis statinio reikalavimas. Apsauga nuo triukšmo“

STR 2.01.01 (6):2008 „Esminis statinio reikalavimas. Energijos taupymas ir šilumos išsaugojimas“

TRA ASFALTAS 08 „Automobilių kelių asfalto mišinių techninių reikalavimų aprašas“

TRA BITUMAS 23 „Kelių bitumų ir polimerais modifikuotų bitumų naudojamų automobilių keliuose techninių reikalavimų aprašas“

TRA SBR 19 „Automobilių kelių nesurištųjų mišinių ir gruntų, naudojamų sluoksniams be rišiklių, techninių reikalavimų aprašas“

TRA SS 15 „Automobilių kelių dangų siūlių sandariklių techninių reikalavimų aprašas“

TRA UŽPILDAI 19 „Automobilių kelių užpildų techninių reikalavimų aprašas“

TRA VŽ 12 „Automobilių kelių vertikaliųjų kelio ženklų techninių reikalavimų aprašas“

TRA ŽM 12 „Kelių ženklinimo medžiagų techninių reikalavimų aprašas“

T DVAER 12 „Automobilių kelių darbo vietų aptvėrimo ir eismo reguliavimo taisyklės“

„Kelių eismo taisyklės“

„Kelių horizontaliojo ženklinimo taisyklės“

„Kelio ženklų įrengimo ir vertikaliojo ženklinimo taisyklės“

3. ESAMA PADĖTIS

Projektavimo darbai bus vykdomi Marijampolės mieste, A. Yliaus g. Projekto sprendiniai dalinai numatomi laisvoje valstybinėje žemėje, šiose ribose numatoma nauja statyba. Dalis sprendinių patenka į esamų statinių ribas: Mikalinės g. (Unikalus Nr. 4400-5497-7582) bei A. J. Greimo g. (Unikalus Nr. 4400-4446-8322) -šiose ribose numatomi kapitalinio remonto darbai.

SR2022-318-TDP- BD-AR	LAPAS	LAPŲ	LAIDA
	3	13	0

Teritorija, kurioje vykdomi projektavimo darbai nepatenka į saugomas ar kultūros paveldo teritorijas.

Teritorijoje, kurioje projektuojama gatvė su akligatviais, yra nutiesti melioracijos, vandentiekio, lietaus nuotekų, buitinių nuotekų, elektros tinklai.

Projektuojama gatvė su akligatviais yra dalinai užstatytoje teritorijoje, daugiausia ribojasi su privačiais žemės sklypais, šiuo metu teritorijoje yra nepravažiuojama pieva.

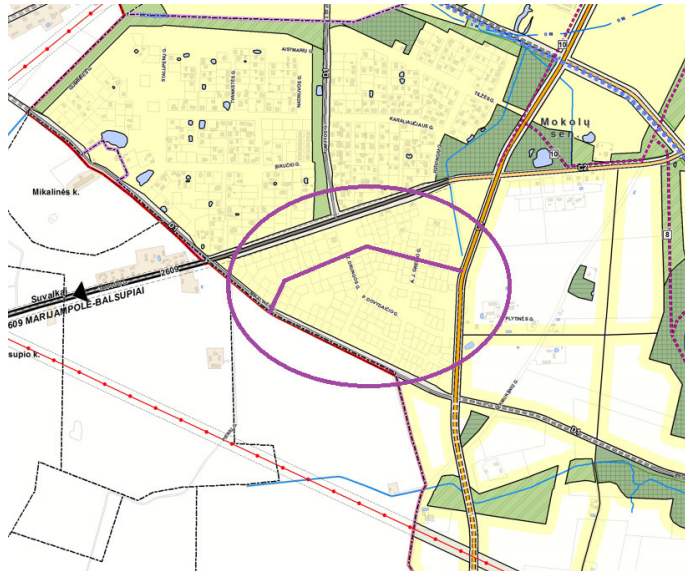

Ištrauka iš Marijampolės miesto bendrojo plano (TPD registracijos Nr.T00080974) su pažymėta statinio vieta

Teritorijoje yra parengtas 1993m. AB Žemprojekto darbo projektas, „Individualios gyvenamosios statybos mikrorajonas prie Tarpučių gatvės“ (ištrauka pridėjama prieduose).

3.1.GEOLOGINĖS SĄLYGOS

Sklypo geologinę sandarą iki 3,0 m gylio sudaro:

- **Dirvožemis (pd IV)**. Komplexas išskirtas tyrimų taškuose Gr. 1 – 6, 8, 10 iki 0,1-0,2 m gylio. Jo storis siekia 0,1-0,2 m.

- **Technogeninis gruntas (t IV)**: žvyras, rudas, mažai drėgnas (GrMg); blogai išrūšiuotas mažai dulkingas molingas smėlis, gelsvai rudas, mažai drėgnas (SaFPMg, SD). Komplexas išskirtas tyrimų taškuose Gr. 7, 9 iki 0,1-0,6 m gylio. Jo storis siekia 0,1-0,6 m.

- **Viršutinio pleistoceno Baltijos glacialinės (gt III b1)** nuogulos: smėlingas mažo plastiškumo molis, moreninis, pilkai rudas, standus, tvirtas (saCIL, ML). Komplexas išskirtas visuose tyrimų taškuose nuo 0,1-0,6 m iki 3,0 m gylio. Jo padas nepasiekta. Iširtas storis siekia 2,4-2,9 m.

Inžinerinės geologinės sąlygos teritorijoje yra paprastos.

	LAPAS	LAPŲ	LAIDA
SR2022-318-TDP- BD-AR	4	13	0

3.2.HIDROGEOLOGINĖS SALYGOS

Gruntinis vanduo gręžimo metu nebuvo sutiktas.

Iškritus gausiems krituliams ar pavasarinio polaidžio metu, žemės paviršiaus pažemėjimuose kaupsis paviršinis kritulių vanduo. Statybos metu iškasose gali kauptis paviršinis kritulių kiekis.

4. PROJEKTINIAI SPRENDIMAI

Projektiniai pasiūlymai rengiami vadovaujantis Statinio projekto rengimo užduotimi (pateikiama prieduose).

Projektuojama gatvė priskiriama - neypatingiems statiniams.

Projekto sprendiniai dalinai numatomi laisvoje valstybinėje žemėje, šiose ribose numatoma nauja statyba. Dalis sprendinių patenka į esamų statinių ribas: Mikalinės g. (Unikalus Nr. 4400-5497-7582) bei A. J. Greimo g. (Unikalus Nr. 4400-4446-8322) -šiose ribose numatomi kapitalinio remonto darbai.

A. Yliaus gatvės parametrai:

Darbų rūšis – nauja statyba

Gatvės kategorija	D;
Važiuojamosios dalies plotis	5,50 m;
Eismo juostų skaičius	2;
Eismo juostos plotis	2,75 m;
Šaligatvio plotis	1,50 m;
Pėsčiųjų-dviračių tako plotis	2,50 m;
Akligatvių važ. dalies plotis	5,00 m;

Važiuojamosios dalies danga – asfaltas.

Šaligatvių danga– betoninės trinkelės.

Pėsčiųjų-dviračių tako danga – asfaltas.

Projekte numatyta įrengti 5,50 m pločio asfalto dangą turinčią važiuojamą dalį bei 1,50 m pločio pėsčiųjų taką su betoninių trinkelėlių danga vietoje gatvės pusėje ir 2,50m pločio pėsčiųjų-dviračių taką su asfalto danga kitoje gatvės pusėje.

Tarp važiuojamosios dalies ir takų įrengiama 1,25m pločio žalioji zona, kurioje projektuojami apšvietimo tinklai. Numatytas gatvės apšvietimą LED tipo šviestuvais bei požeminių inžinerinių tinklų šulinių ir perdangų suregulavimas iki projekcinio aukščio.

Projektuojami lietaus nuotekų, vandentiekio, buitinių nuotekų tinklai.

Teritorijoje projektuojami A. Yliaus g. akligatviai. Akligatvių važiuojamosios dalies plotis 5,0 m, danga – asfaltas. Akligatvių išplatėjimai apželdinami- numatoma veja bei medžių sodinimas.

SR2022-318-TDP- BD-AR	LAPAS	LAPŲ	LAIDA
	5	13	0

Sankryžose su Mikalinės g., M. Krupavičiaus g., Z.Drungos g., A. J. Greimo g. rengiamos pėsčiųjų perėjos, ties pėsčiųjų perėjomis numatytas kryptinis apšvietimas bei kelio ženklai.

Numatomos nuvažos į privačius žemės sklypus, nuvažų plotis ne mažesnis nei 3,5 m. Projektuojamos dangos sklandžiai suvedamos su esamomis dangomis bei jų aukščiais.

Takų susikirtimuose su gatvės važiuojamąja dalimi įrengiami išpėjamieji paviršiai akliesiems ir silpnaregiams, vietose kur žmonių srautai kerta važiuojamąją dalį projektuojami nuleisti bordiūrai judėjimo negalią turinčių žmonių poreikiams.

Vykdamat statybos darbus, išsaugoti besiribojančių sklypų riboženklius, juos sunaikinus, atstatyti savo lėšomis.

Ties inžineriniais tinklais žemės kasimo darbus vykdyti rankiniu būdu.

Projektuojamos gatvės sprendiniai parinkti taip, kad nebūtų pažeisti trečiųjų šalių interesai.

4.1.SKERSINIAI PROFILIAI IR DANGŲ KONSTRUKCIJOS

Vadovaujantis STR 2.06.04:2014 „Gatvės ir vietinės reikšmės keliai. Bendrieji reikalavimai“ 15 lentele, A. Yliaus g. gatvei su akligatviais parenkama DK 0,1 dangos konstrukcija.

Vadovaujantis STR 2.06.04:2014 „Gatvės ir vietinės reikšmės keliai. Bendrieji reikalavimai“ 66 punktu, Sankryžų zonose dangos konstrukcija parinkta DK 0,3. Pagal 16 lentelę, sankryžos zona (atstumas nuo besikertančių gatvių važiuojamosios dalies krašto) yra 50m.

Dangos konstrukcijos storis projektuojamas vadovaujantis KPT SDK 19, VI sk., III skirsn., reikalavimais. Pagal KPT SDK 19 2 priedo 1 pav. objekto teritorija priskiriama 130 cm įšalo zonai, - DK 0,1 dangos konstrukcija, atsižvelgiant į 6 bei 7 lentelių reikalavimus, gaunama 65,0 cm. DK 0,3 dangos konstrukcija, atsižvelgiant į 6 bei 7 lentelių reikalavimus, gaunama 0,80 cm.

Vadovaujantis KPT SDK 19 13 lentele, parenkama 45 cm storio šalčiui atspari pėsčiųjų tako bei pėsčiųjų-dviračių tako dangos konstrukcija.

Vadovaujantis KPT SDK 19 nuostatomis parenkamos 2 galimos tos pačios klasės dangos konstrukcijos: su skaldos pagrindo sluoksniu ir su žvyro pagrindo sluoksniu.

Projekto brėžiniuose ir sąnaudų kiekių žiniaraščiuose numatoma dangos konstrukcija su skaldos pagrindu, rangos darbų pirkimo metu, bus galima pateikti lygiavertį pasiūlymą konstrukcijai su žvyro pagrindo sluoksniu.

Projekte priimta taikyti dangos konstrukcijas su skaldos pagrindo sluoksniu:

Projektuojama važiuojamosios dalies DK 0,1 klasės dangos konstrukcija su skaldos pagrindu:

Asfalto pagrindo - dangos sluoksnis iš mišinio AC16PD 0,10;

Skaldos pagrindo sluoksnis iš nesurišto mineralinių medžiagų

SR2022-318-TDP- BD-AR	LAPAS	LAPŲ	LAIDA
	6	13	0

mišinio 0/45 ($E_{V2} \geq 120$ MPa)	0,25;
Šalčiui nejautrių medžiagų sluoksnis	0,30;
Esamas sankasos gruntas ($E_{V2} \geq 45$ MPa).	

Projektuojama važiuojamosios dalies DK 0,3 klasės dangos konstrukcija su skaldos

pagrindu:

Asfalto dangos viršutinis sluoksnis iš mišinio AC11VN	0,04;
Asfalto pagrindo sluoksnis iš mišinio AC32PN	0,08;
Skaldos pagrindo sluoksnis iš nesurišto mineralinių medžiagų mišinio 0/45 ($E_{V2} \geq 120$ MPa)	0,25;
Šalčiui nejautrių medžiagų sluoksnis	0,43;
Esamas sankasos gruntas ($E_{V2} \geq 45$ MPa).	

Projektuojama nuovažų DK 0,1 klasės trinkelė dangos konstrukcija su skaldos pagrindu:

Betoninės trinkelės 200x100x80	0,08;
Išlyginamasis sluoksnis iš skaldos atsijų 0/5	0,03;
Skaldos pagrindo sluoksnis iš nesurišto mišinio ($E_{V2} \geq 100$ MPa)	0,25;
Šalčiui nejautrių medžiagų sluoksnis	0,29;
Esamas sankasos gruntas ($E_{V2} \geq 45$ MPa).	

Projektuojama betoninių trinkelė dangos konstrukcija su skaldos pagrindu:

Betoninės trinkelės 200x100x80	0,08;
Išlyginamasis sluoksnis iš skaldos atsijų 0/5	0,03;
Skaldos pagrindo sluoksnis iš nesurišto mišinio ($E_{V2} \geq 100$ MPa)	0,15;
Šalčiui nejautrių medžiagų sluoksnis	0,19;
Esamas sankasos gruntas ($E_{V2} \geq 30$ MPa)	

Projektuojama asfalto dangos pėsčiųjų-dviračių tako dangos konstrukcija su skaldos

pagrindu:

Asfalto pagrindo - dangos sluoksnis iš mišinio AC16PD	0,08;
Skaldos pagrindo sluoksnis iš nesurišto mineralinių medžiagų mišinio 0/45 ($E_{V2} \geq 100$ MPa)	0,25;
Šalčiui nejautrių medžiagų sluoksnis	0,12;
Esamas sankasos gruntas ($E_{V2} \geq 30$ MPa).	

SR2022-318-TDP- BD-AR	LAPAS	LAPŲ	LAIDA
	7	13	0

**Gali būti taikoma dangos konstrukcija su žvyro pagrindu, kaip atitinkamo skaldos pagrindo dangos konstrukcijai.*

4.2.PLANINIAI SPRENDINIAI IR EISMO ORGANIZAVIMAS

Eismas organizuojamas kelio ženklais. Kelio ženklai įrengiami tose vietose, kad būtų gerai matomi eismo dalyviams, kad juos būtų kuo patogiau įžiūrėti ir kad būtų kuo mažesnė tikimybė juos sugadinti. Ženklų matomumo neturi užstoti jokios kliūtys, taip pat jie neturi užstoti vienas kito ar kitaip trukdyti matomumą. Ženkliai gaminami iš cinkuotos skardos ir klijuojami šviesą atspindinčia plėvele, ženklų skydai parenkami „1“ dydžio. Jų atramos iš metalinių cinkuotų vamzdžių, atramų diametras parinktas priklausomai nuo kelio ženklų skydų išmatavimų.

4.3.GATVĖS IŠILGINIS IR SKERSINIS PROFILIS

Rengiant gatvės išilginį profilį nuolydžiai buvo derinami prie esamo gatvės nuolydžių. Išilginiai nuolydžiai svyruoja nuo – 4,64% iki 1,03%.

Projektuojamos gatvės važiuojamosios dalies dangos nuolydis dvišlaitis 2,5 %. Šaligatvis bei pėsčiųjų-dviračių takas įrengiamas pagal gatvės išilginį nuolydį, 1,5 % skersinio nuolydžio.

Naujai įrengiamų nuovažų ir takų danga turi būti suvedama su esamomis dangomis.

4.4.SPRENDIMAI ŽMONIŲ SU NEGALIA REIKMĖMS

Rengiant takus vadovautis STR 2.03.01:2019 „Statinių prieinamumas“.

Takai suprojektuoti ir turi būti įrengti taip, kad nesukeltų kliūčių negalią turintiems žmonėms ir nebūtų kaip nors ribojamas jų laisvas gyvenimas, judėjimas ir veikla.

Takai suprojektuoti taip, kad žmonės su negalia galėtų laisvai ir saugiai judėti. Takų plotis $\geq 1,2$ m, jie įrengiami ne aukščiau kaip 15 cm virš gatvės važiuojamosios dalies. Takai įrengti taip, kad ant jų nesikaupytų vanduo ir jie neapledėtų. Gatvės susikirtimų su takais vietose kelio bordiūrus įrengti iškilusius ne daugiau kaip 2 cm.

Takuose suprojektuota neregijų ir silpnaregių įspėjimo sistema iš betoninių trinkelėlių su reljefiniu paviršiumi.

Takų išilginis nuolydis turi būti ne didesnis kaip 1:20 (5%). Skersinis tako nuolydis turi būti ne didesnis kaip 1:30 (3,3%).

Reljefiniai paviršių elementai turi būti 5 mm iškilę nuo dangos pagrindo.

Ant takų neturi būti dangčių, grotų, trapų ir kitų kliūčių, kyšančių aukščiau ar įleistų giliau kaip 5 mm nuo šaligatvio paviršiaus.

SR2022-318-TDP- BD-AR	LAPAS	LAPŲ	LAIDA
	8	13	0

4.5. PROJEKTINIŲ SPRENDINIŲ POVEIKIS APLINKAI IR VISUOMENĖS SVEIKATAI

Projekte numatyti sprendiniai pagerins aplinkos – susisiekiama komunikacijų sąveikos sąlygas.

Neigiamas poveikis aplinkai statybos metu, galimas dėl dulkių, statybinių atliekų susidarymo, laikinų aikštelių statybinėms medžiagoms sandėliuoti įrengimo.

Galima dirvožemio ar vandens tarša eksploataciniais skysčiais iš dirbančios statybinės technikos, tam turi būti numatytos priemonės avarinių atvejų likvidavimui (tepalus absorbuojančios priemonės, konteineriai užterštų atliekų surinkimui).

Laikinos aikštelės statybinėms medžiagoms sandėliuoti turi būti įrengiamos taip, kad nepažeistų augančių želdinių, neužterštų dirvožemio, nepadarėtų žalos tretiesiems asmenims. Sandėliuojant užterštas atliekas, aikštelė turi būti įrengta taip, kad užterštos lietaus nuotekos nepatektų į dirvožemį ar vandens telkinius. Nuo vandens telkinių turi būti išlaikomas mažiausiai 20 m atstumas.

Jei laikinų statybinių medžiagų ar statybinių atliekų sandėliavimo aikštelių negalima įrengti nesunaikinus želdinių, projektą reikia suderinti su Aplinkos ministerijos Regioniniu aplinkos apsaugos departamentu.

Baigus statybos darbus, visos aikštelės turi būti rekultivuojamos.

Statybos darbų metu ir juos baigus, statybinės atliekos ir kitos šiukšlės turi būti išvežamos į atitinkamus atliekų tvarkymo ar saugojimo objektus.

4.6. SPRENDINIŲ ATITIKTIS PRIVALOMIESIEMS DOKUMENTAMS

Projektas atitinka projekto rengimo dokumentus, teritorijų planavimo dokumentus, esminius statinio, aplinkos reikalavimus, taip pat nepažeidžia trečiųjų asmenų interesų.

4.7. APŽELDINIMAS

Statybos metu, atsiradus poreikiui pašalinti medžius, kurie bus už projektuojamų tinklų bei valymo įrenginių apsaugos zonos ribų, rangovas turės gauti atskirą leidimą medžių pašalinimui ir sumokėti savivaldybės nustatytą aplinkosauginį mokestį.

Šalinamų medžių vertė turi būti apskaičiuota remiantis Lietuvos Respublikos aplinkos ministerijos įsakymu Nr. D1-343, 2008-06-26 data „Dėl Želdinių atkuriamosios vertės įkainių patvirtinimo“.

Projekte numatytas 6 vnt. menkaverčių medžių kirtimas.

Atlikus statybos darbus 1 m atstumu nuo naujai įrengtų dangų atstatomas suardytas augalinis sluoksnis paskleidžiant 10 cm storio augalinį sluoksnį ir apšėjant žolių mišiniu.

A.Yliaus g. akligatvių išplatėjimuose numatomas medžių sodinimas. Viso numatytas 62vnt. medžių sodinimas. Želdinių vietos ir rūšis derinama su Užsakovu statybos darbų metu. Galimi

SR2022-318-TDP- BD-AR	LAPAS	LAPŲ	LAIDA
	9	13	0

medžių variantai: koloninis ažuolas, koloninis skroblas, švedinis šermukšnis, skersmuo 1,0m aukštyje ne mažiau 6cm.

4.8.PAVIRŠINIO VANDENS NUVEDIMAS

Yliaus gatvėje bei akligatviuose vietose projektuojamas lietaus nuotakynas numatomas pajungti į esamus paviršinių nuotekų tinklus: D400 A. J. Greimo g., D400, Zigmo Drungos gatvėje ir D315 Mikalinės gatvių sankirtose esančius paviršinių nuotekų tinklus.

Važiuojamojo kelio dalyje numatoma įrengti **BORTINIUS** lietaus surinkimo šulinėlius ne mažesnius kaip DN700 mm skersmens, atstumas nuo žemės paviršiaus iki ištekamojo vamzdyno viršaus $\geq 1.00\text{m}$, šulinėliai projektuojami su sėsdinamąja dalimi $\geq 0.30\text{ m}$. Visi lietaus surinkimo šulinėliai projektuojami su bortinėmis ketinėmis grotelėmis ir pakabinamo tipo rėmu, kurių apkrovos klasė D400.

Ruožų kontroliniai – apžiūros šuliniai rengiami iš surenkamų gelžbetoninių žiedų (Gb. D1000 ir D1500) su dugno ir perdangos plokštėmis, bei lipynėmis. Šulinių dugne rengiami betoniniai latakai. Viršutiniai aukščio reguliavimo žiedai virš perdangų plokščių 700 mm skersmens. Šuliniai rengiami važiuojamojoje dalyje dengiami ketiniais plaukiojančio tipo liukais su dangčiais D400 apkrovos klasės.

Projektuojamas Lietaus nuotekų tinklas žalioje zonoje, po pėsčiųjų taku ir gatvėje iš PP DN200, DN250, DN315 ir PP DN400 vamzdynų.

Projektuojami šuliniai iš surenkamų g/b elementų DN700, DN1000, DN1500.

Tinklų klojimo būdą (atvirą ar uždara) pasirenka rangovas. Klojant atviru būdu naudojami PP arba PVC beslėginiai vamzdžiai, uždaru – slėginiai dvisluoksniai PE-RC vamzdžiai.

Šuliniai turi būti vedinami ir gelžbetoniniai šuliniai turi būti įrengti pagal UAB „Ekoprojektas“ šulinių įrengimo katalogus, o PVC šuliniai pagal gamintojo reikalavimus.

Lietaus nuotekų tinklai projektuojami atskira projekto dalimi SR2022-318-TDP-VN

4.9.VANDENTIEKIO TINKLŲ ĮRENGIMAS

Yliaus gatvėje projektuojamas vandentiekio tinklas numatomas pajungti prie sankirtose su gatvėmis: Zigmo Drungos g. esančiu vandentiekio tinklu D160 mm ir vandentiekio tinklu D110 mm esančiu A. J. Greimo g. bei ties A. J. Greimo g. 3 ir 9 namų esantį šulinį Nr. 112.

Pasijungimo vietose projektuojami gelžbetoniniai šuliniai D1500 su uždaromąja armatūra.

Projektuojamas skirstomasis vandentiekio tinklas PE100 DN110 mm projektuojamos Yliaus gatvės ribose nuo Mikalinės gatvės iki Mykolo Krupavičiaus gatvės.

SR2022-318-TDP- BD-AR	LAPAS	LAPŲ	LAIDA
	10	13	0

Atšakos nuo projektuojamo vandentiekio tinklo DN110 mm iki akligatvių projektuojama iš PE100 DN63 mm vamzdyno. Ties atšakomis į akligatvius projektuojamas gelžbetoninis šulinys D1500 su uždaromoji armatūra viduje.

Kiekvienam Yliaus gatvės ir šalia jos esančių akligatvių sklypams numatomas PE100 DN32 mm vandentiekio įvadas nuo projektuojamo vandentiekio tinklo iki sklypo ribos. Ties sklypo riba įrengiama aklė PE D32. Prie projektuojamo magistralinio tinklo pasijungiama balnais ir požeminėmis įvadinėmis sklendėmis su kapomis.

Lauko gaisrų gesinimui numatomi keturi papildomi antžeminiai hidrantai ant projektuojamo PE100 D110 vandentiekio vamzdžio, ne didesniu kaip 200 m metro atstumu vienas nuo kito.

Projektuojamas vandentiekio tinklas yra skirtas tik geriamajam vandeniui tiekti. Projektuojami antžeminiai hidrantai bus naudojami gaisrinių automobilių pildymui.

Tinklų klojimo būdą (atvirą ar uždarą) pasirenka rangovas. Klojant atviru būdu naudojami slėginiai PE vamzdžiai, uždaru – slėginiai dvisluoksniai PE-RC vamzdžiai.

Projektuojami šuliniai iš surenkamų gelžbetoninių elementų DN1500.

Vandentiekio tinklai projektuojami atskira projekto dalimi SR2022-318-TDP-VN.

4.10. BUITINIŲ NUOTEKŲ TINKLŲ ĮRENGIMAS

Yliaus gatvėje ir akligatvių vietose projektuojamas buitinis nuotakynas numatomas pajungti į esamus D200 buitinius nuotekų tinklus Zigmo Drugnos g. ir A. J. Greimo gatvių sankirtose. Taip pat pasijungiamas į esamą D160 buitinių nuotekų tinklą tarp A. J. Greimo g. 3 ir 9 namų esantį šulinį Nr. 111.

Yliaus gatvės ribose projektuojamas buitinis nuotakynas iš PVC D200 nuotakyno tinklų.

Atšakose projektuojamas buitinis nuotakynas iš PVC D160 arba D200 nuotakyno vamzdynų.

Akligatviuose nuo magistralinio tinklo iki sklypų ribų projektuojamos iš PVC D160 mm buitinių nuotekų tinklų, ties sklypo riba įrengiant aklę.

Projektuojami šuliniai iš surenkamų PVC D315.

Tinklų klojimo būdą (atvirą ar uždarą) pasirenka rangovas. Klojant atviru būdu naudojami PVC vamzdžiai, uždaru – slėginiai dvisluoksniai PE-RC vamzdžiai.

Buitinių nuotekų tinklai projektuojami atskira projekto dalimi SR2022-318-TDP-VN.

4.11. APŠVIETIMAS

Remontuojamos gatvės apšvietimas projektuojamas pagal užsakovo pateiktą projektavimo užduotį Projektuojama 0,4kV el. kabelinė gatvių apšvietimo linija su cinkuotomis 6m atramomis ir ant jų montuojamais LED šviestuvais. Projektuojami šviestuvai naujai projektuojamu Al 4x16mm² skerspjūvio el. kabeliu.

	LAPAS	LAPŲ	LAIDA
SR2022-318-TDP- BD-AR	11	13	0

4.12. INŽINERINIAI TINKLAI

Statybos zonoje yra nutiesti elektros, drenažo, buitinių nuotekų, vandentiekio, lietaus nuotekų tinklai.

Vykdamas gatvės remonto darbus, turi būti užtikrinta, kad esami inžineriniai tinklai bus nepažeidžiami, todėl kasimo darbai inžinerinių tinklų vietoje turi būti atliekami rankiniu būdu.

Darbų zonoje esančius tinklus projekte numatoma išsaugoti.

Pažeidus inžinerinius tinklus (apsauginius futliarus) juos atstatyti ir/ar apsaugoti papildomai apsauginiais PE futliarais.

5. KITA INFORMACIJA

5.1. TRETIEJI ASMENYS

Projekto sprendiniai dalinai numatomi laisvoje valstybinėje žemėje, šiose ribose numatoma nauja statyba. Dalis sprendinių patenka į esamų statinių ribas: Mikalinės g. (Unikalus Nr. 4400-5497-7582) bei A. J. Greimo g. (Unikalus Nr. 4400-4446-8322) -šiose ribose numatomi kapitalinio remonto darbai.

5.2. PROJEKTO DALIŲ TARPUSAVIO SUDERINAMUMAS

Tomo Nr.	
I	Bendroji dalis – PV K. Mickevičius, atest. Nr.36575
II	Susisiekimo dalis – PDV E. Jonušaitė, atest. Nr. 40039
III	Elektrotechnika. Gatvių apšvietimo elektros tinklai – PDV E. Biekša, atest. Nr. 33062
IV	Vandentiekio ir nuotekų šalinimo dalis– PDV J. Čaplikas, atest. Nr. 28005
V	Melioracijos dalis - PDV K. Mickevičius, atest. S-685-PmAT
VI	Pasirengimo statybai ir statybos darbų organizavimo dalis – PDV E. Jonušaitė, atest. Nr. 40039
VII	Statybos skaičiuojamosios kainos nustatymo dalis– PDV E. Jonušaitė, atest. Nr. 40039

5.3. PASTABOS:

- Vykdamas statybos darbus visus matmenis būtina tikslinti vietoje;
- Statybos darbų rangovas, prieš pradėdamas vykdyti žemės darbus, privalo išsikviesti inžinerinius tinklus eksploatuojančios organizacijos atstovą.

	LAPAS	LAPŲ	LAIDA
SR2022-318-TDP- BD-AR	12	13	0

- Statybos darbai turi būti vykdomi griežtai pagal projektą, pasirašant nustatytą tvarka darbų aktus, vykdant statybos priežiūrą vykdančių tarnybų reikalavimus, turint gaminių sertifikavimo arba kitus kokybę įrodančius dokumentus.
- Esant neatitikimams tarp projektą sudarančių dalių brėžinių, kaip pagrindinę medžiagą remtis technine specifikacija, aiškinamuoju raštu, brėžiniais, sąnaudų žiniaraščiais.

SR2022-318-TDP- BD-AR	LAPAS	LAPŲ	LAIDA
	13	13	0

BENDROSIOS TECHNINĖS SPECIFIKACIJOS

TS 01. TAIKYMO SRITIS

Šios techninės specifikacijos yra neatskiriama statinio techninių specifikacijų bendroji dalis. Jos papildo bendraisiais reikalavimais ir nurodymais atskirų projekto dalių technines specifikacijas.

TS 02. BENDROSIOS NUOSTATOS

Statybos projektas, parengtas vadovaujantis LR galiojančiais tėsės aktais, reglamentuojančiais statinio statybos procesą. LR įstatymų, statybos normatyvinių dokumentų ir standartų, kuriais vadovautasi rengiant Statybos projektą, sąrašas pateiktas Aiškinamajame rašte.

Rangovas ir Subrangovai. Statinio statybos rangovas (toliau –Rangovas) ir subrangovai privalo turėti visus reikalingus atestatus ir licencijas (jei reikia) suprojektuotam statiniui remontuoti. Rangovas savo Subrangovų parinkimą turi suderinti su Statytoju rangos darbų pirkimo konkurso metu. Subrangovų pakeitimui darbų vykdymo metu turi gauti Statytojo pritarimą. Rangovas pasirenkamus Subrangovus turi aptarti su Statytoju ir gauti jo raštišką pritarimą, jeigu nenurodyta kitaip.

Statybos darbų vadovai ir specialistai. Statybos Rangovas ir Subrangovas turi būti nustatyta tvarka atestuoti asmenys. Ypatingo statinio bendrųjų ir specialiųjų darbų statybos vadovais gali būti nustatyta tvarka atestuoti specialistai. Vadovauti nesudėtingų statinių projektavimui, statybai, statinio projekto vykdymo priežiūrai turi teisę fizinis asmuo, baigęs aukštojo ar specialiojo vidurinio mokslo studijas ir įgijęs architektūros, geologijos ir mineralogijos mokslų studijų kryptių srities ar šioms kryptims ir sričiai prilyginamą išsilavinimą.

TS 03. TECHNINĖ DOKUMENTACIJA

0	2023	Statybos leidimui, konkursui ir statybai.		
Laida	Išleidimo data	Laidos statusas. Keitimo priežastis (jei taikoma)		
Kval. patv. dok. nr.			Susisiekimo komunikacijų (gatvės) ir inžinerinių (vandentiekio ir nuotekų šalinimo) tinklų Marijampolės sav., Marijampolės m., A. Yliaus g. statyba	
36575	SPV	K. Mickevičius	Bendrosios techninės specifikacijos	LAIDA
				0
LT	Marijampolės savivaldybės administracija		SR2022-318-TDP- BD-TS	LAPAS LAPŲ
				1 17

Projekto ekspertizė. Bendroji projekto ir dalinė projekto ekspertizės yra privalomos naujo statinio statybos, statinio rekonstravimo, pastato atnaujinimo (modernizavimo) ir kapitalinio remonto, išskyrus atvejus kai pastatai atnaujinami (modernizuojami) pagal Aplinkos ministerijos ar jos įgaliotos institucijos patvirtintus tipinius statinių projektus, pritaikytus konkrečioms atnaujinamiems (modernizuojamiems) pastatams, arba pagal projektus, parengtus naudojant Aplinkos ministerijos ar jos įgaliotos institucijos patvirtintus tipinius konstrukcinius elementus. Ypatingo statinio, statinio, įrašyto valstybės investicijų programą (tiek ypatingo, tiek kito statinio), tipinių statinių projektų, kurie bus teikiami Aplinkos ministerijai ar jos įgaliotai institucijai tvirtinti. Visai kitais atvejais, tai kultūros paveldo statinio projekte numatomi kultūros paveldo statinio ar jo teritorijos tvarkomieji statybos darbai ir/arba tvarkomieji paveldosaugos darbai, kuriems taikomas Viešųjų pirkimų įstatymas, tokios statinio bendroji ar dalinė ekspertizė yra privaloma ir atliekama gavus statinio projekto paveldosaugos (specialiosios) ekspertizės teigiamas išvadas.

Bet kurio kito projekto bendroji ir dalinė ekspertizė yra neprivalomos. Statytojas turi teisę ją organizuoti savo iniciatyva. Šiam projektui bendroji ekspertizė yra atliekama.

Projekto ekspertizė įforminama ekspertizės aktu, kuris galioja visą statybos laiką (nuo akto pasirašymo dienos).

Kita dokumentacija. Statybos projektas sukomplektuotas, vadovaujantis statybos techniniu reglamentu STR 1.04.04:2017 „Statinio projektavimas, statinio ekspertizė“. Projekto sprendiniai grafiškai vaizduojami ant ne senesnės kaip 3 metų suderintos inžinerinės geodezinės nuotraukos, kuri gali būti patikslinama projekto rengimo metu.

Brėžiniai ir kita dokumentacija ruošiami lietuvių kalba. Statytojui perduodami 4 popieriniai egzemplioriai ir 1 kompiuterinės laikmena. 1 popierinis egzempliorius yra originalas, turintis originalius dokumentus su parašais, kiti egzemplioriai – kopija, kuriuose dokumentų kopijos patvirtintos projekto vadovo parašais.

Jei projekto dokumentuose randama neatitikimų ar prieštaravimų, tai dokumentų svarbumo eilė yra tokia: techninės specifikacijos, aiškinamieji raštai, brėžiniai ar schemos, sąnaudų žiniaraščiai. Tačiau Rangovas turi atkreipti Statytojo dėmesį į visus didesnius neatitikimus.

Atlikus visus statybos darbus statinio projektas turi turėti žymą „Taip pastatyta“ kiekviename jo lape, pasirašytą statinio statybos vadovo ir statinio statybos Techninio prižiūrėtojo (popierinis variantas).

Rangovas neturi teisės pats nukrypti nuo brėžinių ar specifikacijų, daryti Statybos projekto pakeitimus, atlikti papildomus darbus ar keisti statybines medžiagas. Tokį leidimą gali išduoti tik

SR2022-318-TDP- BD-TS	LAPAS	LAPŲ	LAIDA
	2	17	0

Statytojo įgaliojamas asmuo (toliau – Techninis prižiūrėtojas), jei jis buvo samdytas, arba pats Statytojas, suderinus su projekto vykdymo priežiūros vadovu. Apie visus pakeitimus ir papildomus darbus reikia raštiškai informuoti Statytoją, dar nepradėjus tokių pakeitimų.

Brėžiniai turi būti suderinti su Projektuotoju ir Techninės priežiūros vadovu ir tik tada gali būti perduoti vykdymui.

Rangovas parengia ir vėliau tikslina (atnaujina) darbų atlikimo dokumentacijos rinkinį. Šie dokumentai visada laikomi objekte. Prieš pradėdant sistemų išbandymus du šio rinkinio egzemplioriai pateikiami Statytojo atstovui (toliau – Techninis prižiūrėtojas). Baigus darbus ir pridodant objektą Rangovas turi parengti ir pateikti Statytojui naujo statinio statybos metu atliktų darbų dokumentaciją su visais įneštais pakeitimais, papildymais, išmatavimais, debitais ir kt. patikslinimais natūroje.

Prieš pradėdamas darbus Rangovas parengia statybos darbų technologijos projektą, remiantis Statybos projekto sprendiniais. Parengtas objekto statybos darbų technologijos projektas, kuriame turi būti nurodyti atskirų darbų atlikimo terminai ir priemonės, užtikrinančios kapitalinio remonto darbų įvykdymą pagal projekto bei sutarties reikalavimus, suderinamas sus Statytoju.

Užbaigiant darbus Rangovas parengia ir pateikia Statytojui naudojimo ir priežiūros instrukcijas, atitinkančias Užsakovo reikalavimus ir pakankamai detalias, kad Statytojas galėtų tinkamai atlikti statinio eksploatavimą.

Instrukcijų sudėtis turi būti tokia:

- Saugaus naudojimo aprašymas;
- Įrenginių techninis pasas;
- Atsarginių dalių sąrašas;
- Garantiniai įsipareigojimai;
- Sertifikatai ir atitinkami leidimai naudoti Lietuvoje;
- Tiekėjų ir subrangovų sąrašus su adresais, telefonais, faksais, elektroninio pašto adresais.

Minėta dokumentacija turi būti pateikta pridodant Statytojui popieriuje (1 egz.). Įvežtos dokumentacijos užrašai turi būti išversti į lietuvių kalbą.

TS 04. STATYBINĖS MEDŽIAGOS, GAMINIAI IR ĮRANGA

Visi gaminiai, įranga, medžiagos ir priedai turi atitikti nurodytus dokumentacijoje ir turi būti nauji. Bet kurių specifikacijoje nurodytą importinį produktą galima pakeisti analogišku vietiniu.

SR2022-318-TDP- BD-TS	LAPAS	LAPŲ	LAIDA
	3	17	0

Vietos produktams turi būti suteikiama aiški pirmenybė, tačiau, jei vietiniai produktai yra blogesnės kokybės, vietinio produkto reikia atsisakyti. Visiems nukrypimams nuo specifikacijos turi būti gautas Statytojo sutikimas.

Visos medžiagos ir gaminiai turi būti pateikti su:

- Gamintojo rekvizitais, firmos atpažinimo ženklų;
- Specifikacija;
- Nuoroda kam skiriama;
- Spalvos nuoroda;
- Pagaminimo data.

Techninis prižiūrėtojas turi teisę atmesti medžiagą ar įrangą, be jokių papildomų išlaidų Statytojui, jei ji neatitinka specifikacijos reikalavimų, arba yra sudaryta iš nenaudotinių komponentų (kaip su asbestu, cheminiais priedais ir pan.). Tokiu atveju, Rangovas turi pateikti kitas medžiagas ir įrengimus, kurie atitinka specifikaciją ir kurių pageidauja Statytojas.

Rangovas turi pateikti visos šioje specifikacijoje apibūdintos technologinės, mechaninės dalies ir elektros įrangos katalogus ir standartų dokumentus Statytojo ir Techninio prižiūrėtoje peržiūrai.

Rangovas neturi užsakyti pagrindinės įrangos, kol negavo Statytojo ir Techninio prižiūrėtojo patvirtinimo.

Sąnaudų žiniaraščiuose nurodytiems konkreitiems gaminiams ir medžiagoms galimi alternatyvūs pasiūlymai, jei jie atpigins darbus, bet nepablogins techninių ir eksploatacinių savybių.

Rinkdamasis komponentus ir medžiagas, Rangovas turi atsižvelgti į poreikį nepanašius kontaktuojančius metalus apsaugoti nuo korozijos.

Rangovas užtikrina, kad visa jo pateikta įranga be struktūrinių pakeitimų gali būti sumontuota projekto dokumentuose nurodytoje padėtyje. Nebus atsižvelgiama į jokių reikalavimus apmokėti papildomas išlaidas, atsiradusias dėl parūpintos netinkamo dydžio įrangos modifikavimo.

Gminių ir medžiagų kokybės reikalavimai. Visi gaminiai ir medžiagos turi atitikti specifikacijoje ir brėžiniuose nurodomus kokybės reikalavimus. Jų įpakavimai ar pristatymo dokumentai turi nurodyti jų kokybę arba tokia pati informacija turi būti nurodoma kokiu nors kitu būdu.

SR2022-318-TDP- BD-TS	LAPAS	LAPŲ	LAIDA
	4	17	0

Specifikacijoje pateikiami bendrieji kokybės reikalavimai. Tokiu atveju, jei konkrečiai nebus nurodyta medžiaga, pvz. nenurodant medžiagos pavadinimo ar standarto, prieš ją perkant ji turės būti pateikiama Techninio prižiūrėtojo ir Statytojo patvirtinimui.

Kiekvienas pateikiamas gaminio ar medžiagos dokumentas turi būti pilnai sukomplektuotas. Jame turi būti visa čia nurodyta informacija ir duomenys bei papildoma informacija, reikalinga įvertinti siūlomos medžiagos atitikimą Sutarties reikalavimams.

Gaminiai ir medžiagos turintys nurodytą patvirtinimo tipą ir standartą, bei kokybės kontrolė. Jei reikalaujama, kad naudojami gaminiai ir medžiagos būtų nurodyto tipo ar standarto arba jie yra įtraukti į oficialią kokybės kontrolės procedūrą, jie turi turėti patvirtinimo liudijimą, atitikimo standartui ar oficialų kokybės kontrolės patvirtinimą. Tipo patvirtinimo ir atitikimo standartui liudijimai negali būti atskiriami nuo produktų, o identifikacija turi būti visiškai aiški.

Gaminių ir medžiagų atitikties nuorodos jų montavimo metu. Galimi gaminių ir medžiagų atitikties nurodymai montavimo stadijos metu neturi būti uždengiami arba, jei negalima palikti jų matomais, turi būti lengvai ir visiškai atidengiami.

Įpakavimas, transportavimas, tarpinis saugojimas. Transportavimo ir tarpinio saugojimo metu visi gaminiai ir medžiagos turi būti deramai uždengti ir supakuoti. Ant kiekvieno paketo turi būti nurodytas jo turinys. Jei pristatomos prekės yra birios ir nepakuotos, numeris, rūšis ir kokybė turi būti nurodyti pristatymo pranešime.

Gaminių ir medžiagų pristatymas. Gaminių ir medžiagų pristatymą reikia koordinuoti pagal statybos darbų grafiką. Reikia vengti nereikalingo saugojimo statybos aikštelėje. Visi tiekiami gaminiai ir medžiagos turi būti su tinkamais dokumentais.

Pristatymo patikrinimas. Atvežtų prekių išvaizdą, galimus defektus ir žalą reikia patikrinti vizualiai. Prekių užsakovas yra atsakingas už pranešimą dėl galimos žalos ir defektų pateikimą. Visos pretenzijos turi būti pateikiamos prekių tiekėjui.

Saugojimas aikštelėje. Gaminiai ir statybinės medžiagos turi būti saugomi taip, kad nepablogėtų jų kokybė. Reikia laikytis kiekvienos medžiagos, gaminio nurodytų saugojimo reikalavimų ir gamintojo pateiktų gailojančių nuorodų.

Statybos aikštelėje prekės turi būti laikomos tinkamose ir jei būtina, izoliuotose, sausose, šildomose ir tinkamai vėdinamose patalpose taip, kad kiekviena medžiaga būtų padėta teisingai ir lengvai patikrinama. Šiuo atveju numatomas minimalus statybinių medžiagų ir gaminių saugojimas statybvietyje.

SR2022-318-TDP- BD-TS	LAPAS	LAPŲ	LAIDA
	5	17	0

Medžiagos ir prekės, pažeisto ar kitaip sugadintos dėl veiklos statybos aikštelėje, turi būti pakeistos naujomis Rangovo sąskaita. Už medžiagų ir gaminių nuostolius arba apgadinius visiškai atsako Rangovas.

Bandymai ir pavyzdžiai. Rangovas turi atlikti savo sąskaita tiek ir tokių bandymų, kokių gali pareikalauti Techninis prižiūrėtojas.

Sėkmingam patikrinimui svarbu, kad prieš pradėdant bandymus būtų atsižvelgta į tokius dalykus:

- šalių susitartas bandymo laikas, vieta ir būdas;
- turi būti užtikrinamas bandymo laikas, vieta ir būdas;
- bandymams turi būti prieinami visi reikalingi dokumentai, įrankiai ir įrengimai.

Bandymų ir pavyzdžių aprobavimo būdai turi būti suderinti su Techniniu prižiūrėtoju;

- Bandymai turi būti atlikti visi sąlygose, normose ir LR standartuose numatyti tyrimai.

Bandymus atlikti tik dalyvaujant Techninio prižiūrėtojo atstovui.

Rezultatai turi būti laikomi aikštelėje ir vėliau pristatomi suinteresuotoms šalims susipažinimui.

Tokiu atveju, jei bandymo rezultatai yra blogesni negu nurodyta reikalavimuose, Rangovas nedelsdamas privalo informuoti visas suinteresuotas šalis. Jei rezultatai nepatenkinami konstrukcijų ar kurios nors kito materialaus turto saugumo faktorių atžvilgiu, kurie turi esminę svarbą darbo, rezultatams, Rangovas privalo nedelsdamas apie tai informuoti suinteresuotas šalis ir organizuoti susitikimą sprendinių priėmimui dėl busimų darbų organizavimo. Jei būtina, reikia imtis saugumo priemonių, siekiant išvengti bet kokios žalos ir pavojaus. Bet kokio bandymo rezultatų slėpimas yra sunkinanti aplinkybė.

Baigus instaliuoti mechanines ir elektrines sistemas, Rangovas turi dalyvaujant Statytojui ar jo atstovui bei Techniniam prižiūrėtoju testuoti instaliacijas, kaip reikalauja Užsakovas bei vietinės susijusios žinybos.

Visos aukščiau minėtam testavimui ir apžiūrai reikalingos priemonės, instrumentai ir darbas turi būti suteikiami Rangovo.

Paslėpti darbai. Prieš pradėdamas bet kokius statybos darbus statybvietyje, Rangovas nustatyta tvarka į objektą turi išsikviesti Statytoją ir Techninį prižiūrėtoją, ir susitarti su juo ir kitais požeminių komunikacijų savininkais, kad šie parodytų ir/ar pažymėtų vietas, kur yra išsidėsčiusios jų komunikacijos, kad jos nebūtų sugadintos statybų metu.

SR2022-318-TDP- BD-TS	LAPAS	LAPŲ	LAIDA
	6	17	0

Rangovas turi užtikrinti laikiną visų požeminių komunikacijų veikimą, kasimo darbų ir darbo tranšėjose metu, taip pat užtikrinti nuolatinę ir tinkamą komunikacijų priežiūrą. Esamas statybos zonoje neveikiančias komunikacijas, Rangovas turi iškelti į Statytojo nurodytą vietą.

Inžinerinių sistemų išbandymas. Pagamintoms medžiagoms ir kitoms prekėms Rangovas turi gauti bandymų sertifikatą, charakterizuojantį tas prekes, ir dvi tokio sertifikato kopijas pateikti Statytojui. Tokie sertifikatai turi patvirtinti, kad prekės buvo išbandytos pagal Sutarties reikalavimus: Sertifikatuose turi būti pateikti bandymų rezultatai. Rangovas turi pasirūpinti reikiamomis priemonėmis, kad nustatytų į įrangos montavimo vietą atvežtą medžiagą ar kitų prekių atitikimą sertifikatams.

Rangovas organizuoja darbininkus, parūpina medžiagas ir įrangą bandymų atitikimui. Statytojas pateikia vandenį praplovimui ir išbandymui, tačiau už sunaudotą vandenį moka Rangovas. Taip pat Rangovas apmoka laikinus vamzdžius, rezervuarus ir vandens tiekimą. Rangovas turi pateikti visus prietaisus ir priemones vandeniui įleisti į vamzdžius juos praplaunant ir išbandant. Rangovas praneša Projekto vadovui apie numatomą vamzdžių išbandymą prieš savaitę.

TS 05. STATYBVIETĖS PARUOŠIMAS

Rangovas vykdydamas darbus privalo:

- pasirūpinti vandens, tenkinančio visus poreikius, tiekimu ir laikymu. Turi būti pasirūpinta reikiamu vandens tiekimu sanitarinėms ir techninėms reikmėms tenkinti per visą darbų laikotarpį iki pat jų priėmimo;
- pasirūpinti elektros energijos, tenkinančios visus poreikius, tiekimu, apskaita ir atsiskaitymu už suvartojimą. Turi būti pasirūpinta reikiamu elektros tiekimu per visą darbų laikotarpį iki pat jų priėmimo. Tai apima įrenginių sumontavimą, eksploatavimą, techninę priežiūrą bei pakartotinį sumontavimą objekte iki pat priėmimo;
- pasirūpinti reikiamu viso objekto apšvietimu ir apsauga bei budėjimu iki objekto priėmimo. Tai apima visą reikiamą apšvietimo įrangą, užtikrinančią pakankamą objekto ir artimiausios aplinkos apšvietimą. Apšvietimo laipsnis turi atitikti normatyvinius reikalavimus;
- numatyti visų nuotėkų šalinimą objekte per visą darbų atlikimo laikotarpį iki jų priėmimo. Tai apima nuotėkų įrenginių sumontavimą, eksploatavimą, techninę priežiūrą bei pakartotinį sumontavimą, eksploatavimą, techninę priežiūrą bei pakartotinė sumontavimą objekte ir reikiamą visų laikinių nuotėkų vamzdžių apsaugojimą nuo užšalimo;
- pasirūpinti atskiromis telefono ir fakso linijomis savo reikmėms. Į pasiūlymą turi būti įtrauktos visos sąnaudos ir paraiškos šių paslaugų tiekėjui.

SR2022-318-TDP- BD-TS	LAPAS	LAPŲ	LAIDA
	7	17	0

Rangovas pasirūpina visais laikiniais pastatais ir privažiavimo keliais būtinais darbams atlikti. Laikinieji pastatai apima biuro patalpas Rangovo personalui, susirinkimo patalpą 10 žmonių ir buitines patalpas Rangovo personalui ir 10 m² patalpą Techniniam prižiūrėtojui. Rangovas pasirūpina atskiramis telefono ir fakso linijomis savo ir techninės priežiūros reikmėms.

Darbo saugos priemonės turi atitikti saugumo technikos statyboje norminius reikalavimus. Rangovas statybos laikotarpiu iki objekto priėmimo privalo laikytis darbo saugos reikalavimų, kad išvengtų avarijų ir nelaimingų atsitikimų. Rangovas atsako už darbų saugą objekte.

Kasimo darbams numatyti laikymą išramstymą. Visais atvejais išramstymo schemas ir jų medžiagas Rangovas turi derinti su Projektuotoju ir Techninės priežiūros vadovu.

Elektros įranga. Visa elektros įranga, priedai ir įrengimai turi būti suprojektuoti ir pagaminti, kad veiktų elektros tiekimo sistemoje ir turėtų sekančias charakteristikas:

- Aukšta įtampa 10kV:t;5 %;
- Žema įtampa 380:t;5 %VI220:T;5%;
- 3 fazės, TN-S sistema (5 gyslų sistema), dažnis 50Hz:t;4%;
- Apsaugos laipsni, jei nenurodyta kitaip techninėse specifikacijose ir brėžiniuose:
- Visa elektros įranga (lauke) IP 54;
- Visa elektros įranga sumontuota patalpose pagal patalpos paskirtį.

Rangovas pristatys principines ir montažines elektros grandinių schemas bei įrangos išdėstymo patalpose brėžinius pakankamai iš anksto prieš pradėdant darbus kiekviename objekte.

Rangovas pateikia elektros valdymo įrangą montuojamoms sistemoms ir įrenginiams.

Rangovas pristato ir sumontuoja visą elektros įrangą pagal sutartį. Elektrinių variklių bei kitos elektros įrangos kabelių praėjimai turi būti su sandarikliais pagal elektros įrengimų įrengimo taisyklių reikalavimus. Sandariklių matmenys turi atitikti kabelių dydžius, paminėtus įrangos sąrašė.

Elektros varikliai turi būti pakankamo galingumo. Rangovas turi sudaryti visos elektros įrangos ir variklių sąrašus.

Visa Rangovo pristatoma įranga turi būti pilnai sukomplektuota ir Rangovas užtikrina jos prijungimą prie 220 V ir aukštesnės įtampos sistemų ir reikalingus išbandymus.

Gaisrinė sauga. Vanduo gaisrų gesinimui imamas iš esamų gaisrinių hidrantų arba iš artimiausių vandens telkinių. Statybos aikštelėje turi būti įrengtas priešgaisrinis postas (skydas su gesintuvais ir kitu priešgaisrinio inventoriumi). Rangovas statybos metu atsako už objekto gaisrinę saugą.

SR2022-318-TDP- BD-TS	LAPAS	LAPŲ	LAIDA
	8	17	0

Aplinkos apsauga. Rangovas atsako už aplinkos apsaugą objekte ir privalo imtis visų priemonių, kad aplinkos apsaugos norminiai reikalavimai nebūtų pažeisti.

TS 06. STATYBOS ĮRANGA IR STATYBOS METODAI

Visa įranga, technika, priedai ir statybos metodai turi tenkinti LR darbo saugos reikalavimus.

TS 07. MATAVIMAI

Visi matavimai ir dydžiai turi būti nustatyti ir pažymėti taip, kad jais būtų lengva naudotis. Ašinės linijos ir altitudės turi būti pažymėtos stacionariai ant nekilnojamų konstrukcijų. Matavimų tikslumą reikia sutikrinti atliekant kryžminius matavimus arba matavimus atliekant iš naujo ir kitos stebėjimo padėties.

Aikštelėje laikomuose brėžiniuose turi būti nurodytos bazinės ir papildomos koordinatės, o taip pat jų išdėstymas lyginant su oficialių koordinačių padėtimi.

Rangovas turi laikytis visų leidžiamų statybos paklaidų reikalavimų.

Rangovas privalo įvertinti paklaidų susikaupimo galimybę ir užtikrinti, kad jos nebūtų besisumuojančios tik į vieną pusę.

Rangovas yra atsakingas už statybinių medžiagų paklaidų suderinamumo laikymąsi. Statybos darbuose reikia laikytis Lietuvoje galiojančių matavimo normatyvų.

TS 08. STATYBOS DARBŲ VYKDYMAS IR ORGANIZAVIMAS

Statybos darbų metu, rangovas savo nuožiūra sprendžia papildomo žemės sklypo, statybiniams produktams ir medžiagoms sandėliuoti, statybiniams įrengimams ir mechanizmams įrengti ar saugoti, poreikį.

Rangovui nusprendus kad toks sklypas būtinas, rangovas susitaria su sklypo valdytoju dėl sklypo panaudojimo galimybės ir sąlygų.

Statybos darbų eiliškumą sprendžia Rangovas, atsižvelgdamas į savo turimus gamybinius pajėgumus. Bet kuriuo atveju, statybos darbų zonoje, pirmiausiai turi būti apsaugomi esami inžineriniai tinklai, vėliau klojami suprojektuoti inžineriniai tinklai, po jų, įrengiamos gatvės ir šaligatvių dangų konstrukcijos.

Laikinių kelių tiesimas nenumatomas, privažiavimą galima organizuoti aplinkinėmis gatvėmis, tokiu atveju gatvių dangoms neturi būti pakenkta sunkiasvorio transporto eismo

SR2022-318-TDP- BD-TS	LAPAS	LAPŲ	LAIDA
	9	17	0

sukeliamomis apkrovomis. Privažiavimui naudojamas gatves, rangovas turi tinkamai prižiūrėti, esant reikalui remontuoti.

Pastatų griovimas projekte nėra numatomas. Visos išardytos medžiagos, gali būti pakartotinai naudojamos vykdant gatvės statybos darbus, laikiniems keliams, aikštelėms ar kitoms reikmėms. Jei tokio poreikio rangovas nenumato, suderinus su Statytoju medžiagos gali būti sandėliuojamos Statytojo nurodytoje vietoje arba išvežamos į atliekų šalinimu užsiimančias organizacijas. Išardyti inžinerinių tinklų sistemų elementai pristatomi šiuos tinklus eksploatuojančioms organizacijoms.

Numatomas želdinių šalinimas, taip pat augalinio sluoksnio nukasimas, kurio dalis bus panaudota žalių plotų atstatymui.

Visi darbai turi būti atliekami taikant bendrai naudojamus ir pageidautinus darbo metodus, patyrusią ir tinkamą darbo jėgą.

Projektuotojas statybos įrangai ir transporto priemonėms specialių reikalavimų nenumato, statybos darbus vykdanti įranga ir mechanizmai turi būti techniškai tvarkingi, turėtų galiojančius patikrų ir apžiūrų atlikimą patvirtinančius dokumentus, nekelti pavojaus aplinkai ir darbus vykdantiems asmenims.

Jei Rangovas nori panaudoti metodą, kuris nukrypsta nuo dokumentacijoje pateikto metodo, Rangovas turi prašyti Techninio prižiūrėtojo leidimo. Darbo metodo pakeitimo patvirtinimas jokių lygiu nesumažina Rangovo atsakomybės.

Bet kokį perprojektavimą dėl metodo pakeitimo privalo kompensuoti Rangovas.

Vykdant kapitalinio remonto darbus numatyti tokie statybos darbai:

- Paruošiamieji darbai;
- Apšvietimo tinklų įrengimas
- Važiuojamosios dalies kapitalinis remontas;
- Šaligatvių, pėsčiųjų-dviračių tako įrengimas
- Eismo organizavimo ir eismo saugos priemonių įrengimas;
- Teritorijos sutvarkymo darbai.

Konkretų statybos darbų grafiką sudaro Rangovas.

Darbų koordinavimas. Rangovas atsakingas už darbų aikštelėje koordinavimą su tiekėjais ir kitais rangovais. Rangovas sudaro instaliavimo planą prieš pradėdamas darbus, o statybos darbų metu

SR2022-318-TDP- BD-TS	LAPAS	LAPŲ	LAIDA
	10	17	0

užtikrina, kad instaliavimas vyktų teisingai ir pagal Projekto sumanymą. Visi darbai, kurie yra perdaryti dėl aplaidumo šiuo aspektu, nesudarys pagrindo papildomam apmokėjimui.

Tiksli visos įrangos montavimo vieta nustatoma atliktuose darbo brėžiniuose.

Visi darbai turi būti atliekami pagal dokumentacijoje ir gamintoje pateiktas instrukcijas bei taikant tinkamus darbo metodus, o taip pat pagal naudingą gamybinę patirtį.

Darbo sąlygos ir kiti faktoriai, turintys įtakos darbų įvykdymui, turi būti numatyti iš anksto. Ypač įvertinti darbų eiliškumą, kad paskesni darbai nepakenktų anksčiau atliktų darbų kokybei.

Apsauga. Nebaigtos ir užbaigtos statinių dalys turi būti saugomos nuo apgadinimų tolimesnių darbų metu. Turi būti saugoma nuo mechaninio poveikio, nuo purvo, korozijos, lietaus, drėgmės, sniego, ledo, užšalimo, per didelės kaitros ir per greito išdžiūvimo. Visi vamzdiniai turi būti patikrinti ar jie nepažeisti ir švarūs. Visos medžiagos, kuriuose randama defektų, turi būti pažymėtos ir pašalintos iš statybvietsės. Vamzdžiai, fasoninės dalys ir priedai turi būti laikomi pagal gamintojo nurodymus.

Varžtai, tvirtinimai ir atramos. Visų tvirtinimo elementų ir t.t. dydis, skaičius ir kitos savybės turi būti sukonstruoti taip, kad atlaikytų numatytas apkrovas, išlaikant saugumo reikalavimus, ir nesilpnintų pagrindo ar konstrukcijos, kuriai leistina apkrova.

Dėl bet kurio tipo varžtų, tvirtinimų, atramų ir t.t., kurie nenurodyti specifikacijose ir brėžiniuose panaudojimo, Rangovas turi kreiptis į Techninį prižiūrėtoją leidimo.

Vamzdžiai turi būti užsakomi didžiausių ilgių, kad būtų sumažintas sujungimų skaičius. Vamzdžiai turi būti pjaunami švariai ir lygiai, nesuskaldant ir nesuaižant vamzdžio sienelės, minimaliai pažeidžiant apsauginę dangą ir aptaisą. Prireikus vamzdis nupjaunamas taip, kad nupjautasis galas atitiktų naudojamą jungtį, užtaisoma danga ir aptaisas, nupjauti galai užsandarinamai.

Visos į betono konstrukcijas įmontuotos dalys turi būti atliekamos inkarų pagalba. Mediniai į betoną inkaruojami pagrindai turi būti gerai prigludę ir padaryti tik iš impregnuotos medienos. Jei reikia, būtina naudoti varžtus.

Remontas (defektų taisymas). Jei nenurodyta kitaip, visos angos, įdubimai ir panašūs paviršiai turi būti užlyginami ir apdailinami. Paviršių savybės ir išvaizda turi būti identiška supantiems paviršiams. Kur jungiasi dvi dalys, jungčių stiprumas ir išvaizda turi atitikti jiems nurodytus reikalavimus. Remontas leidžiamas tais atvejais, kur tokia procedūra nenusilpnins konstrukcijos ar nepablogins išvaizdos.

SR2022-318-TDP- BD-TS	LAPAS	LAPŲ	LAIDA
	11	17	0

Jei remonto kiekis ar mastas pasirodo ypatingai didelis ar konstrukcija nepatenkina nurodytų reikalavimų, Rangovas privalo perstatyti tokias konstrukcijas savo sąskaita pagal numatytą laiko grafiką.

Jei remontuojamas taškas pagamintas iš profilinių dalių, pvz. plytų, lentų ir pan., pažeista dalis turi būti pakeičiama nauja. Jei suremontuotas taškas turi būti dažomas, turi būti dažoma visa supanti aplinka.

Dažymas ir apsauga. Rangovo sumontuotos plieninės konstrukcijos, sistemos, vamzdynai, vamzdžių kronšteinai ir atramos, pakabinimo prietaisai, atramos ir kiti plieno dirbiniai, turi būti su antikorozine apsauga.

Bet koks gamintojo padengimo sugadinimas ar sužalojimas turi būti ištaisytas pagal Techninio prižiūrėtojo reikalavimus.

Visų plieninių dirbinių paviršiai, įskaitant vamzdynus, pakabinimo mazgus. Atramas, ankerius, rėmus, dangtelius ir t.t., kurie neturi būti izoliuoti, turi būti gruntuoti ir nudažyti dviem sluoksniais geros kokybės sutartos spalvos dažais.

Žymėjimai, gaminių ir sistemų identifikacija. Įranga, atskiros vamzdynų sistemos turi būti pažymėti pagal atitinkamą brėžinį nustatytu spalviniu žymėjimu pagal Lietuvoje galiojančius normatyvus.

Vamzdžiai turi būti lengvai identifikuojami pagal dažymą arba apklįjavimą. Naudojamos identifikavimo spalvos ir kodai, kuriuose būtų pilnas pavadinimas ir nurodyta srauto kryptis. Identifikacijos taikymo pavyzdžiai ir gamintojo nurodytos jų naudojimo instrukcijos turi būti pateikti Statytojo tvirtinimui. Dėl spalvinio žymėjimo turi būti papildomai susitarta su Techniniu prižiūrėtoju.

Rangovas visiems šuliniams turi pateikti ir įrengti standartinio tipo emaliuotus šulinių žymeklius – informacines lenteles. Šie ženklai statomi tinklams ir įrenginiams pažymėti. Ženklams pritvirtinti naudojamos pastatų sienos, metalinės ir gelžbetoninės elektros tinklų atramos, tvoros. Ženklai tvirtinami nuo 1,5 iki 2,2 m aukštyje. Tais atvejais, kai nėra pastatų ir atramų, jie montuojami ant g/b arba metalinių stulpelių. Šiuo atveju ženklai statomi 0,75 m aukštyje.

Ženklai yra kvadratinių plokštelių formos 120x120 mm dydžio, suapvalintai kampais, plokštelių kampuose padarytos skylutės ženklui pritvirtinti. Ženkle pavaizduota:

- kairiajame viršutiniame kampe – požeminėje komunikacijoje sumontuotos armatūros arba šulinio ženklas;

SR2022-318-TDP- BD-TS	LAPAS	LAPŲ	LAIDA
	12	17	0

- dešiniajame viršutiniame kampe – armatūros, vamzdyno skersmuo;
- viduryje – krypties rodyklė, po rodykle nurodomas nuotolis (cm) nuo įrenginio iki ženklo.

Visa įranga matomoje vietoje turi turėti etiketes su lengvai skaitomu tekstu. Joje turi būti pažymėtos pagrindinės charakteristikos bei įrangos pavadinimas. Jei įranga yra izoliuota, išorėje turi likti aiškiai matoma etiketė, kad būtų galima lengvai perskaityti tekstą.

Etiketės turi būti stačiakampio formos, apytiksliai 100x100 mm arba 100x50 mm iš daugiasluoksnio spalvotas/juodas/spalvotas laminuoto plastiko su išgraviruotu tekstu.

Visų etikečių spalva turi atitikti valdomai sistemai taikytiną spalvos kodą. Spalvos kodas visais atžvilgiais turi atitikti Lietuvoje naudojamoms normoms vamzdynų identifikavimui, jei atitinkamose specifikacijose ir brėžiniuose nenurodyta kitaip.

Rangovas turi parengti brėžinius, kuriuose būtų nurodytas kiekvienos etiketės dydis, skaičiai ir tekstas, ir pateikti Statytojo patvirtinimui. Statytojui turi būti pateikti ir kiekvienos etikečių rūšies vamzdynai.

TS 09. GARANTIJA

Garantija atitinka bendrų sutarties nuostatų reikalavimus. Rangovui tenka LR įstatymu nustatyta administracinė, civilė ir baudžiamoji atsakomybė už blogai atliktų statybos darbų padarinius statybos metu ir per rangos sutartyje nustatytą statinio garantinį laiką (kurio pradžia skaičiuojama nuo statinio atidavimo naudoti dienos). Paslėptų statinio elementų (konstrukcijų, vamzdynų ir t.t.) garantija turi būti ne mažesnė kaip 10 metų.

Rangovas įsipareigoja garantiniu laikotarpiu savo sąskaita skubiai ištaisyti trūkumus, kilusius dėl nepakankamos darbo kokybės, blogos konstrukcijos ir nestandartinių medžiagų. Garantija apima ir reikalingą techninį veikimą. Garantinio laiko trukmė turi būti koreguojama pagal statinių priėmimo metu galiojančią LR Statybos įstatymą.

Garantinis aptarnavimas. Aptarnavimas apima visa transporto ir krovimo išlaidas susijusias su aptarnavimo išvykomis pasiūlyme nurodytame laikotarpyje. Kiekvienas atliktas darbas turi būti apiformintas dokumentais.

Atsarginės dalys. Rangovas savo sąskaita turi pateikti pakankamą kiekį atsarginių dalių kiekvienai sistemai, įrangai pagal nurodytą techninėse specifikacijose ar sąnaudų žiniaraštyje sąrašą. Jei reikalaujamų atsarginių dalių kiekiai nenurodyti konkrečioje specifikacijoje, o reikia

SR2022-318-TDP- BD-TS	LAPAS	LAPŲ	LAIDA
	13	17	0

pateikti pakankamus kiekius, kaip rekomenduojama sistemų gamintojas, už jas Statytojas apmoka papildomai.

TS 010. DARBŲ SAUGA

Bendrosios nuostatos. Visais darbo saugos klausimais būtina vadovautis „Darboviečių įrengimo statybvietyse nuostatomis“ Nr. A1-22/D1-34; DT 5-00 „Saugos ir sveikatos taisyklės statyboje“; STR 1.07.02:2005 „Žemės darbai“ bei kitais veikiančiais darbo saugos dokumentais. Prieš pradėdant vykdyti darbus, darbininkai turi būti supažindinti su Technologijos projekto reikalavimais, pravedamas instruktažas, darbininkai aprūpinami darbiniais rūbais, avalyne, šalmais, apsauginiais diržais ir kita būtina įranga. Darbams būtina išduoti paskyra – leidimą.

Žemės darbai. Esamų požeminių komunikacijų zonoje žemės darbus vykdyti galima tik gavus organizacijų, kurioms priklauso šios komunikacijos raštišką leidimą. Prieš pradėdant kasti gruntą reikia pažymėti žemės paviršiuje požeminių komunikacijų trasas. Šiose vietose žemės darbams privalo vadovauti ir juos prižiūrėti statybos vadovas, o iškasus gruntą prie pat elektros kabelių ir dujotiekio linijų, darbuose turi dalyvauti ir už šias komunikacijas atsakančių organizacijų atstovas. Atkasti elektros kabelius ir dujotiekio linijas leidžiama tik kastuvais, dirbant labai atsargiai.

Radus darbo brėžiniuose nepažymėtų požeminių komunikacijų, nebegalima kasti žemės, kol nebus gautas iš organizacijos, kuriai priklauso rasta komunikacija, raštiškas leidimas.

Neleidžiama kasti šlapių smėlio, lioso arba piltinių gruntų, nesutvirtinant iškasos sienelių. Statybos vadovas privalo nuolat kontroliuoti darbus kasant labai drėgnus ir šlapius gruntus, nes keičiantis grunto drėgnumui, keičiasi ir grunto natūralaus byrėjimo kampas, todėl iškasos šlaitas gali nuslinkti ir užgriūti iškasoje dirbančius žmones. Statybos vadovas prieš kiekvieną pamainą privalo apžiūrėti iškasą ir nustatyti grunto būseną. Reikalui esant, jis turi imtis priemonių apsaugoti darbininkus nuo galimų nelaimingų atsitikimų darbo metu.

Kėlimo darbai. Prieš keliant kiekvienas elementas turi būti apžiūrėtas ir atitinkamai paruoštas. Apžiūros metu tikrinamas elemento markiravimas, užkabinimo elementų stovis, konstrukcijos įtvirtinimas projektinėje padėtyje.

Keliant nestandartiniu krūviu, kurie neturi kėlimo kilpų, skylių ar žymų, nurodančių jų kabinimo vietas, darbams tiesiogiai vadovauja Statybos darbų vadovas.

Naudojami nuimami krano kabinimo įtaisai turi būti inventoriniai: paženklinėti, nurodyta jų keliamoji galia, išbandymo data. Konstrukcijos keliamos tik po jų kabinimo patikimumo patikrinimo. Tam tikslui užkabinama konstrukcija pakeliama į 30 – 40 cm aukštį ir apžiūrima.

SR2022-318-TDP- BD-TS	LAPAS	LAPŲ	LAIDA
	14	17	0

Ant keliamų, perkeliamų ir nuleidžiamų konstrukcijų, elementų, draudžiama būti žmonėms. Baigus ar pertraukus darbą, draudžiama palikti kabančius ar neįtvirtintus elementus.

Montavimo darbai. Po montuojamais elementais ir jų galimo tvirtinimo vietoje draudžiama būti žmonėms. Atkabinti konstrukcijas nuo kabinimo įtaisų leidžiama tik tada, kai jos laikinai arba nuolatinei įtvirtintos jų pastatymo vietoje. Draudžiama montuotojams vaikščioti konstrukcijomis ar jų elementais. Draudžiama vykdyti konstrukcijų montavimo – demontavimo darbus, esant vėjo greičiui 15 m/s ir daugiau, plikledžiui, tirštam rūkui, audros metu, tamsiu paros metu be apšvietimo.

Montuotojai turi būti aprūpinti patikima technologine įranga (atotampos, spyriai, montavimo įrankiai). Kilnojamos montavimo kopėčios, aikštelės, pastoliai turi būti techniškai tvarkingi.

Kėlimo mašinos ir mechanizmai turi būti statomi ir eksploatuojami pagal kėlimo mašinų ir mechanizmų saugaus eksploatavimo taisykles. Krovimo kėlimo lynų ir skriemulių palinkimo kampas montavimo metu neturi būti didesnis už nurodytą mašinos pase.

Pavojingų veiksmų zonos. Galimos pavojingų veiksmų zonos turi būti pažymėtos įspėjamaisiais ženklais. Įėjimo į darbo vietą ir darbo vietoje esantys takai įrengiami ne siauresni kaip 0,6 m ir ne žemesni kaip 1,8 m. Takai ir darbo vietos esančios 1,3 m ir didesniame aukštyje aptveriamos laikiniais aptvarais. Takuose su didesniu kaip 20° nuolydžiu įrengiamos kopėčios su aptvarais. Jei aptvarų nėra, naudojami saugos diržai. Keliai, takai ir darbo vietos kur vyksta montavimo – demontavimo darbai, apšviečiamos ne mažiau kaip 30 lx. Nulipimui į tranšėjas, daubas ir išlipimui iš jų būtina įrengti lipynes su turėklais.

Statinio konstrukcijų ardymo – demontavimo vietos turi būti atitvertos signaliniu aptvėrimu ne mažiau kaip 5 m nutolusiu nuo ardomų konstruktyvų karštinių ribų.

Suvirinimo aparatai, elektros kabeliai, dujų žarnos, balionai, elektrinių suvirinimo aparatų prijungimo prie srovės šaltinio įrenginiai turi būti techniškai tvarkingi ir saugūs. Suvirinimo elektra aparatus prie srovės šaltinio gali prigungti tik elektrikas arba pats suvirintojas, jei jis turi atitinkamą kvalifikaciją ir atsakingų asmenų leidimą. Atlikti suvirinimo darbu aukštyje leidžiama tik nuo pastolių arba bokštelių.

Kita informacija. Prie demontavimo darbų naudojant elektrinius įrankius (grąžtus, pjūklus ir t.t.), jie turi būti techniškai tvarkingi. Elektriniai įrankiai turi būti apsaugoti iš išorės taip, kad į juos nepatektų kiti kūnai, vanduo, kad žmogus neprisiliestų prie tų dalių, kuriomis teka elektros srovė. Įrankiai klase turi atitikti jų naudojimo sąlygas (lauke, pavojingose ir labai pavojinguose patalpose).

Statybos objekte įrengiamos buitinės patalpos, tualetai, prausyklos (pailsėti, pavalgyti, persirengti, nusiprausti ir t.t.). Buitinėse patalpose sukomplektuojama pirmosios medicinos

SR2022-318-TDP- BD-TS	LAPAS	LAPŲ	LAIDA
	15	17	0

pagalbos vaistinėle. Objekte turi būti pirminės gaisro gesinimo priemonės, sukomplektuotos pagal galiojančias normas.

Pavojingų darbo vietų statybvietyje sąrašas:

1. Darbai šuliniuose, kolektoriuose ir kituose požeminiuose įrenginiuose;
2. Darbai vykdomi aukščiau kaip 5 m nuo žemės, perdenginio ar darbo pakloto paviršiaus, kai pagrindinė priemonė apsaugoti nuo kritimo yra apsaugos diržas;
3. Elektros, ryšių oro linijų montavimas;
4. Grunto kasyba gilesnėse kaip 2 m iškasose;
5. Darbas mechanizmų darbo zonose;
6. Darbas su veikiančiais elektros įrenginiais, kurių kintama srovė 50 Hz dažnio, įtampa kintamos srovės – aukštesnė kaip 42 V, o nuolatinės srovės – aukštesnė kaip 110 V;
7. Gaisrų gesinimas, avarinių ir gaivalinių nelaimių padarinių likvidavimas;
8. Kai yra kritimo, užgriuvimo pavojus.

Darbų su kenksmingomis medžiagomis ir pavojingais įrenginiais sąrašas:

1. Dujinio suvirinimo ir pjaustymo darbai;
2. Suvirinimas elektra;
3. Konstrukcijų ir detalių tvirtinimas, naudojant montažinį pistoletą;
4. Dažymo darbai uždaroje patalpose, naudojant bituminį ir krosninį laką, nitro dažus ir lakus, kuriuose yra benzolo, toluolo, sudėtinių spiritų ir kenksmingų cheminių medžiagų, taip pat sudedamųjų šių dažų dalių;
5. Darbas su dujų liepsnos įrenginiais, atliekant ruloninių dangų įrengimą ar remontą.

Pavojingos vietos statybvietyje:

1. Pravažiavimo keliai;
2. Mechanizmų (keliamųjų kranų, buldozerių, ekskavatorių, traktorių ir kt. darbo zonos);
3. Laikinos elektros linijos ir įrenginiai;
4. Vykiant žemės darbus – veikiantys požeminiai elektros kabeliai. Vykiant darbus esamame pastate – vidaus elektros laidai, kabeliai ir įrenginiai; Gilios perkastos, tranšėjos, duobės;
5. Montuojant (demonuojant) sunkius įrenginius ir konstrukcijas – montavimo (demonjavimo) darbų zonos.

TS 011.

STATINIO STATYBOS UŽBAIGIMAS

SR2022-318-TDP- BD-TS	LAPAS	LAPŲ	LAIDA
	16	17	0

Tikrinimas. Prieš uždengiant konstrukciją ar baigtą darbą, juos reikia pateikti Statytojo atstovui ar statinio statybos techniniam prižiūrėtojui (jei jis buvo samdytas) patvirtinimui. Jei tai nepadaroma, Statytojo atstovas ar Techninis prižiūrėtojas turi teisę reikalauti, kad dengiančios medžiagos ar dalys būtų nuimamos. Procedūrų nesilaikymo išlaidos teks Rangovui net ir tokiu atveju, jei uždengtas darbas pasirodo besąs tinkamas.

Priėmimas. Rangovas atlieka visu bandymus, testavimus, sertifikavimus, organizuoja priėmimą pagal STR 1.05.01:2017 „Statybą leidžiantys dokumentai. Statybos užbaigimas. Statybos sustabdymas. Savavališkos statybos padarinių šalinimas. Statybos pagal neteisėtai išduotą statybą leidžiantį dokumentą padarinių šalinimas“ ir kviečia Statytoją ar statinio statybos techninio prižiūrėtojo (jei jis buvo samdytas) į priėmimą, kad galėtų deklaruoti apie statybos užbaigimą.

Dokumentacija. Rangovui pavedama paruošti visą dokumentaciją, reikalingą priduoti objektui ir organizuoti objekto pridavimą pagal STR 1.05.01:2017 „Statybą leidžiantys dokumentai. Statybos užbaigimas. Statybos sustabdymas. Savavališkos statybos padarinių šalinimas. Statybos pagal neteisėtai išduotą statybą leidžiantį dokumentą padarinių šalinimas“. Statybos užbaigimo data laikoma deklaracijos (ar užbaigimo akto) pasirašymo (patvirtinimo, jei Deklaraciją tvirtinti privaloma) data. Aktas ir Deklaracija yra pagrindas įregistruoti statinį Nekilnojamo turto registre.

SR2022-318-TDP- BD-TS	LAPAS	LAPŲ	LAIDA
	17	17	0

ATLIKTŲ PRITARIMŲ IR SUDERINIMŲ SĄRAŠAS

Eil. Nr.	Institucija	Atsakingas asmuo	Suderinimo data, pastabos
1.	Marijampolės savivaldybės administracija	Roberta Kelertienė	2023-10-19, suderinimas pateikiamas prieduose.
2.	UAB „Sūduvos vandenys“	Daiva Tomkienė	2023-09-14, suderinimas pateikiamas VN dalyje.
3.	AB ESO Lietuva	Raimundas Vasiukevičius	2023-09-19, suderinimas pateikiamas prieduose.
4.	Nacionalinės žemės tarnybos prie AM Marijampolės, Kazlų Rūdos ir Kalvarijos skyrius	Vytautas Špokevičius	2023-09-20, suderinimas pateikiamas prieduose.
5.	Marijampolės savivaldybės administracijos Žemės ūkio skyrius	Jonas Kazakevičius	2023-10-23, suderinimas pateikiamas prieduose.
6.			

0	2023	Statybos leidimui, konkursui ir statybai.		
Laida	Išleidimo data	Laidos statusas. Keitimo priežastis (jei taikoma)		
Kval. patv. dok. nr.			Susisiekimo komunikacijų (gatvės) ir inžinerinių (vandentiekio ir nuotekų šalinimo) tinklų Marijampolės sav., Marijampolės m., A. Yliaus g. statyba	
36575	SPV	K. Mickevičius	Atliktų pritarimų ir suderinimų sąrašas	LAIDA
				0
LT	Marijampolės savivaldybės administracija		SR2022-318-TDP- BD-APSS	LAPAS 1
				LAPŲ 1

Priedai



MARIJAMPOLĖS SAVIVALDYBĖS ADMINISTRACIJOS
 APLINKOTVARKOS IR INFRASTRUKTŪROS SKYRIUS

TVIRTINU
 Administracijos direktorius

Karolis Podolskis

TECHNINĖ UŽDUOTIS

2022-__-__
 Marijampolė

Eil. Nr.	Pavadinimas	Reikalavimai
I. Bendra informacija apie pirkimo objektą		
1.	Statytojas (Užsakovas)	<i>Marijampolės savivaldybės administracija, įstaigos kodas 188769113, J. Basanavičiaus a.1, LT-68307 Marijampolė</i>
2.	Pirkimo objektas	<i>Marijampolės sav. Marijampolės m. A. Yliaus gatvės įrengimas</i>
3.	Projekto pavadinimas	<i>Marijampolės sav. Marijampolės m. A. Yliaus gatvės įrengimas</i>
4.	Statinio adresas	<i>Marijampolės sav. Marijampolės m</i>
5.	Statinių grupės sudėtis	<i>Marijampolės sav. Marijampolės m. Susisieikimo komunikacijos: gatvės A. Yliaus gatvė; Inžineriniai tinklai: elektros tinklai – apšvietimas; Inžineriniai tinklai: elektros tinklai – (AB ESO); Inžineriniai tinklai: vandentiekio ir nuotekų šalinimo tinklai, lauko vandentiekio ir nuotekų šalinimo tinklai; Melioracijos statiniai; Stacionarios gaisro gesinimo sistemos.</i>
6.	Statinio(-ių) ar statinių grupės paskirtis ir bendrieji (techniniai ir paskirties) rodikliai	<i>Statinio vieta – Marijampolės sav. Marijampolės m.</i>
7.	Statinio statybos rūšis	<i>Nauja statyba - įrengimas</i>
8.	Statinio kategorija	<i>Projektavimo eigoje nustato projektuotojas</i>
9.	Esamos statinio konstrukcijos, jų funkcinė paskirtis	<i>Suprojektuojamas gatvės įrengimas. Įrengiant gatvės dangą iš asfaltbetonio, pėsčiųjų takus, pėsčiųjų-dviračių takus, apšvietimo sistemas, vandentiekio ir paviršinių nuotekų sistemas, gatvės želdinius, gaisro gesinimo sistemas ir jų tinklą.</i>
II. Perkamų paslaugų apimtis ir trukmė		
10.	Perkamų paslaugų apimtis:	<i>Parengti projektinę dokumentaciją vadovaujantis STR 1.04.04:2017 „Statinio projektavimas. Projekto ekspertizė“ (bendroji, susisieikimo, skaičiuojamosios kainos nustatymo dalis ir kt. atsižvelgiant į reikalavimus). Bendroji dalis; Susisieikimo; Elektrotechnikos (apšvietimo); Elektrotechnikos (ESO); Lietaus nuotekų; Vandentiekio; Statybos skaičiuojamosios kainos nustatymo;</i>

Eil. Nr.	Pavadinimas	Reikalavimai
		<p><i>Parengti melioracijos statinių pertvarkymo projektą (projekto dalį) vadovaujantis 2015 m. rugsėjo 9 d. Lietuvos žemės ūkio ministro įsakymu Nr. 3D-673 „Dėl žemės ūkio ministerijos 1996 m. liepos 1 d. įsakymo Nr. 283 „Dėl techninių sąlygų statiniams melioruotoje žemėje ir kaimo vietovėje projektuoti išdavimo pakeitimo“ nauja redakcija</i></p> <p><i>Kitos dalys atsižvelgiant į projektuojamą objektą.</i></p> <p>Projekto vadovas nustato galutinę statinio projekto sudėtį (reikalingas parengti sudedamąsias dalis).</p> <p><i>Atsižvelgiant į statinio paskirtį, statybos rūšį turi būti parengtos visos statiniui pastatyti ir naudoti būtinos statinio projekto dalys, kurių sprendiniai įgyvendintų esminius statiniui keliamus reikalavimus ir statinio paskirtį.</i></p>
10.1.	projektavimo paslaugos	<ul style="list-style-type: none"> - Paskirti projekto vadovą; - gauti reikalingas papildomas technines ar prisijungimo sąlygas statinio projekto parengimui; -parengia projektinius pasiūlymus vadovaujantis STR 1.04.04:2017 „Statinio projektavimas. Projekto ekspertizė“; -projektavimo eigoje projektinius sprendinius derinti su Statytoju (Užsakovu), pateikti projektinius sprendinius Statytojo (Užsakovo) tvirtinimui; - visus techniniu, ekonominiu ir eismo saugumo požiūriais optimaliausius statinio projektinius sprendinius derinti ir pateikti svarstyti su Užsakovu; - prieš techninio (techninio darbo) projekto (projekto dalies) suderinimą, projektinius sprendinius ar darbų vykdymo schemas pateikti Marijampolės savivaldybės administracijai peržiūrai; - parengti statinio projektą, vadovaujantis suderintais projektiniais pasiūlymais, gautomis prisijungimo ir techninėmis sąlygomis bei atliktų inžinerinių tyrinėjimų rezultatais; - atstovauti Užsakovo interesams dėl statinio projekto parengimo sprendžiant klausimus su viešojo administravimo subjektais, savivaldos ir kitomis atsakingomis institucijomis, inžinerinių tinklų ir susisiekiama komunikacijų savininkais / valdytojais, taip pat kitais juridiniais ir fiziniais asmenimis, kurių veiklos principus statybos srityje nustato LR statybos įstatymas.
10.2.	kitos paslaugos, susijusios su projektavimo paslaugomis	<ul style="list-style-type: none"> -atlikti inžinerinių tinklų ir susisiekiama komunikacijų sklypų (trasų) inžinerinius geologinius, geodezinius tyrinėjimus (pagal poreikį); - pagal poreikį parengia topografinę nuotrauką; -Statinio projekto dokumentacijoje pateikti inžinerinių geodezinių tyrinėjimų ataskaitą; -atlikti bendrosios statinio projekto ekspertizės procedūrą. Bendrąją projekto ekspertizę organizuoja Užsakovas. -Projekto vadovui pateikus bendrųjų rodiklių lentelę, lygiagrečiai projektavimui, projekto ekspertizės Rangovą parenka Užsakovas. Projekto rengėjas turi pataisyti statinio projektą pagal gautas bendrosios projekto ekspertizės pastabas; pagal poreikį gauti inžinerinius tinklus eksploatuojančių

Eil. Nr.	Pavadinimas	Reikalavimai
		<p><i>įmonių projektavimo sąlygas bei leidimus/ sutikimus dirbti tų tinklų apsauginėje zonoje;</i></p> <p><i>Suderintą projektinę dokumentaciją įkelia į Lietuvos Respublikos statybos leidimų ir statybos valstybinės priežiūros informacinę sistemą (IS) „Infostatyba“: statybą leidžiančiam dokumentui gauti (jeigu tai reikalinga).</i></p>
10.3.	projekto vykdymo priežiūra	<p><i>Statinio projekto vykdymo priežiūros paslaugos įsigyjamoms kartu su projektavimu.</i></p> <p><i>Statinio projekto vykdymo priežiūrą (statybos metu) statinio projektuotojo pavedimu atlieka Projekto rengėjas.</i></p> <p><i>Reikalavimai jos atlikimui:</i></p> <ul style="list-style-type: none"> <i>- atlikti vykdymo priežiūros paslaugas pagal STR 1.06.01:2016 „Statybos darbai. Statinio statybos priežiūra“ reikalavimus;</i> <i>- spręsti su Projekto sprendinių įgyvendinimu susijusius klausimus;</i> <i>- tikrinti, ar statinys statomas ir/ar griaunamas laikantis Projekto sprendinių, ir apie tai įrašyti į statybos žurnalą;</i> <i>- organizuoti pastebėtų Projekto klaidų taisymą; Projekto klaidų taisymas atliekamas Projekto rengėjo sąskaita;</i> <i>- atlikti Projekto (jo dalies) sprendinių pakeitimus.</i> <p><i>Užsakovo iniciatyva atsiradę Projekto (jo dalies) sprendinių keitimai atliekami Užsakovo sąskaita;</i></p> <ul style="list-style-type: none"> <i>- naujos Projekto laidos rengiamos atskira sutartimi su Užsakovu;</i> <p><i>į statybos darbų žurnalą surašyti atliktus statybos darbus, neatitinkančius Projekto sprendinių, taip pat nurodymus ir reikalavimus tiems neatitikimams ištaisyti;</i></p> <ul style="list-style-type: none"> <i>- drausti naudoti statybos produktus (statybines medžiagas, statybos gaminius, dirbinius) ir įrenginius, jei jie neatitinka Projekto (jo dalies) techninių specifikacijų, normatyvinių statybos techninių ir normatyvinių statinio saugos ir paskirties dokumentų reikalavimų, ir apie tai įrašyti į Statybos darbų žurnalą;</i>
11.	Paslaugų teikimo pradžia ir trukmė	<p><i>Projektinės dokumentacijos parengimo trukmė nurodyta CPO užsakyme (pirkime).</i></p>
III. Reikalavimai projektavimo paslaugoms		
12.	Projekto rengimo dokumentams taikomi teisės aktai, normatyviniai statybos techniniai dokumentai bei normatyviniai statinio saugos ir paskirties dokumentai, teritorijų planavimo dokumentai.	<p><i>Projektinė dokumentacija rengiama Lietuvos Respublikos statybos įstatymu ir kitais įstatymais, reglamentuojančiais statinio saugos ir paskirties reikalavimus, teisės aktais, reglamentuojančiais esminius statinių reikalavimus (vieną, kelis ar visus), aplinkos apsaugos ir statinio parametrus pagal statinių ar statybos produktų charakteristikų lygius ir klases, kitais teisės aktais, teritorijų planavimo ir normatyviniais statybos techniniais dokumentais. Pasikeitus įstatymų ir kitų teisės aktų, reglamentuojančių perkamas paslaugas, nuostatoms ir reikalavimams, projektuotojas turi vykdyti sutartį pagal galiojančius teisės aktus, tačiau apie tai turi informuoti statytoją.</i></p>
13.	Funkciniai (paskirties) ir naudojimo (eksploataciniai) reikalavimai statiniui	<p><i>Pagal galiojančius statybos techninius reglamentus ir teisės aktus.</i></p>

Eil. Nr.	Pavadinimas	Reikalavimai
	(statinių grupei)	
14.	Aplinkosaugos, sveikatos, saugomos teritorijos ir nekilnojamosios kultūros paveldo vertybės apsaugos reikalavimai	<p><i>Pagal poreikį, sveikatos, saugomų teritorijų ir nekilnojamojo kultūros paveldo vertybių reikalavimai nustatomi projektavimo paslaugų atlikimo metu, gavus specialiuosius saugomų teritorijų apsaugos ir specialiuosius paveldosauginius reikalavimus.</i></p> <p><i>Projektuojant želdinius atsižvelgti, į požemines komunikacijas, kelio ženklų matomumą, apšvietimo sistemas, kitus objektus (autobusų stoteles ir kt.), kad liktų pakankami atstumai tinkamai gatvės eksploatacijai.</i></p> <p><i>Įvertinti esamų želdinių būklę, numatyti medžių pašalinimą, apskaičiuojant kompensaciją už žalą gamtai pagal 2008 m. birželio 26 d. aplinkos ministro įsakymu Nr. D1-343 patvirtintus Želdinių atkuriamosios vertės įkainius. Vadovaujantis teisės aktais, jei reikalinga, numatyti medžių ir kitų želdinių sodinimą. Projektuojant želdinius atsižvelgti, į požemines komunikacijas, kelio ženklų matomumą, apšvietimo sistemas, kitus objektus (autobusų stoteles ir kt.), kad liktų pakankami atstumai tinkami rekonstruotos gatvės eksploatacijai.</i></p>
15.	Universaliojo dizaino principų taikymo reikalavimai	-
16.	Techniniai, kokybiniai (estetiniai, komforto, energinio naudingumo, triukšmo lygio ir t.t.) reikalavimai pagal statinio projekto sprendinių dalis	<p><i>Gatvė su šaligatviu, pėsčiųjų-dviračių taku, apšvietimu bei paviršinio vandens nuvedimo tinklais užtikrinanti saugias eismo sąlygas bei žmonių saugumą bei patogumą.</i></p>
16.1.	Susisiekimo daliai	<ul style="list-style-type: none"> • <i>Numatyti gatvės įrengimo sprendinius pagal D kategorijai taikomus reikalavimus;</i> • <i>Gatvės dangos konstrukcija projektuojama parengus individualius esamos dangos tyrimus ir skaičiavimus. Projektuojant gatvės dangos konstrukciją esant galimybei gatvės pagrindams panaudoti esamas medžiagas</i> <ul style="list-style-type: none"> • <i>Bendras gatvės atkarpos ilgis ~ apie 870 m, akligatviai ~ apie 690 m;</i> • <i>gatvių ir jų elementų ilgus bei pločius tikslinti projektavimo metu;</i> • <i>numatyti važiuojamosios dalies su 2 eismo juostomis įrengimą iš asfalto dangos;</i> • <i>suprojektuoti vienoje gatvės pusėje šaligatvio (1,5 pločio) įrengimą ir kitoje gatvės pusėje pėsčiųjų-dviračių tako (2,5 m pločio) medžiagiškumą tikslinti projektavimo metu;</i> • <i>numatyti nuovažų į suprojektuotus sklypus įrengimą. Medžiagiškumą tikslinti projektavimo metu;</i> • <i>numatyti būtinas eismo saugumo ir reguliavimo inžinerines priemones: kelio ženklus, horizontalų ir vertikalų ženklinį, pėsčiųjų perėjas. Tikslinti projektavimo metu;</i>

Eil. Nr.	Pavadinimas	Reikalavimai
		<ul style="list-style-type: none"> • <i>Akligatvio išplatėjimuose suprojektuoti apželdintas zonas.</i>
16.9.	elektrotechnikos daliai	<i>Numatyti gatvių, takų, sankryžų apšvietimo, pėsčiųjų perėjų kryptinio apšvietimo įrengimą LED tipo šviestuvais;</i>
16.10.	kita	<i>numatyti požeminių inžinerinių tinklų šulinių ir perdangų suregulavimą iki projekcinio aukščio;</i> <i>numatyti darbų vykdymo zonos sutvarkymą pagal privalomų normatyvinių dokumentų reikalavimus;</i>
17.	Nurodymai sprendinių derinimui, jų pritarimui ir pan.	<i>Parengus ir suderinus su Užsakovu projektinius sprendinius, atlikti jų derinimą su prisijungimo ir technines sąlygas išdavusiomis institucijomis, inžinerinių tinklų, kurių apsaugos zonoje numatomi projektiniai sprendiniai, savininkais ar valdytojais, ir kitomis suinteresuotomis institucijomis, taip pat gretimų žemės sklypų savininkais, jei projektiniai sprendiniai patenka į gretimų sklypų ribas;</i>
18.	Pageidaujami ekonominiai rodikliai	-
19.	Statinio ar statinių grupės projektavimo ir statybos eiliškumas	<i>Projektavimas bus įgyvendinamas vienu etapu.</i>
20.	Projektavimo procesų valdymas ir automatizacija	<i>Laikantis STR 1.04.04:2017 „Statinio projektavimas. Projekto ekspertizė“ reikalavimų</i>
21.	Reikalavimai projekto rengimo dokumentų kalbai (-oms)	<i>Lietuvių kalba</i>
22.	Nurodymai statinio projekto dokumentų komplektavimui, įforminimui ir pateikimui	<i>Projektinę dokumentaciją pateikti 2 egz. popieriuje, 1 kompl. kompiuterinėje laikmenoje PDF ir DWG formatu.</i>
23.	Ekspertizės atlikimas	<i>Statinio projektinės dokumentacijos ekspertizę organizuoja Užsakovas, o Projektuotojas privalo pataisyti projektinę dokumentaciją pagal ekspertizės akte nurodytas pagrįstas privalomas pastabas.</i>
24.	Pastabos	<i>Rengiant A.Yliaus gatvės įrengimą būtina atsižvelgti ir suderinti su parengtais projektais:</i> <ol style="list-style-type: none"> <i>1. J. Rubino individuali įmonė „Vandentiekio ir nuotekų šalinimo tinklai A. J. Greimo, A. Baltūsio, A. Yliaus gt. Marijampolės m, 2016 m;</i> <i>2. J. Rubino individuali įmonė „Vandentiekio ir nuotekų šalinimo tinklai Z. Drungos g“, 2015 m;</i> <i>3. UAB „Niša“ „Individualios gyvenamosios statybos mikrorajono prie Tarpučių gatvės Marijampolėje techninio projekto korektūra (suprojektuojant vandentiekio, buitinių nuotekų, lietaus vandens nuvedimo, elektros tinklus ir M. Krupavičiaus, Mikalinės ir Baltūsio gatves), 2010 m.</i>

PIRKIMO VYKDYTOJO PATEIKIAMŲ DUOMENYS IR DOKUMENTAI

Etapas	Pirkimo vykdytojo pateikiami dokumentai	Lapų sk.
Projektiniai pasiūlymai	Žemės sklypo ir statinio statybinių tyrimų dokumentų kopijos. *Statybiniai tyrimai – statinio statybos sklypo (ar, kai reikia, gretimos teritorijos), inžinerinių tinklų ir susisiekimo komunikacijų sklypų (trasų) inžineriniai geodeziniai tyrimai, inžineriniai geologiniai, geotechniniai ir kiti tyrimai; aplinkos, kraštovaizdžio, higieniniai tyrimai; kai rekonstruojamas ar remontuojamas esamas statinys arba pristatomas prie esamo statinio (statant arti jo) naujas statinys, taip pat esamo ir gretimų statinių, kuriems gali turėti įtakos numatomi statybos darbai, tyrimai; esamų pastatų nuosėdžių ir deformacijų stebėjimai	-
	Esamo statinio ar jo dalies kadastrinių duomenų bylos kopija	-
	Duomenys apie statytojo pasirinktą gamybos ar paslaugų teikimo technologinį procesą ir įrenginius	-
	Atliktos galimybių studijos, tiriamieji darbai	-
	Kiti dokumentai ir duomenys atsižvelgiant į numatomo projektuoti statinio specifiką	-
	Kiti dokumentai ir duomenys apie rengiamus projektus, galimai turinčius įtakos Projekto sprendiniams (pvz.: tuo pačiu ar panašiu metu vykdomi projektai, kurių sprendiniai ribojasi su pirkimo objekto projekto sprendiniais)	-
	Projektinė dokumentacija	Projektiniai pasiūlymai (su visais prie projektinių pasiūlymų nurodytais dokumentais)
Žemės sklypo teisinės registracijos Nekilnojamojo turto registre dokumentai arba žemės sklypo nuomos (panaudos) dokumentai:		-
Ištrauka (brėžinys) iš patvirtinto teritorijų planavimo dokumento ir sprendimas apie šio dokumento patvirtinimą		-
Statinio kadastriniai matavimai:		-
Statinio teisinės registracijos Nekilnojamojo turto registre dokumentai arba statinio nuomos (panaudos) dokumentai:		-
Planuojamos ūkinės veiklos poveikio aplinkai vertinimo dokumentai (jeigu jie parengti, kitu atveju užsakomi)		-
Planuojamos ūkinės veiklos poveikio visuomenės sveikatai vertinimo dokumentai (jeigu jie parengti, kitu atveju užsakomi)		-
Sklypo ir inžinerinių statinių už sklypo ribų geodeziniai tyrinėjimai, topografija (jeigu jie parengti, kitu atveju užsakomi)		-
Sklypo ir inžinerinių statinių geologiniai tyrinėjimai (jeigu jie parengti, kitu atveju užsakomi)		-
Prisijungimo prie elektros energijos, šilumos, vandens tiekimo ir nuotekų šalinimo, dujotiekio, elektroninių ryšių ir kitų inžinerinių tinklų bei susisiekimo komunikacijų sąlygos		-
Specialieji reikalavimai: 1) specialieji architektūros reikalavimai		-
2) specialieji paveldosaugos reikalavimai kultūros paveldo vertybei ar jos teritorijai, kultūros paveldo statiniui ar kultūros paveldo teritorijoje esančiam statiniui		-
3) specialieji saugomos teritorijos tvarkymo ir apsaugos reikalavimai		-
Žemės sklypo ir (ar) statinio bendrasavininkų sutikimai		-
Duomenys apie perkančiosios organizacijos pasirinktus ar turimus įrenginius ir statybos produktus		-
Kiti dokumentai Marijampolės sav. Marijampolės m. A. Yliaus g. įrengimo, schema, 1 lapas;		1 lapas
Bendradarbiavimo sutartys (reikalingos tokiais atvejais, kai projektas bus vykdomas ne vien Statytojui (Užsakovui), bet ir kitam savininkui	-	

	priklausančiame žemės sklype arba kai projektuojamas statinys priklauso ne vien Statytojui (Užsakovui), bet ir kitam savininkui, pvz.: Savivaldybei ir Lietuvos automobilių kelių direkcijai prie Susisiekimo ministerijos; Savivaldybei ir AB „Lietuvos geležinkeliai“ ir pan.)	
	Servitutinės sutartys	-
Darbo projektas	Techninis projektas(su visais prie projektinių pasiūlymų ir techninio projekto nurodytais dokumentais)	-
	Techninio projekto bendrosios ekspertizės aktas	-
	Kiti dokumentai	-
	Statybą leidžiantis dokumentas	-

REIKALAVIMAI PROJEKTAVIMO PASLAUGŲ SUTEIKIMO REZULTATUI

Projektavimo etapas	Projektuotojo pateikiami dokumentai
Projektiniai pasiūlymai	-
	-
	-
Techninis projektas	-
Darbo projektas	-
Projektinė dokumentacija	<i>Parengti projektinę dokumentaciją vadovaujantis STR 1.04.04:2017 „Statinio projektavimas. Projekto ekspertizė“ (pateikiami bendri duomenys, aiškinamieji raštai ir sprendinių planai ir schemas, sąnaudų žiniaraščiai ir techninės specifikacijos, parengti vadovaujantis STR 1.04.04:2017 „Statinio projektavimas. Projekto ekspertizė“).</i>
Projekto vykdymo priežiūra	-

Aplinkotvarkos ir infrastruktūros skyriaus vyriausiasis specialistas laikinai atliekantis skyriaus vedėjo pareigas

Gintautas Bulkevičius

Situacijos schema



DETALŪS METADUOMENYS

Dokumento sudarytojas (-ai)	Marijampolės savivaldybės administracija
Dokumento pavadinimas (antraštė)	Techninė užduotis
Dokumento registracijos data ir numeris	2022-08-03 Nr. AL-5026 (35.3 E)
Dokumento gavimo data ir dokumento gavimo registracijos numeris	-
Dokumento specifikacijos identifikavimo žymuo	ADOC-V1.0
Parašo paskirtis	Tvirtinimas
Parašą sukūrusio asmens vardas, pavardė ir pareigos	Karolis Podolskis Administracijos direktorius
Parašo sukūrimo data ir laikas	2022-08-03 07:14
Parašo formatas	Trumpalaikio galiojimo (XAdES-T)
Laiko žymoje nurodytas laikas	2022-08-03 07:14
Informacija apie sertifikavimo paslaugų teikėją	ADIC CA-A
Sertifikato galiojimo laikas	2020-05-12 07:59 - 2023-05-12 07:59
Parašo paskirtis	Pasirašymas
Parašą sukūrusio asmens vardas, pavardė ir pareigos	Gintautas Bulkevičius Vyriausiasis specialistas
Parašo sukūrimo data ir laikas	2022-08-03 09:11
Parašo formatas	Einamojo galiojimo (XAdES-EPES)
Laiko žymoje nurodytas laikas	
Informacija apie sertifikavimo paslaugų teikėją	ADIC CA-B
Sertifikato galiojimo laikas	2021-01-18 09:10 - 2024-01-18 09:10
Informacija apie būdus, naudotus metaduomenų vientisumui užtikrinti	-
Pagrindinio dokumento priedų skaičius	0
Pagrindinio dokumento pridedamų dokumentų skaičius	0
Programinės įrangos, kuria naudojantis sudarytas elektroninis dokumentas, pavadinimas	Elpako v.20220707.1
Informacija apie elektroninio dokumento ir elektroninio (-ių) parašo (-ų) tikrinimą (tikrinimo data)	Tikrinant dokumentą nenustatyta jokių klaidų (2022-08-03)
Elektroninio dokumento nuorašo atspausdinimo data ir ją atspausdinęs darbuotojas	2022-08-03 nuorašą suformavo Ingrida Stadalienė
Paieškos nuoroda	-
Papildomi metaduomenys	-



MARIJAMPOLĖS SAVIVALDYBĖS ADMINISTRACIJOS
 APLINKOTVARKOS IR INFRASTRUKTŪROS SKYRIUS

TVIRTINU
 Administracijos direktorius

Karolis Podolskis

PAPILDOMA TECHNINĖ UŽDUOTIS

2023-__-__
 Marijampolė

Eil. Nr.	Pavadinimas	Reikalavimai
I. Bendra informacija apie pirkimo objektą		
1.	Statytojas (Užsakovas)	<i>Marijampolės savivaldybės administracija, įstaigos kodas 188769113, J. Basanavičiaus a.1, LT-68307 Marijampolė</i>
2.	Pirkimo objektas	<i>Marijampolės sav. Marijampolės m. A. Yliaus gatvės įrengimas</i>
3.	Projekto pavadinimas	<i>Marijampolės sav. Marijampolės m. A. Yliaus gatvės įrengimas</i>
4.	Statinio adresas	<i>Marijampolės sav. Marijampolės m</i>
5.	Statinių grupės sudėtis	<i>Marijampolės sav. Marijampolės m. Susisieikimo komunikacijos: gatvės A. Yliaus gatvė; Inžineriniai tinklai: elektros tinklai – apšvietimas; Inžineriniai tinklai: elektros tinklai – (AB ESO); Inžineriniai tinklai: vandentiekio ir buitinių nuotekų šalinimo tinklai; lietaus nuotekų šalinimo tinklai; Melioracijos statiniai; Stacionarios gaisro gesinimo sistemos.</i>
6.	Statinio(-ių) ar statinių grupės paskirtis ir bendrieji (techniniai ir paskirties) rodikliai	<i>Statinio vieta – Marijampolės sav. Marijampolės m.</i>
7.	Statinio statybos rūšis	<i>Nauja statyba</i>
8.	Statinio kategorija	<i>Projektavimo eigoje nustato projektuotojas</i>
9.	Esamos statinio konstrukcijos, jų funkcinė paskirtis	<i>Suprojektuojamas gatvės įrengimas. Įrengiant gatvės dangą iš asfaltbetonio, pėsčiųjų takus, pėsčiųjų-dviračių takus, apšvietimo sistemas, vandentiekio ir buitinių nuotekų bei paviršinių nuotekų sistemas, melioracijos statinius, gatvės želdinius, gaisro gesinimo sistemas ir jų tinklą.</i>
II. Perkamų paslaugų apimtis ir trukmė		
10.	Perkamų paslaugų apimtis:	<i>Parengti projektinę dokumentaciją vadovaujantis STR 1.04.04:2017 „Statinio projektavimas. Projekto ekspertizė“ (bendroji, susisieikimo, skaičiuojamosios kainos nustatymo dalis ir kt. atsižvelgiant į reikalavimus). Bendroji dalis; Susisieikimo; Elektrotechnikos (apšvietimo); Elektrotechnikos (ESO); Lietaus (paviršinių) nuotekų; Vandentiekio ir buitinių nuotekų; Statybos skaičiuojamosios kainos nustatymo;</i>

Eil. Nr.	Pavadinimas	Reikalavimai
		<p><i>Parengti melioracijos statinių pertvarkymo projektą (projekto dalį) vadovaujantis 2015 m. rugsėjo 9 d. Lietuvos žemės ūkio ministro įsakymu Nr. 3D-673 „Dėl žemės ūkio ministerijos 1996 m. liepos 1 d. įsakymo Nr. 283 „Dėl techninių sąlygų statiniams melioruotoje žemėje ir kaimo vietovėje projektuoti išdavimo pakeitimo“ nauja redakcija</i></p> <p><i>Kitos dalys atsižvelgiant į projektuojamą objektą.</i></p> <p>Projekto vadovas nustato galutinę statinio projekto sudėtį (reikalingas parengti sudedamąsias dalis).</p> <p><i>Atsižvelgiant į statinio paskirtį, statybos rūšį turi būti parengtos visos statiniui pastatyti ir naudoti būtinos statinio projekto dalys, kurių sprendiniai įgyvendintų esminius statiniui keliamus reikalavimus ir statinio paskirtį.</i></p>
10.1.	projektavimo paslaugos	<ul style="list-style-type: none"> - Paskirti projekto vadovą; - projektuojant vandentiekio ir buitinių nuotekų, lietaus nuotekų šalinimo tinklus vadovautis UAB „Sūduvos vandenys“ išduotomis prisijungimo sąlygomis (papildomos techninės užduoties priedas); - gauti reikalingas papildomas technines ar prisijungimo sąlygas statinio projekto parengimui; -parengia projektinius pasiūlymus vadovaujantis STR 1.04.04:2017 „Statinio projektavimas. Projekto ekspertizė“; -projektavimo eigoje projektinius sprendinius derinti su Statytoju (Užsakovu), pateikti projektinius sprendinius Statytojo (Užsakovo) tvirtinimui; - visus techniniu, ekonominiu ir eismo saugumo požiūriais optimaliausius statinio projektinius sprendinius derinti ir pateikti svarstyti su Užsakovu; - prieš techninio darbo projekto (projekto dalies) suderinimą, projektinius sprendinius ar darbų vykdymo schemas pateikti Marijampolės savivaldybės administracijai peržiūrai; - parengti statinio projektą, vadovaujantis suderintais projektiniais pasiūlymais, gautomis prisijungimo ir techninėmis sąlygomis bei atliktų inžinerinių tyrinėjimų rezultatais; - atstovauti Užsakovo interesams dėl statinio projekto parengimo sprendžiant klausimus su viešojo administravimo subjektais, savivaldos ir kitomis atsakingomis institucijomis, inžinerinių tinklų ir susisiekimo komunikacijų savininkais / valdytojais, taip pat kitais juridiniais ir fizineis asmenimis, kurių veiklos principus statybos srityje nustato LR statybos įstatymas.
10.2.	kitos paslaugos, susijusios su projektavimo paslaugomis	<ul style="list-style-type: none"> -atlikti inžinerinių tinklų ir susisiekimo komunikacijų sklypų (trasų) inžinerinius geoliginius, geodezinius tyrinėjimus (pagal poreikį); - pagal poreikį parengia topografinę nuotrauką; -Statinio projekto dokumentacijoje pateikti inžinerinių geodezinių tyrinėjimų ataskaitą; -atlikti bendrosios statinio projekto ekspertizės procedūrą. Bendrąją projekto ekspertizę organizuoja Užsakovas. -Projekto vadovui pateikus bendrųjų rodiklių lentelę, lygiagrečiai projektavimui, projekto ekspertizės Rangovą parenka Užsakovas. Projekto rengėjas turi pataisyti statinio

Eil. Nr.	Pavadinimas	Reikalavimai
		<p>projektą pagal gautas bendrosios projekto ekspertizės pastabas, per protingą terminą, tačiau ne ilgiau kaip per 30 kalendorinių dienų;</p> <p>pagal poreikį gauti inžinerinius tinklus eksploatuojančių įmonių projektavimo sąlygas bei leidimus/ sutikimus dirbti tų tinklų apsauginėje zonoje;</p> <p>Suderintą projektinę dokumentaciją įkelia į Lietuvos Respublikos statybos leidimų ir statybos valstybinės priežiūros informacinę sistemą (IS) „Infostatyba“: statybą leidžiančiam dokumentui gauti (jeigu tai reikalinga).</p>
10.3.	projekto vykdymo priežiūra	<p>Statinio projekto vykdymo priežiūros paslaugos įsigyjamos kartu su projektavimu.</p> <p>Statinio projekto vykdymo priežiūrą (statybos metu) statinio projektuotojo pavedimu atlieka Projekto rengėjas.</p> <p>Reikalavimai jos atlikimui:</p> <ul style="list-style-type: none"> - atlikti vykdymo priežiūros paslaugas pagal STR 1.06.01:2016 „Statybos darbai. Statinio statybos priežiūra“ reikalavimus; - spręsti su Projekto sprendinių įgyvendinimu susijusius klausimus; - tikrinti, ar statinys statomas ir/ar griauunamas laikantis Projekto sprendinių, ir apie tai įrašyti į statybos žurnalą; - organizuoti pastebėtų Projekto klaidų taisymą; Projekto klaidų taisymas atliekamas Projekto rengėjo sąskaita; - atlikti Projekto (jo dalies) sprendinių pakeitimus. <p>Užsakovo iniciatyva atsiradę Projekto (jo dalies) sprendinių keitimai atliekami Užsakovo sąskaita;</p> <ul style="list-style-type: none"> - naujos Projekto laidos rengiamos atskira sutartimi su Užsakovu; <p>į statybos darbų žurnalą surašyti atliktus statybos darbus, neatitinkančius Projekto sprendinių, taip pat nurodymus ir reikalavimus tiems neatitikimams ištaisyti;</p> <ul style="list-style-type: none"> - drausti naudoti statybos produktus (statybines medžiagas, statybos gaminius, dirbinius) ir įrenginius, jei jie neatitinka Projekto (jo dalies) techninių specifikacijų, normatyvinių statybos techninių ir normatyvinių statinio saugos ir paskirties dokumentų reikalavimų, ir apie tai įrašyti į Statybos darbų žurnalą;
11.	Paslaugų teikimo pradžia ir trukmė	Projekcinės dokumentacijos parengimo trukmė 2 mėnesiai.
III. Reikalavimai projektavimo paslaugoms		
12.	Projekto rengimo dokumentams taikomi teisės aktai, normatyviniai statybos techniniai dokumentai bei normatyviniai statinio saugos ir paskirties dokumentai, teritorijų planavimo dokumentai.	<p>Projekcinė dokumentacija rengiama Lietuvos Respublikos statybos įstatymu ir kitais įstatymais, reglamentuojančiais statinio saugos ir paskirties reikalavimus, teisės aktais, reglamentuojančiais esminius statinių reikalavimus (vieną, kelis ar visus), aplinkos apsaugos ir statinio parametrus pagal statinių ar statybos produktų charakteristikų lygius ir klases, kitais teisės aktais, teritorijų planavimo ir normatyviniais statybos techniniais dokumentais. Pasikeitus įstatymų ir kitų teisės aktų, reglamentuojančių perkamas paslaugas, nuostatoms ir reikalavimams, projektuotojas turi vykdyti sutartį pagal galiojančius teisės aktus, tačiau apie tai turi informuoti statytoją.</p>
13.	Funkciniai	Pagal galiojančius statybos techninius reglamentus ir teisės

Eil. Nr.	Pavadinimas	Reikalavimai
	(paskirties) ir naudojimo (eksploataciniai) reikalavimai statiniui (statinių grupei)	<i>aktus.</i>
14.	Aplinkosaugos, sveikatos, saugomos teritorijos ir nekilnojamosios kultūros paveldo vertybės apsaugos reikalavimai	<p><i>Pagal poreikį, sveikatos, saugomų teritorijų ir nekilnojamojo kultūros paveldo vertybių reikalavimai nustatomi projektavimo paslaugų atlikimo metu, gavus specialiuosius saugomų teritorijų apsaugos ir specialiuosius paveldosauginius reikalavimus.</i></p> <p><i>Projektuojant želdinius atsižvelgti, į požemines komunikacijas, kelio ženklų matomumą, apšvietimo sistemas, kitus objektus (autobusų stoteles ir kt.), kad liktų pakankami atstumai tinkamai gatvės eksploatacijai.</i></p> <p><i>Įvertinti esamų želdinių būklę, numatyti medžių pašalinimą, apskaičiuojant kompensaciją už žalą gamtai pagal 2008 m. birželio 26 d. aplinkos ministro įsakymu Nr. D1-343 patvirtintus Želdinių atkuriamosios vertės įkainius. Vadovaujantis teisės aktais, jei reikalinga, numatyti medžių ir kitų želdinių sodinimą. Projektuojant želdinius atsižvelgti, į požemines komunikacijas, kelio ženklų matomumą, apšvietimo sistemas, kitus objektus (autobusų stoteles ir kt.), kad liktų pakankami atstumai tinkami rekonstruotos gatvės eksploatacijai.</i></p>
15.	Universaliojo dizaino principų taikymo reikalavimai	<i>Privalomas</i>
16.	Techniniai, kokybiniai (estetiniai, komforto, energinio naudingumo, triukšmo lygio ir t.t.) reikalavimai pagal statinio projekto sprendinių dalis	<i>Gatvė su šaligatviu, pėsčiųjų-dviračių taku, apšvietimu bei paviršinio vandens nuvedimo tinklais užtikrinanti saugias eismo sąlygas bei žmonių saugumą bei patogumą.</i>
16.1.	Susisiekimo daliai	<ul style="list-style-type: none"> • <i>Numatyti gatvės įrengimo sprendinius pagal D kategorijai taikomus reikalavimus;</i> • <i>Gatvės dangos konstrukcija projektuojama parengus individualius esamos dangos tyrimus ir skaičiavimus. Projektuojant gatvės dangos konstrukciją esant galimybei gatvės pagrindams panaudoti esamas medžiagas</i> <ul style="list-style-type: none"> • <i>Bendras gatvės atkarpos ilgis ~ apie 870 m, akligatviai ~ apie 690 m;</i> • <i>gatvių ir jų elementų ilgius bei pločius tikslinti projektavimo metu;</i> • <i>numatyti važiuojamosios dalies su 2 eismo juostomis įrengimą iš asfalto dangos;</i> • <i>suprojektuoti vienoje gatvės pusėje šaligatvio (1,5 pločio) įrengimą ir kitoje gatvės pusėje pėsčiųjų-dviračių tako (2,5 m pločio) medžiagiškumą tikslinti projektavimo metu;</i> • <i>numatyti nuovažų į suprojektuotus sklypus įrengimą. Medžiagiškumą tikslinti projektavimo metu;</i> • <i>numatyti būtinas eismo saugumo ir reguliavimo</i>

Eil. Nr.	Pavadinimas	Reikalavimai
		<p><i>inžinerines priemones: kelio ženklus, horizontalų ir vertikalų ženklinimą, pėsčiųjų perėjas. Tikslinti projektavimo metu;</i></p> <ul style="list-style-type: none"> <i>• Akligatvio išplatėjimuose suprojektuoti apželdintas zonas.</i>
16.9.	elektrotechnikos daliai	<p><i>Numatyti gatvių, takų, sankryžų apšvietimo, pėsčiųjų perėjų kryptinio apšvietimo įrengimą LED tipo šviestuvais;</i></p>
16.10.	kita	<p><i>numatyti požeminių inžinerinių tinklų šulinių ir perdangų sureguliuojimą iki projekcinio aukščio;</i> <i>numatyti darbų vykdymo zonos sutvarkymą pagal privalomų normatyvinių dokumentų reikalavimus;</i></p>
17.	Nurodymai sprendinių derinimui, jų pritarimui ir pan.	<p><i>Parengus ir suderinus su Užsakovu projektinius sprendinius, atlikti jų derinimą su prisijungimo ir technines sąlygas išdavusiomis institucijomis, inžinerinių tinklų, kurių apsaugos zonoje numatomi projektiniai sprendiniai, savininkais ar valdytojais, ir kitomis suinteresuotomis institucijomis, taip pat gretimų žemės sklypų savininkais, jei projektiniai sprendiniai patenka į gretimų sklypų ribas;</i></p>
18.	Pageidaujami ekonominiai rodikliai	-
19.	Statinio ar statinių grupės projektavimo ir statybos eiliškumas	<p><i>Projektavimas bus įgyvendinamas vienu etapu.</i></p>
20.	Projektavimo procesų valdymas ir automatizacija	<p><i>Laikantis STR I.04.04:2017 „Statinio projektavimas. Projekto ekspertizė“ reikalavimų</i></p>
21.	Reikalavimai projekto rengimo dokumentų kalbai (-oms)	<p><i>Lietuvių kalba</i></p>
22.	Nurodymai statinio projekto dokumentų komplektavimui, įforminimui ir pateikimui	<p><i>Projektinę dokumentaciją pateikti 2 egz. popieriuje, 1 kompl. kompiuterinėje laikmenoje PDF ir DWG formatu.</i></p>
23.	Ekspertizės atlikimas	<p><i>Statinio projektinės dokumentacijos ekspertizę organizuoja Užsakovas, o Projektuotojas privalo pataisyti projektinę dokumentaciją pagal ekspertizės akte nurodytas pagrįstas privalomas pastabas, per protingą terminą, tačiau ne ilgiau kaip per 30 kalendorinių dienų.</i></p>
24.	Pastabos	<p><i>Rengiant A.Yliaus gatvės įrengimą būtina atsižvelgti ir suderinti su parengtais projektais:</i></p> <ol style="list-style-type: none"> <i>1. J. Rubino individuali įmonė „Vandentiekio ir nuotekų šalinimo tinklai A. J. Greimo, A. Baltūsio, A. Yliaus gt. Marijampolės m, 2016 m;</i> <i>2. J. Rubino individuali įmonė „Vandentiekio ir nuotekų šalinimo tinklai Z. Drungos g“, 2015 m;</i> <i>3. UAB „Niša“ „Individualios gyvenamosios statybos mikrorajono prie Tarpučių gatvės Marijampolėje techninio projekto korektūra (suprojektuojant vandentiekio, buitinių nuotekų, lietaus vandens nuvedimo, elektros tinklus ir M. Krupavičiaus, Mikalinės ir Baltūsio gatves), 2010 m.</i>

PIRKIMO VYKDYTOJO PATEIKIAMŲ DUOMENYS IR DOKUMENTAI

Etapas	Pirkimo vykdytojo pateikiami dokumentai	Lapų sk.
Projektiniai pasiūlymai	Žemės sklypo ir statinio statybinių tyrimų dokumentų kopijos. *Statybiniai tyrimai – statinio statybos sklypo (ar, kai reikia, gretimos teritorijos), inžinerinių tinklų ir susisiekimo komunikacijų sklypų (trasų) inžineriniai geodeziniai tyrimai, inžineriniai geologiniai, geotechniniai ir kiti tyrimai; aplinkos, kraštovaizdžio, higieniniai tyrimai; kai rekonstruojamas ar remontuojamas esamas statinys arba pristatomas prie esamo statinio (statant arti jo) naujas statinys, taip pat esamo ir gretimų statinių, kuriems gali turėti įtakos numatomi statybos darbai, tyrimai; esamų pastatų nuosėdžių ir deformacijų stebėjimai	-
	Esamo statinio ar jo dalies kadastrinių duomenų bylos kopija	-
	Duomenys apie statytojo pasirinktą gamybos ar paslaugų teikimo technologinį procesą ir įrenginius	-
	Atliktos galimybių studijos, tiriamieji darbai	-
	Kiti dokumentai ir duomenys atsižvelgiant į numatomo projektuoti statinio specifiką	-
	Kiti dokumentai ir duomenys apie rengiamus projektus, galimai turinčius įtakos Projekto sprendiniams (pvz.: tuo pačiu ar panašiu metu vykdomi projektai, kurių sprendiniai ribojasi su pirkimo objekto projekto sprendiniais)	-
Projektinė dokumentacija	Projektiniai pasiūlymai (su visais prie projektinių pasiūlymų nurodytais dokumentais)	-
	Žemės sklypo teisinės registracijos Nekilnojamojo turto registre dokumentai arba žemės sklypo nuomos (panaudos) dokumentai:	-
	Ištrauka (brėžinys) iš patvirtinto teritorijų planavimo dokumento ir sprendimas apie šio dokumento patvirtinimą	-
	Statinio kadastriniai matavimai:	-
	Statinio teisinės registracijos Nekilnojamojo turto registre dokumentai arba statinio nuomos (panaudos) dokumentai:	-
	Planuojamos ūkinės veiklos poveikio aplinkai vertinimo dokumentai (jeigu jie parengti, kitu atveju užsakomi)	-
	Planuojamos ūkinės veiklos poveikio visuomenės sveikatai vertinimo dokumentai (jeigu jie parengti, kitu atveju užsakomi)	-
	Sklypo ir inžinerinių statinių už sklypo ribų geodeziniai tyrinėjimai, topografija (jeigu jie parengti, kitu atveju užsakomi)	-
	Sklypo ir inžinerinių statinių geologiniai tyrinėjimai (jeigu jie parengti, kitu atveju užsakomi)	-
	Prisijungimo prie elektros energijos, šilumos, vandens tiekimo ir nuotekų šalinimo, dujotiekio, elektroninių ryšių ir kitų inžinerinių tinklų bei susisiekimo komunikacijų sąlygos	-
	Specialieji reikalavimai: 1) specialieji architektūros reikalavimai	-
	2) specialieji paveldosaugos reikalavimai kultūros paveldo vertybei ar jos teritorijai, kultūros paveldo statiniui ar kultūros paveldo teritorijoje esančiam statiniui	-
	3) specialieji saugomos teritorijos tvarkymo ir apsaugos reikalavimai	-
	Žemės sklypo ir (ar) statinio bendrasavininkų sutikimai	-
Duomenys apie perkančiosios organizacijos pasirinktus ar turimus įrenginius ir statybos produktus	-	

	<p>Kiti dokumentai</p> <p>1. Marijampolės sav. Marijampolės m. A. Yliaus g. įrengimo, schema, 1 lapas;</p> <p>2. UAB „Sūduvos vandenys“ išduotos prisijungimo sąlygos 2023-05-22 Nr. SD-453 (1.3).</p>	1 lapas
		2 lapai
	Bendradarbiavimo sutartys (reikalingos tokiais atvejais, kai projektas bus vykdomas ne vien Statytojui (Užsakovui), bet ir kitam savininkui priklausančiame žemės sklype arba kai projektuojamas statinys priklauso ne vien Statytojui (Užsakovui), bet ir kitam savininkui, pvz.: Savivaldybei ir Lietuvos automobilių kelių direkcijai prie Susisiekimo ministerijos; Savivaldybei ir AB „Lietuvos geležinkeliai“ ir pan.)	-
	Servitutinės sutartys	-
Darbo projektas	Techninis projektas(su visais prie projektinių pasiūlymų ir techninio projekto nurodytais dokumentais)	-
	Techninio projekto bendrosios ekspertizės aktas	-
	Kiti dokumentai	-
	Statybą leidžiantis dokumentas	-

REIKALAVIMAI PROJEKTAVIMO PASLAUGŲ SUTEIKIMO REZULTATUI

Projektavimo etapas	Projektuotojo pateikiami dokumentai
Projektiniai pasiūlymai	+
Techninis darbo projektas	+
Projektinė dokumentacija	<i>Parengti projektinę dokumentaciją vadovaujantis STR 1.04.04:2017 „Statinio projektavimas. Projekto ekspertizė“ (pateikiami bendri duomenys, aiškinamieji raštai ir sprendinių planai ir schemas, sąnaudų žiniaraščiai ir techninės specifikacijos, parengti vadovaujantis STR 1.04.04:2017 „Statinio projektavimas. Projekto ekspertizė“).</i>
Projekto vykdymo priežiūra	+

Aplinkotvarkos ir infrastruktūros skyriaus vedėja

Roberta Keleretienė

Ingrida Stadalienė, tel. (8-343) 90 045 el. p. ingrida.stadaliene@marijampole.lt

Situacijos schema



PRISIJUNGIMO SĄLYGOS

2023 m. gegužės mėn. d. Nr. SD-

Marijampolė

Statytojo (Užsakovo) adresas: Marijampolės savivaldybės administracijos aplinkotvarkos ir infrastruktūros skyrius J. Basanavičiaus a. 1, Marijampolė

Objekto adresas: A. Yliaus g., Marijampolė

Statytojas (Užsakovas) privalo: rengiant projektą „Marijampolės sav. Marijampolės m. A. Yliaus gatvės statybos projektas“

Geriamojo vandens tiekimui: 10,22 tūkst.m³/metus 28 m³/d,
Suprojektuoti vandentiekio tinklus A. Yliaus gatvėje, pasijungiant nuo veikiančių tinklų d110 mm Z. Drungos g. ir d160 mm A. J. Greimo g. esamuose šuliniuose. Suprojektuoti iki kiekvieno sklypo ribos vandentiekio tinklų atšakas su uždarymo armatūra.

Lauko gaisrų gesinimui: A. Yliaus gatvėje reikiamose vietose suprojektuoti antžeminius gaisrinius hidrantus.

Buitinių nuotekų nuvedimui: 10,22 tūkst.m³/metus 28 m³/d

Su bendru užterštumu ne didesniu pagal:

BDS₇ 350 mg/l, suspend. medž. 350 mg/l, naftos produktus 5 mg/l, riebalus 50 mg/l
Suprojektuoti buitinių nuotekų tinklus A.Yliaus gatvėje. Tinklų pasijungimą numatyti į d200 mm Z.Drungos g. ir į d200 mm A. J. Greimo g. veikiančius buitinių nuotekų tinklus. Numatyti kiekvienam sklypui buitinių nuotekų tinklų atšakas su šulinėliais.

Paviršinių (lietaus) nuotekų nuvedimui nuo ha

Su bendru užterštumu ne didesniu pagal:

BDS₇ 23 mg/l, suspend. medž. 30 mg/l, naftos produktus 5 mg/l,
Suprojektuoti paviršinių nuotekų tinklus A.Yliaus gatvėje. Jų pasijungimą numatyti į d400 mm A. J Greimo g., d 400 mm Z. Drungos ir d300 mm Mikalinės g. veikiančių paviršinių nuotekų esamus šulinius. Numatyti sklypams paviršinių nuotekų atšakas su šulinėliais.

Kiti reikalavimai:

1. Parengtą projektą derinti su UAB „Sūduvos vandenys“
2. Statybos darbų pradžioje ir pabaigoje išsikviesti UAB „Sūduvos vandenys“ atstovą.
3. Vandens tiekimas ir nuotekų šalinimas galimas tik pateikus reikiamą dokumentaciją ir sudarius sutartį su UAB „Sūduvos vandenys“.

Direktorius Vytautas Jašinskas

Sąlygas ruošė inžinierė Daiva Tomkienė

DETALŪS METADUOMENYS

Dokumento sudarytojas (-ai)	Uždaroji akcinė bendrovė 'Sūduvos vandenys'
Dokumento pavadinimas (antraštė)	Dėl prisijungimo sąlygų išdavimo
Dokumento registracijos data ir numeris	2023-05-22 Nr. SD-453 (1.3)
Dokumento gavimo data ir dokumento gavimo registracijos numeris	-
Dokumento adresatas (-ai)	Marijampolės savivaldybės administracija
Dokumento specifikacijos identifikavimo žymuo	ADOC-V1.0
Parašo paskirtis	Pasirašymas
Parašą sukūrusio asmens vardas, pavardė ir pareigos	Vytautas Jašinskas Direktorius
Parašo sukūrimo data ir laikas	2023-05-22 09:40
Parašo formatas	Trumpalaikio galiojimo (XAdES-T)
Laiko žymoje nurodytas laikas	2023-05-22 09:40
Informacija apie sertifikavimo paslaugų teikėją	RCSC IssuingCA
Sertifikato galiojimo laikas	2022-03-10 10:11 - 2024-03-09 10:11
Parašo paskirtis	Registravimas
Parašą sukūrusio asmens vardas, pavardė ir pareigos	Aušra Navickienė Administratorė
Parašo sukūrimo data ir laikas	2023-05-22 10:10
Parašo formatas	Einamojo galiojimo (XAdES-EPES)
Laiko žymoje nurodytas laikas	
Informacija apie sertifikavimo paslaugų teikėją	EID-SK 2016
Sertifikato galiojimo laikas	2021-05-25 16:12 - 2026-05-24 23:59
Informacija apie būdus, naudotus metaduomenų vientisumui užtikrinti	-
Pagrindinio dokumento priedų skaičius	0
Pagrindinio dokumento pridedamų dokumentų skaičius	0
Programinės įrangos, kuria naudojantis sudarytas elektroninis dokumentas, pavadinimas	Elpako v.20230508.3
Informacija apie elektroninio dokumento ir elektroninio (-ių) parašo (-ų) tikrinimą (tikrinimo data)	Tikrinant dokumentą nenustatyta jokių klaidų (2023-05-23)
Elektroninio dokumento nuorašo atspausdinimo data ir ją atspausdinęs darbuotojas	2023-05-23 nuorašą suformavo Ingrida Stadalienė
Paieškos nuoroda	-
Papildomi metaduomenys	-

DETALŪS METADUOMENYS

Dokumento sudarytojas (-ai)	Marijampolės savivaldybės administracija
Dokumento pavadinimas (antraštė)	Papildoma techninė užduotis
Dokumento registracijos data ir numeris	2023-05-26 Nr. AL-4757 (11.4 E)
Dokumento gavimo data ir dokumento gavimo registracijos numeris	-
Dokumento specifikacijos identifikavimo žymuo	ADOC-V1.0
Parašo paskirtis	Tvirtinimas
Parašą sukūrusio asmens vardas, pavardė ir pareigos	Karolis Podolskis Administracijos direktorius
Parašo sukūrimo data ir laikas	2023-05-26 09:50
Parašo formatas	Trumpalaikio galiojimo (XAdES-T)
Laiko žymoje nurodytas laikas	2023-05-26 09:51
Informacija apie sertifikavimo paslaugų teikėją	EID-SK 2016
Sertifikato galiojimo laikas	2021-07-19 11:37 - 2026-07-18 23:59
Parašo paskirtis	Pasirašymas
Parašą sukūrusio asmens vardas, pavardė ir pareigos	Roberta Kelertienė Skyriaus vedėjas
Parašo sukūrimo data ir laikas	2023-05-26 10:34
Parašo formatas	Trumpalaikio galiojimo (XAdES-T)
Laiko žymoje nurodytas laikas	2023-05-26 10:34
Informacija apie sertifikavimo paslaugų teikėją	EID-SK 2016
Sertifikato galiojimo laikas	2021-06-30 16:24 - 2026-06-29 23:59
Informacija apie būdus, naudotus metaduomenų vientisumui užtikrinti	-
Pagrindinio dokumento priedų skaičius	1
Pagrindinio dokumento pridedamų dokumentų skaičius	0
Priedamo dokumento sudarytojas (-ai)	-
Priedamo dokumento pavadinimas (antraštė)	Prisijungimo sąlygos A. Yliaus g. (1).pdf
Priedamo dokumento registracijos data ir numeris	-
Programinės įrangos, kuria naudojantis sudarytas elektroninis dokumentas, pavadinimas	Elpako v.20230525.1
Informacija apie elektroninio dokumento ir elektroninio (-ių) parašo (-ų) tikrinimą (tikrinimo data)	Tikrinant dokumentą nenustatyta jokių klaidų (2023-05-26)
Elektroninio dokumento nuorašo atspausdinimo data ir ją atspausdinęs darbuotojas	2023-05-26 nuorašą suformavo Ingrida Stadalienė
Paieškos nuoroda	-
Papildomi metaduomenys	-



PRISIJUNGIMO SĄLYGOS

2023 m. gegužės mėn. d. Nr. SD-

Marijampolė

Statytojo (Užsakovo) adresas: Marijampolės savivaldybės administracijos aplinkotvarkos ir infrastruktūros skyrius J. Basanavičiaus a. 1, Marijampolė

Objekto adresas: A. Yliaus g., Marijampolė

Statytojas (Užsakovas) privalo: rengiant projektą „Marijampolės sav. Marijampolės m. A. Yliaus gatvės statybos projektas“

Geriamojo vandens tiekimui: 10,22 tūkst.m³/metus 28 m³/d,
Suprojektuoti vandentiekio tinklus A. Yliaus gatvėje, pasijungiant nuo veikiančių tinklų d110 mm Z. Drungos g. ir d160 mm A. J. Greimo g. esamuose šuliniuose. Suprojektuoti iki kiekvieno sklypo ribos vandentiekio tinklų atšakas su uždarymo armatūra.

Lauko gaisrų gesinimui: A. Yliaus gatvėje reikiamose vietose suprojektuoti antžeminius gaisrinius hidrantus.

Buitinių nuotekų nuvedimui: 10,22 tūkst.m³/metus 28 m³/d

Su bendru užterštumu ne didesniu pagal:

BDS₇ 350 mg/l, suspend. medž. 350 mg/l, naftos produktus 5 mg/l, riebalus 50 mg/l
Suprojektuoti buitinių nuotekų tinklus A.Yliaus gatvėje. Tinklų pasijungimą numatyti į d200 mm Z.Drungos g. ir į d200 mm A. J. Greimo g. veikiančius buitinių nuotekų tinklus. Numatyti kiekvienam sklypui buitinių nuotekų tinklų atšakas su šulinėliais.

Paviršinių (lietaus) nuotekų nuvedimui nuo ha

Su bendru užterštumu ne didesniu pagal:

BDS₇ 23 mg/l, suspend. medž. 30 mg/l, naftos produktus 5 mg/l,
Suprojektuoti paviršinių nuotekų tinklus A.Yliaus gatvėje. Jų pasijungimą numatyti į d400 mm A. J Greimo g., d 400 mm Z. Drungos ir d300 mm Mikalinės g. veikiančių paviršinių nuotekų esamus šulinius. Numatyti sklypams paviršinių nuotekų atšakas su šulinėliais.

Kiti reikalavimai:

1. Parengtą projektą derinti su UAB „Sūduvos vandenys“
2. Statybos darbų pradžioje ir pabaigoje išsikviesti UAB „Sūduvos vandenys“ atstovą.
3. Vandens tiekimas ir nuotekų šalinimas galimas tik pateikus reikiamą dokumentaciją ir sudarius sutartį su UAB „Sūduvos vandenys“.

Direktorius Vytautas Jašinskas

Sąlygas ruošė inžinierė Daiva Tomkienė

DETALŪS METADUOMENYS

Dokumento sudarytojas (-ai)	Uždaroji akcinė bendrovė 'Sūduvos vandenys'
Dokumento pavadinimas (antraštė)	Dėl prisijungimo sąlygų išdavimo
Dokumento registracijos data ir numeris	2023-05-22 Nr. SD-453 (1.3)
Dokumento gavimo data ir dokumento gavimo registracijos numeris	-
Dokumento adresatas (-ai)	Marijampolės savivaldybės administracija
Dokumento specifikacijos identifikavimo žymuo	ADOC-V1.0
Parašo paskirtis	Pasirašymas
Parašą sukūrusio asmens vardas, pavardė ir pareigos	Vytautas Jašinskas Direktorius
Parašo sukūrimo data ir laikas	2023-05-22 09:40
Parašo formatas	Trumpalaikio galiojimo (XAdES-T)
Laiko žymoje nurodytas laikas	2023-05-22 09:40
Informacija apie sertifikavimo paslaugų teikėją	RCSC IssuingCA
Sertifikato galiojimo laikas	2022-03-10 10:11 - 2024-03-09 10:11
Parašo paskirtis	Registravimas
Parašą sukūrusio asmens vardas, pavardė ir pareigos	Aušra Navickienė Administratorė
Parašo sukūrimo data ir laikas	2023-05-22 10:10
Parašo formatas	Einamojo galiojimo (XAdES-EPES)
Laiko žymoje nurodytas laikas	
Informacija apie sertifikavimo paslaugų teikėją	EID-SK 2016
Sertifikato galiojimo laikas	2021-05-25 16:12 - 2026-05-24 23:59
Informacija apie būdus, naudotus metaduomenų vientisumui užtikrinti	-
Pagrindinio dokumento priedų skaičius	0
Pagrindinio dokumento pridedamų dokumentų skaičius	0
Programinės įrangos, kuria naudojantis sudarytas elektroninis dokumentas, pavadinimas	Elpako v.20230508.3
Informacija apie elektroninio dokumento ir elektroninio (-ių) parašo (-ų) tikrinimą (tikrinimo data)	Tikrinant dokumentą nenustatyta jokių klaidų (2023-05-23)
Elektroninio dokumento nuorašo atspausdinimo data ir ją atspausdinęs darbuotojas	2023-05-23 nuorašą suformavo Ingrida Stadalienė
Paieškos nuoroda	-
Papildomi metaduomenys	-

MARIJAMPOLĖS SAVIVALDYBĖS ADMINISTRACIJA
ŽEMĖS ŪKIO SKYRIUS

KOPIJA TIKRA
UAB „Inžinerinis projektavimas“
Direktorius
Karolis Micevičius

TVIRTINU
Žemės ūkio skyriaus vedėjas
Eugenijus Alesius

TECHNINĖS SĄLYGOS STATINIAMS MELIORUOTOJE ŽEMĖJE PROJEKTUOTI

2023-02- Nr. AL-1549 (17.5 K)

Marijampolė

Projektas : Marijampolės m. A. Yliaus gatvės įrengimo projektinės dokumentacijos parengimo ir statinio projekto vykdymo priežiūros paslaugos.
(statinio pavadinimas)

UAB“ Inžinerinis projektavimas“, į. k 223973140
(užsakovo pavadinimas)

REIKALAVIMAI:

1. Išskelti.....
(melioracijos statinio arba jo dalies pavadinimas, vieta, konstrukcija, altitudės ir kt.)
2. Pertvarkyti.....
(melioracijos statinio arba jo dalies pavadinimas, vieta, konstrukcija, altitudės ir kt.)
3. Parengti melioracijos statinių pertvarkymo projektą/projekto dalį vadovaujantis 2015 m. rugsėjo 9 d. Lietuvos žemės ūkio ministro įsakymu Nr. 3-673 „Dėl žemės ūkio ministerijos 1996 m. liepos 1. įsakymo Nr. 283 „Dėl techninių sąlygų statiniams melioruotoje žemėje ir kaimo vietovėje projektuoti išdavimo pakeitimo“ (nauja redakcija).
(melioracijos statinio arba jo dalies pavadinimas, vieta, konstrukcija, altitudės ir kt.)
4. Kiti:
 - 4.1. Prieš techninio(techninio darbo)projekto/projekto dalies suderinimą, projektinius sprendinius ar darbų vykdymo schemas pateikti Marijampolės savivaldybės administracijai peržiūrai.
 - 4.2. Prieš pradėdant darbus melioruotoje žemėje ar melioracijos statinių pertvarkymo darbus informuoti Žemės ūkio skyriaus specialistus.
 - 4.3. Prieš pradėdant vykdyti kasinėjimo darbus ar darbus susijusius su eisimo uždraudimu, apribojimu arba atitvėrimu **Marijampolės savivaldybės viešojo naudojimo teritorijoje**, būtina gauti Marijampolės savivaldybės leidimą atlikti kasinėjimo darbus Marijampolės savivaldybės viešojo naudojimo teritorijoje, atitverti ją ar jos dalį arba apriboti eisimą joje. **Marijampolės savivaldybės viešojo naudojimo teritorija** – vietinės reikšmės keliai, gatvės, pėsčiųjų ir dviračių takai, aikštės, skverai, žalieji plotai ir kt. Marijampolės savivaldybės teritorijoje laisvo valstybinės žemės fondo žemė, dėl kurios nesudarytos panaudos sutartys arba nekilnojamojo turto registre įregistruotas ir savivaldybės nuosavybės, panaudos, patikėjimo teise valdomas kitos paskirties žemės sklypas.
 - 4.4. Atlikus darbus, pateikti išpildomąją nuotrauką, gauti Žemės ūkio skyriaus ir Aplinkotvarkos ir infrastuktūros skyriaus pažymą.
5. Techninės sąlygos galioja iki 2028-02-14.
6. Šių sąlygų 1, 2, 3, 4 punktų duomenys nurodomi statybvietės ribų plane M 1:2000.
Nenurodomi.

Žemės ūkio skyriaus vyriausiasis specialistas
(pareigų pavadinimas)

Valdas Žemaitis
(vardas ir pavardė)



**NACIONALINĖS ŽEMĖS TARNYBOS
PRIE APLINKOS MINISTERIJOS
MARIJAMPOLĖS, KAZLŲ RŪDOS IR KALVARIJOS SKYRIUS**

Karolis Mickevičius
Panerių g. 64, Vilnius, Vilnius 03160,
Lietuva

20 - - Nr. SUVA- -(8.53.E.)
į 2023-09-19 Nr. GST-14386

DĖL SUTIKIMO TIESTI SUSISIEKIMO KOMUNIKACIJAS, INŽINERINIUS TINKLUS IR STATYTI JIEMS FUNKCIONUOTI BŪTINUS STATINIUS VALSTYBINĖJE ŽEMĖJE, KURIOJE NESUFORMUOTI ŽEMĖS SKLYPAI

Nacionalinės žemės tarnybos prie Aplinkos ministerijos Marijampolės, Kazlų Rūdos ir Kalvarijos skyrius, atsižvelgdamas į 2023-09-19 prašymą Nr. GST-14386, neprieštaruoja dėl šių objektų tiesimo / statybos / rekonstravimo valstybinėje žemėje, kurioje nesuformuoti žemės sklypai:

Susisiekimo komunikacijų, inžinerinių tinklų ir jiems funkcionuoti būtinų statinių pavadinimas (-ai), rūšis (-ys)	gatvė "A. Yliaus gatvė" (Kategorija: D), gatvė "A. Yliaus g. akligatviai" (Kategorija: Ds), gatvė "A. Yliaus g. Mikalinės g. stat. ribose" (Kategorija: D), gatvė "A. Yliaus g. A. J. Greimo g. stat. ribose" (Kategorija: D)
Žemės sklypo (-ų) kadastro Nr., adresas (-ai)**	
Pastato (-ų) unikalus Nr., adresas (-ai)**	
Objekto (-ų) pavadinimas(-ai)**	A. Yliaus gatvė A. Yliaus g. Marijampolė

** Nurodoma, kai planuojama tiesti susisiekimo komunikacijas, inžinerinius tinklus į konkretų žemės sklypą arba konkrečiam statiniui aptarnauti.

Šis sutikimas galioja tik pridedamame brėžinyje nurodytoms susisiekimo komunikacijoms, inžineriniams tinklams tiesti ir jiems funkcionuoti būtiniams statiniams statyti pridedamame brėžinyje pažymėtoje vietoje. Pridedamas brėžinys yra neatsiejama šio sutikimo dalis.

Sutikimas galioja 10 metų, skaičiuojant nuo sutikimo išdavimo datos. Sutikimo galiojimas baigiasi nesuėjus sutikime nurodytam 10-ies metų terminui, kai valstybinėje žemėje, kurioje pagal sutikimą suteikta teisė tiesti susisiekimo komunikacijas, suformuojamas žemės sklypas.

Susisiekimo komunikacijos, inžineriniai tinklai turi būti nutiesti ir jiems funkcionuoti būtini statiniai turi būti pradėti statyti per 3-us metus nuo sutikimo išdavimo datos. Nepradėjus tiesti susisiekimo komunikacijų, inžinerinių tinklų ir statyti jiems funkcionuoti būtinų statinių per 3-us metus, sutikimas nustoja galioti ir nustatyta tvarka turi būti gautas naujas sutikimas.

Pagal sutikimą nutiestos susisiekimo komunikacijos, sutikimo galiojimo laikotarpiu yra laikini statiniai ir Nekilnojamojo turto registre neregistruojami.

Susisiekimo komunikacijų, inžinerinių tinklų ir jiems funkcionuoti būtinų statinių nustatomos specialiųjų žemės naudojimo sąlygos teritorijos (teritorijų) dydis – 0 kv. m. Specialiųjų žemės naudojimo sąlygų nustatymo nuostolių dydis apskaičiuojamas ir šie nuostoliai atlyginami Lietuvos Respublikos specialiųjų žemės naudojimo sąlygų įstatymo 13 straipsnio 1 dalyje nurodyta tvarka vadovaujantis šio įstatymo 13 straipsnio 4 dalimi.

Pagal sutikimą nutiestoms susisiekimo komunikacijoms, inžineriniams tinklams bei pastatytiems jiems funkcionuoti būtiniams statiniams eksploatuoti naujas žemės sklypas neformuojamas ir nenuomojamas ar neperleidžiamas nuosavybėn.

Pasibaigus išduoto sutikimo terminui, pagal sutikimą nutiestos susisiekimo komunikacijos, inžineriniai tinklai ir jiems funkcionuoti būtini statiniai turi būti nukelti jų savininko lėšomis, išskyrus atvejus, kai asmeniui išduotas naujas sutikimas arba kai nutiestoms susisiekimo komunikacijoms, inžineriniams tinklams ir pastatytiems jiems funkcionuoti būtiniams statiniams naudoti ir juos aptarnauti yra nustatytas servitutas.

Pasibaigus šio sutikimo terminui pagal sutikimą nutiestos susisiekimo komunikacijos, inžineriniai tinklai ar jiems funkcionuoti būtini statiniai per 20 darbo dienų turi būti nukelti ir valstybinė žemė sutvarkoma taip, kad ji būtų iki sutikimo išdavimo dienos buvusios būklės. Apie tai privaloma raštu per 5 darbo dienas po valstybinės žemės sutvarkymo informuoti Nacionalinės žemės tarnybos prie Aplinkos ministerijos Marijampolės, Kazlų Rūdos ir Kalvarijos skyrių.

PRIDEDAMA. 1 lapas.

Skyriaus vedėjas (-a)*

Vytautas Špokevičius, tel. 870685601, el. p. Vytautas.Spokevicius@nzt.lt
113987206

*Duomenys apie įstaigos sudaryto elektroninio dokumento registravimą (registracijos data ir numeris) ir parašo rekvizitai nurodomi metaduomenyse.

2023-09-19 PRAŠYMO NR. GST-14386 IŠDUOTI SUTIKIMĄ TIESTI SUSISIEKIMO KOMUNIKACIJAS, INŽINERINIUS TINKLUS BEI STATYTI JIEMS FUNKCIONUOTI BŪTINUS STATINIUS VALSTYBINĖJE ŽEMĖJE, KURIOJE NESUFORMUOTI ŽEMĖS SKLYPAI, PRIEDAS

M1:4000



Sutartiniai žymėjimai

Sutikimo objektai (linijos)	
	Dujotiekio tinklai
	Gatvės
	Lietaus kanalizacijos tinklai
	Nuotekų tinklai
	Ryšiai
	Šilumos tiekimo tinklai
	Kitos susisiekimo komunikacijos
	Elektros tinklai
	Keliai
	Nemotorizuotų transporto priemonių takai
	Pėsčiųjų takai
	Vandentiekio tinklai
	Kiti inžineriniai tinklai
Sutikimo objektai (poligonai)	
	Dujotiekio tinklai
	Gatvės
	Lietaus kanalizacijos tinklai
	Nuotekų tinklai
	Ryšiai
	Šilumos tiekimo tinklai
	Kitos susisiekimo komunikacijos
	Elektros tinklai
	Keliai
	Nemotorizuotų transporto priemonių takai
	Pėsčiųjų takai
	Vandentiekio tinklai
	Kiti inžineriniai tinklai
Sutikimo objektai (taškai)	
	Dujotiekio tinklai
	Gatvės
	Lietaus kanalizacijos tinklai
	Nuotekų tinklai
	Ryšiai
	Šilumos tiekimo tinklai
	Kitos susisiekimo komunikacijos
	Elektros tinklai
	Keliai
	Nemotorizuotų transporto priemonių takai
	Pėsčiųjų takai
	Vandentiekio tinklai
	Kiti inžineriniai tinklai

Prašymo teikėjas	Karolis Mickevičius
Nacionalinės žemės tarnybos prie Aplinkos ministerijos padalinys, kuriam teikiamas prašymas	Nacionalinė žemės tarnyba prie Aplinkos ministerijos, Marijampolės, Kazlų Rūdos ir Kalvarijos skyrius



Dokumentas: DĖL SUTIKIMO TIESTI SUSISIEKIMO KOMUNIKACIJAS, INŽINERINIUS TINKLUS IR STATYTI JIEMS FUNKCIONUOTI...
 Failas: Sutikimas291679_gatve.adoc (ADOC-V1.0, GeDOC)



Turinys **Metaduomenys** Parašai Tikrinimas

Redaguoti Peržiūrėti

PASIRAŠOMIEJI METADUOMENYS

El. dokumento turinį aprašantys metaduomenys

El. dokumento pavadinimas	Dokumento rūšis	Parašai
DĖL SUTIKIMO TIESTI SUSISIEKIMO KOMUNIKACIJAS, INŽINERINIUS TINKLUS IR STATYTI JIEMS FUNKCIONUOTI BŪTINUS STATINIUS VALSTYBINĖJE ŽEMĖJE, KURIOJE NESUFORMUOTI ŽEMĖS SKLYPAI	SUVA paslaugos rezultatas	

Sudarytojai

Statusas	Sudarytojas	Kodas	Adresas	Parašai
Juridinis asmuo	Nacionalinė žemės tarnyba	188704927	Gedimino pr. 19, LT-01103 Vilnius	

Dokumento sudarymas

Sudarymo data	Parašai
2023-09-20 13:37:35	

Adresatai

Statusas	Adresatas	Kodas	Adresas	Parašai
Fizinis asmuo	Karolis Mickevičius		Panerių g. 64, Vilnius, Vilnius 03160, Lietuva	

Dokumento registracijos

Registavimo data	Dokumento registracijos Nr.	Įmonės (įstaigos) kodas	Parašai
2023-09-20 13:37:35	SUVA-14630-(8.53 E.)	188704927	

Dokumentą užregistravęs darbuotojas

Vardas ir pavardė	Pareigos	Struktūrinis padalinys
Vilma Tumosienė	Marijampolės, Kazlų Rūdos ir Kalvarijos skyriaus vedėja	Marijampolės, Kazlų Rūdos ir Kalvarijos skyrius

NEPASIRAŠOMIEJI METADUOMENYS



**NACIONALINĖS ŽEMĖS TARNYBOS
PRIE APLINKOS MINISTERIJOS
MARIJAMPOLĖS, KAZLŲ RŪDOS IR KALVARIJOS SKYRIUS**

Karolis Mickevičius
Panerių g. 64, Vilnius, Vilnius 03160,
Lietuva

20 - - Nr. SUVA- -(8.53.E.)
į 2023-09-15 Nr. GST-14242

**DĖL SUTIKIMO TIESTI SUSISIEKIMO KOMUNIKACIJAS, INŽINERINIUS TINKLUS
IR STATYTI JIEMS FUNKCIONUOTI BŪTINUS STATINIUS VALSTYBINĖJE ŽEMĖJE,
KURIOJE NESUFORMUOTI ŽEMĖS SKLYPAI**

Nacionalinės žemės tarnybos prie Aplinkos ministerijos Marijampolės, Kazlų Rūdos ir Kalvarijos skyrius, atsižvelgdamas į 2023-09-15 prašymą Nr. GST-14242, neprieštarauja dėl šių objektų tiesimo / statybos / rekonstravimo valstybinėje žemėje, kurioje nesuformuoti žemės sklypai:

Susisiekimo komunikacijų, inžinerinių tinklų ir jiems funkcionuoti būtinų statinių pavadinimas (-ai), rūšis (-ys)	elektros tinklas "Apšvietimo tinklai" (įtampa, kV: <1 kV)
Žemės sklypo (-ų) kadastro Nr., adresas (-ai)**	
Pastato (-ų) unikalus Nr., adresas (-ai)**	
Objekto (-ų) pavadinimas(-ai)**	A. Yliaus gatvė A. Yliaus g., Marijampolė

** Nurodoma, kai planuojama tiesti susisiekimo komunikacijas, inžinerinius tinklus į konkretų žemės sklypą arba konkrečiam statiniui aptarnauti.

Šis sutikimas galioja tik pridedamame brėžinyje nurodytoms susisiekimo komunikacijoms, inžineriniams tinklams tiesti ir jiems funkcionuoti būtiniams statiniams statyti pridedamame brėžinyje pažymėtoje vietoje. Pridedamas brėžinys yra neatsiejama šio sutikimo dalis.

Susisiekimo komunikacijos, inžineriniai tinklai turi būti nutiesti ir jiems funkcionuoti būtini statiniai turi būti pradėti statyti per 3-us metus nuo sutikimo išdavimo datos. Nepradėjus tiesti susisiekimo komunikacijų, inžinerinių tinklų ir statyti jiems funkcionuoti būtinų statinių per 3-us metus, sutikimas nustoja galioti ir nustatyta tvarka turi būti gautas naujas sutikimas.

Pagal sutikimą nutiestos elektros energijos persiuntimui skirtos žemos ir vidutinės įtampos elektros oro linijos, oro kabeliai ir požeminių kabelių linijos bei įrenginiai, įskaitant transformatorinėse pastotėse įrengtus įrenginius kartu su požeminių kabelių kanalais, linijas laikančiomis atramomis ir kitais priklausiniais, nustatytais Lietuvos Respublikos elektros energetikos įstatymo 75 straipsnio 2 dalyje, ir ryšių linijos, kabeliai, ryšių kabelių kanalų sistemos, nurodytos

Lietuvos Respublikos elektroninių ryšių įstatymo 42 straipsnio 4 dalyje, yra laikomi kilnojamaisiais daiktais ir Nekilnojamojo turto registre neregistruojami.***

Susisiekimo komunikacijų, inžinerinių tinklų ir jiems funkcionuoti būtinų statinių nustatomos specialiųjų žemės naudojimo sąlygos teritorijos (teritorijų) dydis – 0 kv. m. Specialiųjų žemės naudojimo sąlygų nustatymo nuostolių dydis apskaičiuojamas ir šie nuostoliai atlyginami Lietuvos Respublikos specialiųjų žemės naudojimo sąlygų įstatymo 13 straipsnio 1 dalyje nurodyta tvarka vadovaujantis šio įstatymo 13 straipsnio 4 dalimi.

Pagal sutikimą nutiestoms susisiekimo komunikacijoms, inžineriniams tinklams bei pastatytiems jiems funkcionuoti būtiniams statiniams eksploatuoti naujas žemės sklypas neformuojamas ir nenuomojamas ar neperleidžiamas nuosavybėn.

Pasibaigus išduoto sutikimo terminui, pagal sutikimą nutiestos susisiekimo komunikacijos, inžineriniai tinklai ir jiems funkcionuoti būtini statiniai turi būti nukelti jų savininko lėšomis, išskyrus atvejus, kai asmeniui išduotas naujas sutikimas arba kai nutiestoms susisiekimo komunikacijoms, inžineriniams tinklams ir pastatytiems jiems funkcionuoti būtiniams statiniams naudoti ir juos aptarnauti yra nustatytas servitutas.

Pasibaigus šio sutikimo terminui pagal sutikimą nutiestos susisiekimo komunikacijos, inžineriniai tinklai ar jiems funkcionuoti būtini statiniai per 20 darbo dienų turi būti nukelti ir valstybinė žemė sutvarkoma taip, kad ji būtų iki sutikimo išdavimo dienos buvusios būklės. Apie tai privaloma raštu per 5 darbo dienas po valstybinės žemės sutvarkymo informuoti Nacionalinės žemės tarnybos prie Aplinkos ministerijos Marijampolės, Kazlų Rūdos ir Kalvarijos skyrių.

PRIDEDAMA. 1 lapas.

Skyriaus vedėjas (-a)*

Vytautas Špokevičius, tel. 870685601, el. p. Vytautas.Spokevicius@nzt.lt

113982813

*Duomenys apie įstaigos sudaryto elektroninio dokumento registravimą (registracijos data ir numeris) ir parašo rekvizitai nurodomi metaduomenyse.

*** Taikytina, kai išduodamas sutikimas tiesti Sutikimų tiesti susisiekimo komunikacijas, inžinerinius tinklus ir statyti jiems funkcionuoti būtinus statinius valstybinėje žemėje, kurioje nesuformuoti žemės sklypai, išdavimo taisyklių, patvirtintų Nacionalinės žemės tarnybos prie Žemės ūkio ministerijos direktoriaus 2013 m. rugsėjo 10 d. įsakymu Nr. 1P-(1.3)-265 „Dėl Sutikimų tiesti susisiekimo komunikacijas, inžinerinius tinklus ir statyti jiems funkcionuoti būtinus statinius valstybinėje žemėje, kurioje nesuformuoti žemės sklypai, išdavimo taisyklių patvirtinimo“, 5.6 papunktyje nurodytus inžinerinius tinklus.

2023-09-15 PRAŠYMO NR. GST-14242 IŠDUOTI SUTIKIMĄ TIESTI SUSISIEKIMO KOMUNIKACIJAS, INŽINERINIUS TINKLUS BEI STATYTI JIEMS FUNKCIONUOTI BŪTINUS STATINIUS VALSTYBINĖJE ŽEMĖJE, KURIOJE NESUFORMUOTI ŽEMĖS SKLYPAI, PRIEDAS

M1:4000



Sutartiniai žymėjimai

Sutikimo objektai (linijos)	
Dujotiekio tinklai	Elektros tinklai
Gatvės	Keliai
Lietaus kanalizacijos tinklai	Nemotorizuotų transporto priemonių takai
Nuotekų tinklai	Pėsčiųjų takai
Ryšiai	Vandentiekio tinklai
Šilumos tiekimo tinklai	Kiti inžineriniai tinklai
Kitos susisiekimo komunikacijos	
Sutikimo objektai (poligonai)	
Dujotiekio tinklai	Elektros tinklai
Gatvės	Keliai
Lietaus kanalizacijos tinklai	Nemotorizuotų transporto priemonių takai
Nuotekų tinklai	Pėsčiųjų takai
Ryšiai	Vandentiekio tinklai
Šilumos tiekimo tinklai	Kiti inžineriniai tinklai
Kitos susisiekimo komunikacijos	
Sutikimo objektai (taškai)	
Dujotiekio tinklai	Elektros tinklai
Gatvės	Keliai
Lietaus kanalizacijos tinklai	Nemotorizuotų transporto priemonių takai
Nuotekų tinklai	Pėsčiųjų takai
Ryšiai	Vandentiekio tinklai
Šilumos tiekimo tinklai	Kiti inžineriniai tinklai
Kitos susisiekimo komunikacijos	

Prašymo teikėjas	Karolis Mickevičius
Nacionalinės žemės tarnybos prie Aplinkos ministerijos padalinys, kuriam teikiamas prašymas	Nacionalinė žemės tarnyba prie Aplinkos ministerijos, Marijampolės, Kazlų Rūdos ir Kalvarijos skyrius



Redaguoti Peržiūrėti

PASIRAŠOMIEJI METADUOMENYS

El. dokumento turinį aprašantys metaduomenys

El. dokumento pavadinimas	Dokumento rūšis	Parašai
DĖL SUTIKIMO TIESTI SUSISIEKIMO KOMUNIKACIJAS, INŽINERINIUS TINKLUS IR STATYTI JIEMS FUNKCIONuoti BŪTINIUS STATINIUS VALSTYBINĖJE ŽEMĖJE, KURIOJE NESUFORMUOTI ŽEMĖS SKLYPAI	SUVA paslaugos rezultatas	

Sudarytojai

Statusas	Sudarytojas	Kodas	Adresas	Parašai
Juridinis asmuo	Nacionalinė žemės tarnyba	188704927	Gedimino pr. 19, LT-01103 Vilnius	

Dokumento sudarymas

Sudarymo data	Parašai
2023-09-20 13:37:54	

Adresatai

Statusas	Adresatas	Kodas	Adresas	Parašai
Fizinis asmuo	Karolis Mickevičius		Panerių g. 64, Vilnius, Vilnius 03160, Lietuva	

Dokumento registracijos

Registavimo data	Dokumento registracijos Nr.	Įmonės (įstaigos) kodas	Parašai
2023-09-20 13:37:54	SUVA-14632-(8.53 E.)	188704927	

Dokumentą užregistravęs darbuotojas

Vardas ir pavardė	Pareigos	Struktūrinis padalinys
Vilma Tumosienė	Marijampolės, Kazlų Rūdos ir Kalvarijos skyriaus vedėja	Marijampolės, Kazlų Rūdos ir Kalvarijos skyrius

NEPASIRAŠOMIEJI METADUOMENYS



**NACIONALINĖS ŽEMĖS TARNYBOS
PRIE APLINKOS MINISTERIJOS
MARIJAMPOLĖS, KAZLŲ RŪDOS IR KALVARIJOS SKYRIUS**

Karolis Mickevičius
Panerių g. 64, Vilnius, Vilnius 03160,
Lietuva

20 - - Nr. SUVA- -(8.53.E.)
į 2023-09-19 Nr. GST-14397

**DĖL SUTIKIMO TIESTI SUSISIEKIMO KOMUNIKACIJAS, INŽINERINIUS TINKLUS
IR STATYTI JIEMS FUNKCIONUOTI BŪTINUS STATINIUS VALSTYBINĖJE ŽEMĖJE,
KURIOJE NESUFORMUOTI ŽEMĖS SKLYPAI**

Nacionalinės žemės tarnybos prie Aplinkos ministerijos Marijampolės, Kazlų Rūdos ir Kalvarijos skyrius, atsižvelgdamas į 2023-09-19 prašymą Nr. GST-14397, neprieštaruoja dėl šių objektų tiesimo / statybos / rekonstravimo valstybinėje žemėje, kurioje nesuformuoti žemės sklypai:

Susisiekimo komunikacijų, inžinerinių tinklų ir jiems funkcionuoti būtinų statinių pavadinimas (-ai), rūšis (-ys)	nuotekų tinklas "Lietaus nuotekų tinklai" (Skersmuo, mm: 160-200 mm), nuotekų tinklas "Lietaus nuotekų tinklai" (Skersmuo, mm: virš 200 mm), nuotekų tinklas "Buitinių nuotekų tinklai" (Skersmuo, mm: 160-200 mm), vandentiekis "Vandentiekio tinklai" (Skersmuo, mm: iki 50 mm), vandentiekis "Vandentiekio tinklai" (Skersmuo, mm: 50-110 mm)
Žemės sklypo (-ų) kadastro Nr., adresas (-ai)**	
Pastato (-ų) unikalus Nr., adresas (-ai)**	
Objekto (-ų) pavadinimas(-ai)**	A. Yliaus gatvė A. Yliaus g. Marijampolė

** Nurodoma, kai planuojama tiesti susisiekimo komunikacijas, inžinerinius tinklus į konkretų žemės sklypą arba konkrečiam statiniui aptarnauti.

Šis sutikimas galioja tik pridedamame brėžinyje nurodytoms susisiekimo komunikacijoms, inžineriniams tinklams tiesti ir jiems funkcionuoti būtiniams statiniams statyti pridedamame brėžinyje pažymėtoje vietoje. Pridedamas brėžinys yra neatsiejama šio sutikimo dalis.

Susisiekimo komunikacijos, inžineriniai tinklai turi būti nutiesti ir jiems funkcionuoti būtini statiniai turi būti pradėti statyti per 3-us metus nuo sutikimo išdavimo datos. Nepradėjus tiesti susisiekimo komunikacijų, inžinerinių tinklų ir statyti jiems funkcionuoti būtinų statinių per 3-us metus, sutikimas nustoja galioti ir nustatyta tvarka turi būti gautas naujas sutikimas.

Pagal sutikimą nutiestos elektros energijos pėsniuntimui skirtos žemos ir vidutinės įtampos elektros oro linijos, oro kabeliai ir požeminių kabelių linijos bei įrenginiai, įskaitant transformatorinėse pastotėse įrengtus įrenginius kartu su požeminių kabelių kanalais, linijas

laikančiomis atramomis ir kitais priklausiniais, nustatytais Lietuvos Respublikos elektros energetikos įstatymo 75 straipsnio 2 dalyje, ir ryšių linijos, kabeliai, ryšių kabelių kanalų sistemos, nurodytos Lietuvos Respublikos elektroninių ryšių įstatymo 42 straipsnio 4 dalyje, yra laikomi kilnojamaisiais daiktais ir Nekilnojamojo turto registre neregistruojami.***

Susisiekimo komunikacijų, inžinerinių tinklų ir jiems funkcionuoti būtinų statinių nustatomos specialiujų žemės naudojimo sąlygos teritorijos (teritorijų) dydis – 698 kv. m. Specialiujų žemės naudojimo sąlygų nustatymo nuostolių dydis apskaičiuojamas ir šie nuostoliai atlyginami Lietuvos Respublikos specialiujų žemės naudojimo sąlygų įstatymo 13 straipsnio 1 dalyje nurodyta tvarka vadovaujantis šio įstatymo 13 straipsnio 4 dalimi.

Pagal sutikimą nutiestoms susisiekimo komunikacijoms, inžineriniams tinklams bei pastatytiems jiems funkcionuoti būtiniams statiniams eksploatuoti naujas žemės sklypas neformuojamas ir nenuomojamas ar neperleidžiamas nuosavybėn.

Pasibaigus išduoto sutikimo terminui, pagal sutikimą nutiestos susisiekimo komunikacijos, inžineriniai tinklai ir jiems funkcionuoti būtini statiniai turi būti nukelti jų savininko lėšomis, išskyrus atvejus, kai asmeniui išduotas naujas sutikimas arba kai nutiestoms susisiekimo komunikacijoms, inžineriniams tinklams ir pastatytiems jiems funkcionuoti būtiniams statiniams naudoti ir juos aptarnauti yra nustatytas servitutas.

Pasibaigus šio sutikimo terminui pagal sutikimą nutiestos susisiekimo komunikacijos, inžineriniai tinklai ar jiems funkcionuoti būtini statiniai per 20 darbo dienų turi būti nukelti ir valstybinė žemė sutvarkoma taip, kad ji būtų iki sutikimo išdavimo dienos buvusios būklės. Apie tai privaloma raštu per 5 darbo dienas po valstybinės žemės sutvarkymo informuoti Nacionalinės žemės tarnybos prie Aplinkos ministerijos Marijampolės, Kazlų Rūdos ir Kalvarijos skyrių.

PRIDEDAMA. 1 lapas.

Skyriaus vedėjas (-a)*

Vytautas Špokevičius, tel. 870685601, el. p. Vytautas.Spokevicius@nzt.lt

113984554

*Duomenys apie įstaigos sudaryto elektroninio dokumento registravimą (registracijos data ir numeris) ir parašo rekvizitai nurodomi metaduomenyse.

*** Taikytina, kai išduodamas sutikimas tiesti Sutikimų tiesti susisiekimo komunikacijas, inžinerinius tinklus ir statyti jiems funkcionuoti būtinus statinius valstybinėje žemėje, kurioje nesuformuoti žemės sklypai, išdavimo taisyklių, patvirtintų Nacionalinės žemės tarnybos prie Žemės ūkio ministerijos direktoriaus 2013 m. rugsėjo 10 d. įsakymu Nr. 1P-(1.3)-265 „Dėl Sutikimų tiesti susisiekimo komunikacijas, inžinerinius tinklus ir statyti jiems funkcionuoti būtinus statinius valstybinėje žemėje, kurioje nesuformuoti žemės sklypai, išdavimo taisyklių patvirtinimo“, 5.6 papunktyje nurodytus inžinerinius tinklus.

2023-09-19 PRAŠYMO NR. GST-14397 IŠDUOTI SUTIKIMĄ TIESTI SUSISIEKIMO KOMUNIKACIJAS, INŽINERINIUS TINKLUS BEI STATYTI JIEMS FUNKCIONUOTI BŪTINUS STATINIUS VALSTYBINĖJE ŽEMĖJE, KURIOJE NESUFORMUOTI ŽEMĖS SKLYPAI, PRIEDAS

M1:4000



Sutartiniai žymėjimai

Sutikimo objektai (linijos)	
Dujotiekio tinklai	Elektros tinklai
Gatvės	Keliai
Lietaus kanalizacijos tinklai	Nemotorizuotų transporto priemonių takai
Nuotekų tinklai	Pėsčiųjų takai
Ryšiai	Vandentiekio tinklai
Šilumos tiekimo tinklai	Kiti inžineriniai tinklai
Kitos susisiekimo komunikacijos	
Sutikimo objektai (poligonai)	
Dujotiekio tinklai	Elektros tinklai
Gatvės	Keliai
Lietaus kanalizacijos tinklai	Nemotorizuotų transporto priemonių takai
Nuotekų tinklai	Pėsčiųjų takai
Ryšiai	Vandentiekio tinklai
Šilumos tiekimo tinklai	Kiti inžineriniai tinklai
Kitos susisiekimo komunikacijos	
Sutikimo objektai (taškai)	
Dujotiekio tinklai	Elektros tinklai
Gatvės	Keliai
Lietaus kanalizacijos tinklai	Nemotorizuotų transporto priemonių takai
Nuotekų tinklai	Pėsčiųjų takai
Ryšiai	Vandentiekio tinklai
Šilumos tiekimo tinklai	Kiti inžineriniai tinklai
Kitos susisiekimo komunikacijos	

Prašymo teikėjas	Karolis Mickevičius
Nacionalinės žemės tarnybos prie Aplinkos ministerijos padalinys, kuriam teikiamas prašymas	Nacionalinė žemės tarnyba prie Aplinkos ministerijos, Marijampolės, Kazlų Rūdos ir Kalvarijos skyrius



Redaguoti Peržiūrėti

PASIRAŠOMIEJI METADUOMENYS

El. dokumento turinį aprašantys metaduomenys

El. dokumento pavadinimas	Dokumento rūšis	Parašai
DĖL SUTIKIMO TIESTI SUSISIEKIMO KOMUNIKACIJAS, INŽINERINIUS TINKLUS IR STATYTI JIEMS FUNKCIONUOTI BŪTINUS STATINIUS VALSTYBINĖJE ŽEMĖJE, KURIOJE NESUFORMUOTI ŽEMĖS SKLYPAI	SUVA paslaugos rezultatas	

Sudarytojai

Statusas	Sudarytojas	Kodas	Adresas	Parašai
Juridinis asmuo	Nacionalinė žemės tarnyba	188704927	Gedimino pr. 19, LT-01103 Vilnius	

Dokumento sudarymas

Sudarymo data	Parašai
2023-09-20 13:37:41	

Adresatai

Statusas	Adresatas	Kodas	Adresas	Parašai
Fizinis asmuo	Karolis Mickevičius		Panerių g. 64, Vilnius, Vilnius 03160, Lietuva	

Dokumento registracijos

Registavimo data	Dokumento registracijos Nr.	Įmonės (įstaigos) kodas	Parašai
2023-09-20 13:37:41	SUVA-14631-(8.53 E.)	188704927	

Dokumentą užregistravęs darbuotojas

Vardas ir pavardė	Pareigos	Struktūrinis padalinys
Vilma Tumosienė	Marijampolės, Kazlų Rūdos ir Kalvarijos skyriaus vedėja	Marijampolės, Kazlų Rūdos ir Kalvarijos skyrius

NEPASIRAŠOMIEJI METADUOMENYS

KOPIJA TIKRA

UAB „Inžinerinis projektavimas“
Direktorius
Karolis Mickevičius

Projekto derinimo suvestinė

Nr.	Sritis	Atsakingas asmuo	Data	Būsena	Pastabos	Failo pavadinimas
1.	Elektra	Raimundas Vasiukevičius	2023-09-19	Pritarta	-	-

Registracijos Nr.

P44191

Pasirašymo data

2023-09-19 10:33

Prašymo pritarti projektiniams pasiūlymams peržiūra

Peržiūros režimas

↓ Atsisųsti prašymą

Prašymas Statinio projektas Pridedami dokumentai Pasirašantys pateikėjai Nagrinėjimo eiga / Būsenos

Duomenys

Tipas: Prašymas pritarti projektiniams pasiūlymams

Registracijos numeris: PSP-41-231011-00080

Registracijos data: 2023-10-11

Būseną: Pasiūlymams pritarta

Institucija, kuriai teikiamas prašymas: Marijampolės savivaldybės administracija

Pateikėjas: KAROLIS MICKEVIČIUS

Pateikimo data: 2023-10-11

Prašymo informuoti visuomenę apie parengtus statinių projektinius pasiūlymus duomenys:

Tipas	Registracijos numeris	Registracijos data	Gavėjas
Prašymas informuoti visuomenę apie parengtus statinių projektinius pasiūlymus	ISP-41-230919-00105	2023-09-19	Marijampolės savivaldybės administracija

Sprendimas dėl ekspertinių išvadų pateikimo:

Tipas	Registracijos numeris	Registracijos data
Sąrašas tuščias		

Prašymas Statinio projektas Pridedami dokumentai Pasirašantys pateikėjai Nagrinėjimo eiga / Būsenos

Prašymo / pranešimo būsenos Gautos / išsiųstos žinutės

Registracijos numeris: PSP-41-231011-00080

Registracijos data: 2023-10-11

Nagrinėjantis asmuo: Marijampolės savivaldybės administracija

Siųsti žinutę nagrinėjančiam asmeniui

Pastabos:

Būseną	Data	Sprendimo el. dokumentas
Pasiūlymams pritarta	2023-10-13 10:03	
Priimtas	2023-10-13 10:03	
Tikrinamas	2023-10-12 10:06	
Užregistruotas	2023-10-11 11:18	
Įvestas į sistemą	2023-10-11 11:18	

Prašymas Statinio projektas Pridedami dokumentai Pasirašantys pateikėjai Nagrinėjimo eiga / Būsenos

Duomenys

Tipas: Prašymas pritari projektiniams pasiūlymams

Registracijos numeris: PSP-41-230203-00014

Registracijos data: 2023-02-03

Būsena: Pasiūlymams pritaria

Institucija, kuriai teikiamas prašymas: Marijampolės savivaldybės administracija

Pateikėjas 1: KAROLIS MICKEVIČIUS 👁

Pateikimo data: 2023-02-03

Prašymo informuoti visuomenę apie parengtus statinių projektinius pasiūlymus duomenys:

Tipas	Registracijos numeris	Registracijos data	Gavėjas
Prašymas informuoti visuomenę apie parengtus statinių projektinius pasiūlymus	ISP-41-230113-00024	2023-01-13	Marijampolės savivaldybės administracija

Susijęs su įslaptinta informacija: 1 Ne

Sprendimas dėl ekspertinių išvadų pateikimo:

Tipas	Registracijos numeris	Registracijos data
-------	-----------------------	--------------------

Prašymas Statinio projektas Pridedami dokumentai Pasirašantys pateikėjai **Nagrinėjimo eiga / Būsenos**

Prašymo / pranešimo būsenos Gautas / išsiųstos žinutės

Registracijos numeris: PSP-41-230203-00014

Registracijos data: 2023-02-03

Nagrinėjantis asmuo: Marijampolės savivaldybės administracija

✉ Siųsti žinutę nagrinėjančiam asmeniui

Pastabos:

Būsena	Data	Sprendimo el. dokumentas
Pasiūlymams pritaria	2023-02-06 11:32	
Priimtas	2023-02-06 11:24	
Tikrinamas	2023-02-03 10:55	
Užregistruotas	2023-02-03 10:28	
Įvestas į sistemą	2023-02-03 10:28	



MARIJAMPOLĖS SAVIVALDYBĖS ADMINISTRACIJOS APLINKOTVARKOS IR INFRASTRUKTŪROS SKYRIUS

Biudžetinė įstaiga, J. Basanavičiaus a. 1, 68307 Marijampolė.
Duomenys kaupiami ir saugomi Juridinių asmenų registre, kodas 188769113.
Skyriaus duomenys: tel. (8 343) 90 048, el. p. administracija@marijampole.lt

UAB „Inžinerinis projektavimas“
info@projektavimas.net

2023-10- Nr. SA (11.4.E)

DĖL PRITARIMO PROJEKTO SPRENDINIAMS

Pritariame projektuotojo UAB „Inžinerinis projektavimas“ pateikto peržiūrėti „Marijampolės sav. Marijampolės m. A. Yliaus g. statybos, projektas“, Nr. SR2022-318-TDP projektiniams sprendiniams.

Šis atsakymas per vieną mėnesį nuo įteikimo dienos gali būti skundžiamas pasirinktinai Lietuvos administracinių ginčų komisijos Kauno apygardos skyriui (adresu: Laisvės al. 36, LT-44240 Kaunas) Lietuvos Respublikos ikiteisminio administracinių ginčų nagrinėjimo tvarkos įstatymo nustatyta tvarka arba Regionų apygardos administracinio teismo Kauno rūmams (adresu: A. Mickevičiaus g. 8A, LT-44312 Kaunas) Lietuvos Respublikos administracinių bylų teisenos įstatymo nustatyta tvarka.

Skyriaus vedėja

Roberta Kelertienė

[Ingrida Stadalienė, 8 343 90045, ingrida.stadaliene@marijampole.lt](mailto:ingrida.stadaliene@marijampole.lt)

Signa Web

Sudaryti Atidaryti Pasirašyti Registruoti Išsaugoti **Dokumentas: Dėl pritarimo projekto sprendiniams** Failas: P2023-214.adoc (ADOC-V1.0, GeDOC)

Turinys **Metaduomenys** Parašai Tikrinimas

Redaguoti Peržiūrėti

PASIRAŠOMIEJI METADUOMENYS

El. dokumento turinį aprašantys metaduomenys

El. dokumento pavadinimas	Dokumento rūšis	Parašai
Dėl pritarimo projekto sprendiniams	Raštas	

Sudarytojai

Statusas	Sudarytojas	Kodas	Adresas	Parašai
Juridinis asmuo	Marijampolės savivaldybės administracija	188769113	Marijampolė, J. Basanavičiaus a.1	

Dokumento sudarymas

Sudarymo data	Parašai
2023-10-19 16:39:12	

Adresatai

Statusas	Adresatas	Kodas	Adresas	Parašai
Juridinis asmuo	UAB "Inžinerinis projektavimas"	223973140	Vilnius, Žemynos g. 43-42	
Juridinis asmuo	Eglė Kajokaitė-Rudienė	-	-	

Dokumento registracijos

Registavimo data	Dokumento registracijos Nr.	Įmonės (įstaigos) kodas	Parašai
2023-10-19 16:39:02	SA-9651 (11.4 E)	0	

Dokumentą užregistravęs darbuotojas

Vardas ir pavardė	Pareigos	Struktūrinis padalinys
DVS sistema	Nėra	

NEPASIRAŠOMIEJI METADUOMENYS



KOPIJA TIKRA
UAB „Inžinerinis projektavimas“
Direktorius
Karolis Mickevičius

SUSIPAŽINAU

**Statytojas
(užsakovas):**

**Projekto
pavadinimas:**

**Statinio
naudojimo
paskirtis:**

Statybos rūšis:

**Statinio
kategorija:**

**Statinio projekto
rengimo etapas:**

Dalis:

Tomas:

**Komplekso
žymuo:**

Laida

Marijampolės savivaldybės administracija

Marijampolės sav., Marijampolės m., A. Yliaus g. statybos projektas

Susisiekimo komunikacijos, inžineriniai tinklai

Nauja statyba, kapitalinis remontas

Neypatingas statinys, nesudėtingas statinys

Techninis darbo projektas

Melioracijos dalis

V

SR2022-318-TDP- MD

0

Kval. atest. nr.	Pareigos	Parašas	V. Pavardė
	Direktorius		K. Mickevičius
36575	Statinio projekto vadovas		K. Mickevičius
S-685-PmAT	Statinio projekto dalies vadovas		K. Mickevičius

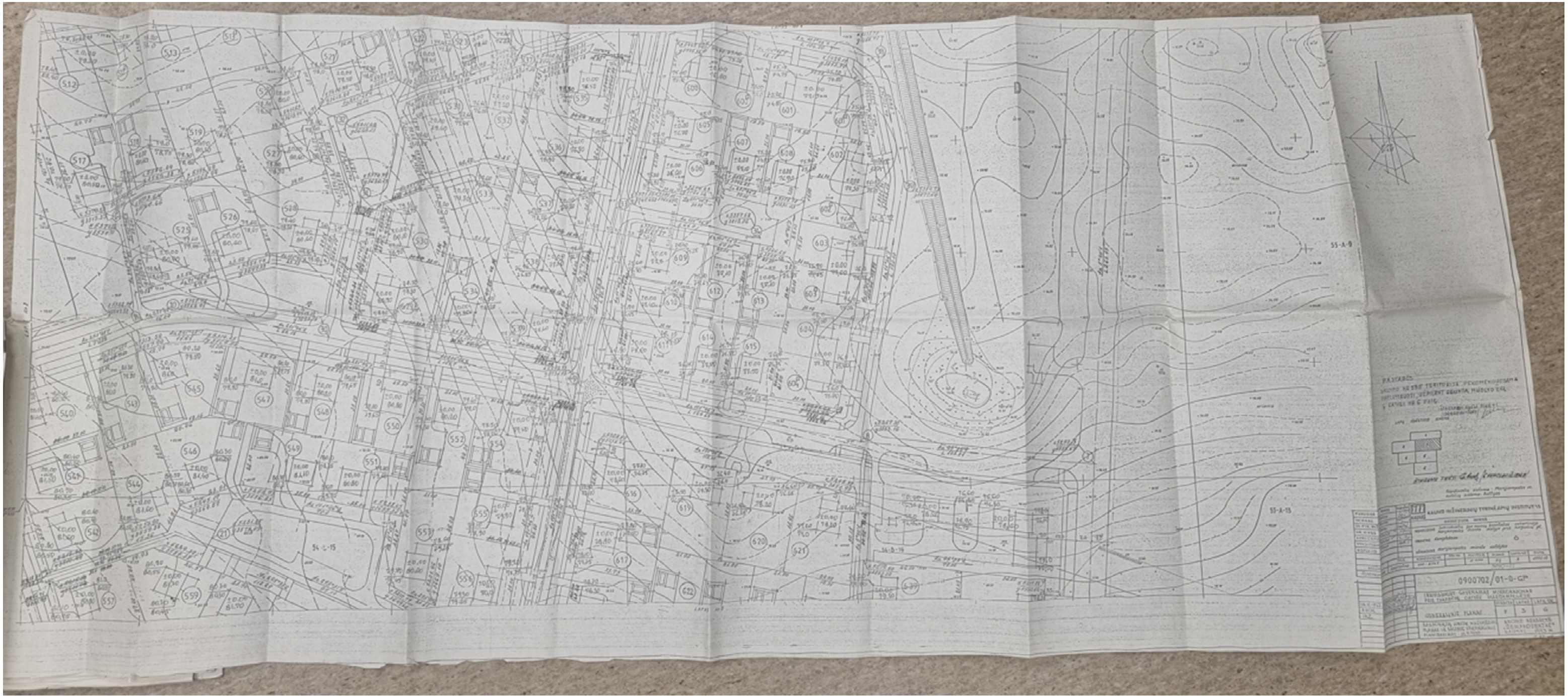

PAŲTARAS
 SKYRIS NR. 1507 TERITORIJŲ POKYČIAMS
 ĮPILNINANTIS, VERTINTIS ŽEMŲŲ, PUSKŲ DALIŲ
 S. CATIES NR. 6 PAIG.

55-A-9

55-A-10

0900702/01-0-CP

INŽINERIS KAROLIS MICKEVICHUS

2014.05.20

ĮSAKYMAS

DĖL PROJEKTO VADOVO IR PROJEKTO DALIES VADOVO PASKYRIMO

2022-11-28 Nr. PV-775

Vilnius

Vadovaudamasis LR Statybos įstatymu (1996 m. kovo 19 d. Nr. I-1240) projekto vadovu skiriu Karolį Mickevičių atestato Nr. 36475, Nr. S-685-PmAT šiam objektui:

1.	Marijampolės m. A. Yliaus gatvės įrengimo projektinės dokumentacijos parengimo ir statinio projekto vykdymo priežiūros paslaugos.
----	---

Direktorius Karolis Mickevičius



(parašas)

Susipažinau, Karolis Mickevičius

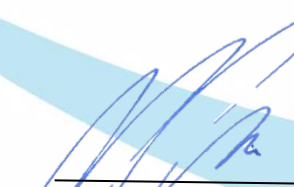

(parašas)

Projekto vadovo kontaktai:

Karolis Mickevičius

mob.: +370 616 58212

el. p.: karolis@projektavimas.net

Valstybės įmonės Registrų centro Marijampolės filialas

**NEKILNOJAMOJO DAIKTO
KADASTRINIŲ MATAVIMŲ BYLA**

Tomas: 1

Nekilnojamojo turto objektas: **Inžinerinis statinys**

Registro Nr.: **44/2101662 (Statiniai)**

Adresas: **Marijampolės sav. Marijampolės m. A. J. Greimo
g.**

Lapų skaičius: 17

SUDERINTA

(pareigos)

(parašas)

(vardas, pavardė)

(data)

Tomo Nr. 1

Registro 44/2101662

BYLOS TOMO VIDAUS APYRAŠAS

Eil. Nr.	Dokumento pavadinimas	Dokumento		Lapų skaič.	Bylos lapų numeriai	Pastabos
		Nr.	Data			
1	Statinio planas "STATINIŲ IŠDĖSTYMO PLANAS"		2018-10-01	2	1-2	
2	Koordinačių žiniaraštis keliams A3 KZ		2018-10-01	2	3-4	
3	Kelio ir jo sudėtinių dalių kadastro duomenys 1K FORMA		2018-10-01	5	5-9	
4	Kelio ir jo sudėtinių dalių įkainojimas (perkainojimas) 2K FORMA		2018-10-01	2	10-11	
5	Kelio važiuojamosios dalies ir žemės sankasos kadastro duomenys 3K FORMA		2018-10-01	2	12-13	
6	Kelio sankryžų, tiltų, viadukų, estakadų, pralaidų, autobusų sustojimo ir poilsio aikštelių, šviesoforų, kelio oro sąlygų stebėjimo ir transporto apskaitos įrenginių kadastro duomenys 4K FORMA		2018-10-01	3	14-16	

Vidaus apyrašo lapų

16

Matininkas Alvydas Alaburda





1091629774

VIETOVĖS SCHEMA



GATVĖS PLANAS M 1:1000

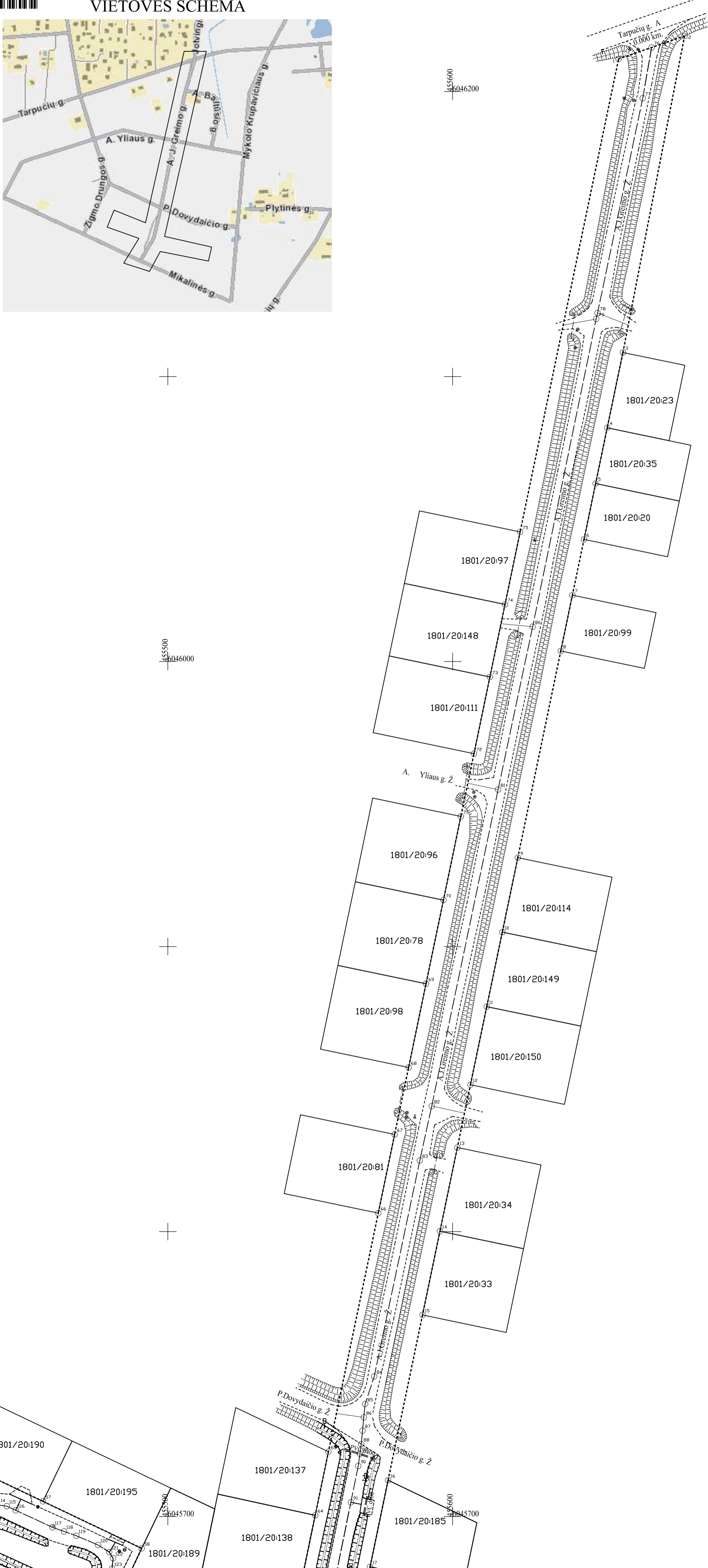

+

+

+

+

+

1
2

Valstybės įmonės Registrų centro Marijampolės filialas Licencijos Nr. G-734-(623), išduota 2008-08-27 2M-M-655, išduotas 2008-09-03			
Pareigos	V., pavardė	Parašas	Data
Matininkas	A. Alaburda		2018-10-01
Statinių išdėstymo planas 1		1:1000	A.V.
Marijampolės sav. Marijampolės m. A. J. Greimo g.			
Sudarytas pagal 2018-10-01 kadastrinių matavimų duomenis		Pastato pažymėjimas plane GA	



109162974

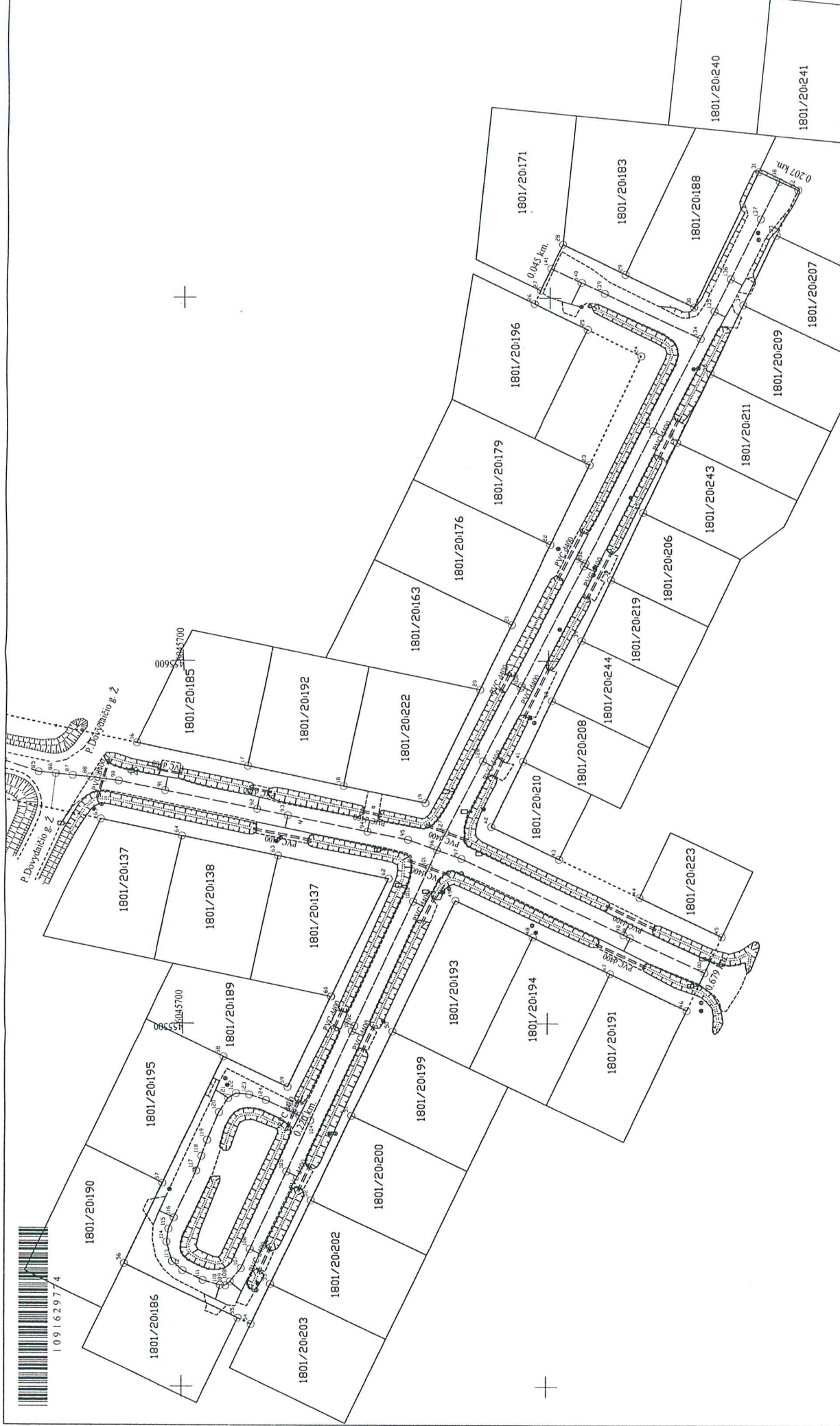

		Valstybės įmonės Registrų centro Marijampolės filialas Licencijos Nr. G-734-(623), išduota 2008-08-27 2M-M-655, išduotas 2008-09-03	
Pareigos	V. pavardė	Parašas	Data
Matavimas	A. Alaburda		2018-10-01
Statinių išdėstymo planas 2		1:1000	
Marijampolės sav.		A. V.	
Marijampolės m. A. J. Greimo g.			
Sudarytas pagal 2018-10-01		Pastato pažymėjimas	
kadastrinių matavimų duomenis		Plane GA	

SUDERINTA (stiprinta) **2018-10-01**

Tyrimojo kadastrinio planavimo specialistė
Vyta Klubiškienė
1018 10 01 (rašytai)

1

2

Koordinatinių žiniaraščių keliams A3

Unikalus Nr. 4400-4446-8322 Adresas Marijampolės sav. Marijampolės m. A. J. Greimo g.
 Žymėjimas GA Pavadinimas A.J. Greimo gatvė
 Paskirtis Kelių (gatvių)

Kad. duomenų nustatymo data 2018-10-01
 Kelio ruožas
 Koordinatinių sistema: LKS-94

Taško Nr.	Kelio riba		Y	Taško Nr.	Kelio riba		Y	Taško Nr.	Kelio riba		Y	Aškaitos taško km	Kelio ašis		Y
	X	X			X	X			X	X			X	X	
1	6046211,41	455658,26		33	604537,71	455717,40		65	6045722,74	455556,38		76	0,000	6046215,45	455669,84
2	6046219,48	455681,43		34	6045546,89	455698,18		66	6045806,47	455573,88		77	0,018	6046197,64	455666,74
3	6046108,43	455659,78		35	6045555,92	455679,26		67	6045834,07	455579,63		78	0,095	6046122,27	455650,87
4	6046082,01	455654,27		36	6045564,94	455660,36		68	6045857,55	455584,53		79	0,097	6046120,15	455650,39
5	6046062,43	455650,19		37	6045574,16	455641,05		69	6045886,92	455590,64		80	0,207	6046012,21	455628,09
6	6046042,86	455646,12		38	6045583,04	455622,47		70	6045916,28	455596,76		81	0,266	6045955,07	455615,96
7	6046023,28	455642,04		39	6045591,05	455605,68		71	6045945,65	455602,88		82	0,379	6045844,05	455592,65
8	6046003,70	455637,96		40	6045599,03	455588,96		72	6045967,67	455607,48		83	0,399	6045824,95	455588,47
9	6045931,18	455622,88		41	6045607,01	455572,25		73	6045994,59	455613,08		84	0,476	6045749,17	455572,46
10	6045905,05	455617,43		42	6045615,61	455554,23		74	6046020,03	455618,38		85	0,487	6045739,48	455569,27
11	6045878,91	455611,97		43	6045596,89	455545,29		75	6046045,48	455623,69		86	0,491	6045734,81	455568,81
12	6045851,52	455606,24		44	6045574,77	455534,74						87	0,496	6045730,15	455568,35
13	6045829,48	455601,65		45	6045552,12	455523,92						88	0,501	6045725,43	455567,89
14	6045800,12	455595,54		46	6045561,80	455503,61						89	0,504	6045722,03	455567,43
15	6045770,75	455589,42		47	6045582,97	455513,72						90	0,508	6045717,74	455566,86
16	6045712,74	455577,33		48	6045604,13	455523,83						91	0,521	6045705,00	455564,26
17	6045682,35	455571,00		49	6045625,30	455533,94						92	0,547	6045679,89	455559,14
18	6045656,01	455565,52		50	6045642,55	455497,79						93	0,556	6045671,51	455557,43
19	6045633,72	455560,87		51	6045653,62	455474,61						94	0,578	6045649,56	455552,96
20	6045618,83	455552,04		52	6045664,70	455451,42						95	0,589	6045638,49	455550,70
21	6045610,22	455610,09		53	6045675,77	455428,24						96	0,598	6045630,50	455547,85
22	6045599,66	455632,20		54	6045681,04	455417,19						97	0,605	6045623,71	455545,42
23	6045589,15	455654,20		55	6045684,67	455418,92						98	0,654	6045579,24	455524,51
24	6045574,87	455684,12		56	6045715,95	455433,85						99	0,656	6045577,43	455523,66
25	6045589,83	455691,40		57	6045705,34	455456,15						100	0,679	6045556,85	455513,99
26	6045604,35	455698,47		58	6045688,84	455490,82						101	0,005	6045632,70	455542,96
27	6045602,63	455702,08		59	6045671,27	455482,54						102	0,053	6045652,94	455499,31
28	6045596,58	455714,80		60	6045659,37	455507,46						103	0,055	6045653,59	455497,91
29	6045579,38	455706,51		61	6045659,24	455507,43						104	0,082	6045664,98	455473,28
30	6045560,48	455697,55		62	6045643,72	455539,95						105	0,098	6045671,44	455459,34
31	6045542,71	455734,78		63	6045674,09	455546,27						106	0,121	6045681,37	455437,88
32	6045531,94	455729,83		64	6045700,43	455551,74						107	0,127	6045683,83	455432,56



* 1 0 9 1 5 9 8 3 3 3 *

Taško Nr.	Kelio ašis		
	Atraskaitos taško km	X	Y
108	0,132	6045686,86	455428,90
109	0,133	6045688,09	455427,85
110	0,135	6045689,53	455427,96
111	0,140	6045694,28	455429,32
112	0,146	6045699,76	455431,98
113	0,150	6045702,62	455434,49
114	0,155	6045704,15	455439,83
115	0,159	6045703,65	455443,46
116	0,162	6045702,20	455446,59
117	0,177	6045696,21	455459,52
118	0,181	6045694,78	455463,55
119	0,185	6045693,25	455467,90
120	0,194	6045690,03	455475,51
121	0,198	6045687,54	455479,43
122	0,201	6045685,38	455480,77
123	0,205	6045681,76	455480,41
124	0,209	6045677,15	455478,92
125	0,218	6045669,55	455475,39
126	0,220	6045667,94	455474,58
127	0,005	6045628,04	455552,67
128	0,028	6045618,00	455572,36
129	0,050	6045607,70	455592,57
130	0,051	6045607,45	455593,06
131	0,088	6045590,50	455626,31
132	0,089	6045590,10	455627,09
133	0,130	6045571,52	455663,55
134	0,158	6045558,65	455688,92
135	0,167	6045554,88	455696,43
136	0,177	6045550,41	455705,32
137	0,195	6045542,13	455721,82
138	0,207	6045536,95	455732,13
139	0,029	6045585,19	455701,33
140	0,036	6045591,48	455704,28
141	0,045	6045599,75	455708,14



[Handwritten signature]

Parengė Matininkas Alvydas Alaburda

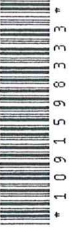

Organizacija: Valstybės įmonės Registrų centro Marijampolės filialas, kodas: 151358356, buveinės (deklaruotas) adresas:

Marijampolė, Laisvės g. 10
Matininkas Alvydas Alaburda

Kelio ir jo sudėtinių dalių kadastro duomenys

Unikalus Nr.: 4400-4446-8322 Adresas: Marijampolės sav. Marijampolės m. A. J. Greimo g.
Kad. duomenų nustatymo data: 2018-10-01 Pavadinimas: A.J. Greimo gatvė

Paskirtis:	Kelių (gatvių)	Fizinio nusidėvėjimo procentas, %:	33
Kelio numeris:		Baigtumo procentas, %:	100
Kelio ruožas:		Statinio statybos pabaigos metai:	1980
Kelio ruožo ilgis, km:	1,151	Statinio rekonstravimo pabaigos metai:	2018
Kelio reikšmė:		Statinio kap. remonto pabaigos metai:	
Kelio / gatvės kategorija:	Pagalbinė	Statinio papr. remonto pabaigos metai:	
Statinio kategorija:	II grupės nesudėtingas		

Aprašymas: Garvės kategorija - D2

Kelias, kelio sudėtinės dalys	Mato vienetas	Kiekis
1	2	3
Gatvė	km	1,151
Gatvė	kv. m	4535
Įvažiavimas, nuovaža	kv. m	858
Įvažiavimas, nuovaža	vnt.	29
Kelio sankryža	vnt.	2
Pralaida	m	221,6
Pralaida	vnt.	21

Parengė Matininkas Alvydas Alaburda



Organizacija: Valstybės įmonės Registrų centro Marijampolės filialas, kodas: 151358356, buveinės (deklaruotas) adresas:
 Marijampolė, Laisvės g. 10
 Matininkas Alvydas Alaburda

Kelio ir jo sudėtinių dalių kadastro duomenys

Unikalus Nr.: 4400-4446-8322 Adresas: Marijampolės sav. Marijampolės m. A. J. Greimo g.
 Kad. duomenų nustatymo data: 2018-10-01 Pavadinimas: A.J. Greimo gatvė

Paskirtis:	Kelių (gatvių)	Fizinio nusidėvėjimo procentas, %:	33
Kelio numeris:		Baigtumo procentas, %:	100
Kelio ruožas:		Statinio statybos pabaigos metai:	1980
Kelio ruožo ilgis, km:	1,151	Statinio rekonstravimo pabaigos metai:	2018
Kelio reikšmė:		Statinio kap. remonto pabaigos metai:	
Kelio / gatvės kategorija:	Pagalbinė	Statinio papr. remonto pabaigos metai:	
Statinio kategorija:	II grupės nesudėtingas		

Aprašymas: Garvės kategorija - D2

Kelias, kelio sudėtinės dalys	Mato vienetas	Kiekis
1	2	3
A.J. Greimo gatvė 76-88	km	0,501
Gatvės atkarpa 88-100	km	0,178
Gatvės atkarpa 88-100	kv. m	1375
Gatvės atkarpa 96-126	km	0,220
Gatvės atkarpa 96-126	kv. m	1490
Gatvės atkarpa 96-138	km	0,207
Gatvės atkarpa 96-138	kv. m	1329
Gatvės atkarpa 134-141	km	0,045
Gatvės atkarpa 134-141	kv. m	341
Įvažiavimas 78	kv. m	59
Įvažiavimas 78	vnt.	1
Įvažiavimas 79	kv. m	40
Įvažiavimas 79	vnt.	1
Įvažiavimas 80	kv. m	33
Įvažiavimas 80	vnt.	1
Gatvės sankryža 81	vnt.	1
Įvažiavimas 82	kv. m	59



* 1 0 9 1 6 2 5 7 1 9 *

1	2	3
Įvažiavimas 82	vnt.	1
Įvažiavimas 83	kv. m	44
Įvažiavimas 83	vnt.	1
Gatvės sankryža 87	vnt.	1
Įvažiavimas 91	kv. m	24
Įvažiavimas 91	vnt.	1
Įvažiavimas 92	kv. m	13
Įvažiavimas 92	vnt.	1
Įvažiavimas 93	kv. m	44
Įvažiavimas 93	vnt.	1
Įvažiavimas 94	kv. m	31
Įvažiavimas 94	vnt.	1
Įvažiavimas 98	kv. m	40
Įvažiavimas 98	vnt.	1
Įvažiavimas 99	kv. m	35
Įvažiavimas 99	vnt.	1
Įvažiavimas 101a	kv. m	22
Įvažiavimas 101a	vnt.	1
Įvažiavimas 102	kv. m	16
Įvažiavimas 102	vnt.	1
Įvažiavimas 103	kv. m	18
Įvažiavimas 103	vnt.	1
Įvažiavimas 105	kv. m	22
Įvažiavimas 105	vnt.	1
Įvažiavimas 106	kv. m	21
Įvažiavimas 106	vnt.	1
Įvažiavimas 108	kv. m	15
Įvažiavimas 108	vnt.	1
Įvažiavimas 110	kv. m	19
Įvažiavimas 110	vnt.	1
Įvažiavimas 116	kv. m	25
Įvažiavimas 116	vnt.	1
Įvažiavimas 121	kv. m	11
Įvažiavimas 121	vnt.	1



* 1 0 9 1 6 2 5 7 1 9 *

1	2	3
Įvažiavimas 128	kv. m	23
Įvažiavimas 128	vnt.	1
Įvažiavimas 129	kv. m	11
Įvažiavimas 129	vnt.	1
Įvažiavimas 130	kv. m	56
Įvažiavimas 130	vnt.	1
Įvažiavimas 131	kv. m	48
Įvažiavimas 131	vnt.	1
Įvažiavimas 132	kv. m	37
Įvažiavimas 132	vnt.	1
Įvažiavimas 133	kv. m	44
Įvažiavimas 133	vnt.	1
Įvažiavimas 135	kv. m	20
Įvažiavimas 135	vnt.	1
Įvažiavimas 136	kv. m	12
Įvažiavimas 136	vnt.	1
Įvažiavimas 140	kv. m	16
Įvažiavimas 140	vnt.	1
Pralaida 89	m	11,7
Pralaida 89	vnt.	1
Pralaida 91	m	6,9
Pralaida 91	vnt.	1
Pralaida 92	m	6,2
Pralaida 92	vnt.	1
Pralaida 93	m	16,2
Pralaida 93	vnt.	1
Pralaida 94	m	6,1
Pralaida 94	vnt.	1
Pralaida 98	m	15,4
Pralaida 98	vnt.	1
Pralaida 99	m	15,3
Pralaida 99	vnt.	1
Pralaida 101	m	12,4
Pralaida 101	vnt.	1



1	2	3
Pralaida 101a	m	8,4
Pralaida 101a	vnt.	1
Pralaida 102	m	6,3
Pralaida 102	vnt.	1
Pralaida 103	m	8,1
Pralaida 103	vnt.	1
Pralaida 105	m	8,4
Pralaida 105	vnt.	1
Pralaida 106	m	8,3
Pralaida 106	vnt.	1
Pralaida 126	m	9
Pralaida 126	vnt.	1
Pralaida 127	m	12,3
Pralaida 127	vnt.	1
Pralaida 128	m	6,1
Pralaida 128	vnt.	1
Pralaida 129	m	6,1
Pralaida 129	vnt.	1
Pralaida 130	m	15,7
Pralaida 130	vnt.	1
Pralaida 131	m	15,2
Pralaida 131	vnt.	1
Pralaida 132	m	15,2
Pralaida 132	vnt.	1
Pralaida 133	m	12,3
Pralaida 133	vnt.	1

Parengė Matininkas Alvydas Alaburda



Organizacija: Valstybės įmonės Registrų centro Marijampolės filialas, kodas: 151358356, buveinės (deklaruotas) adresas: Marijampolė, Laisvės g. 10

Matininkas Alvydas Alaburda

Kelio ir jo sudėtinųjų dalių įkainojimas (perkainojimas)

Unikalus Nr. 4400-4446-8322 Adresas Marijampolės sav. Marijampolės m. A. J. Greimo g.
 Žymėjimas GA Pavadinimas A.J. Greimo gatvė
 Paskirtis Kelių (gatvių)

Kad. duomenų nustatymo data 2018-10-01

Kelio reikšmė Kelio numeris

Kelio sudėtinės dalies pavadinimas	1	2	3	4	5	6	7	8	9	10	11	12	13	14
Kelio sudėtinės dalies pavadinimas	Vertės nustatymo data	Įkainojimas (I), Perkainojimas (P)	Atskaitos taškai	Kasmetinis vertės mažinimo koeficientas	Matavimo vienetas	Kiekis	Kainynas ir lentelė	Vieneto statybos vertė po indeksavimo, Eur	Atkurimo kaštai (stalybinė vertė), Eur	Nusidėėjimas %	Atkuriamoji vertė, Eur	Vietovės patalpos koeficientas	Vidutinė rinkos vertė, Eur	
A.J. Greimo gatvė 76-88	2018-10-01	P	76-88	10	km	0,501	NTK 2018 - 3.2.20.1	133220	66700	75	16700	1	16700	
Gatvės atkarpa 88-100	2018-10-01	I	88-100	10	km	0,178	NTK 2018 - 3.2.20.1	133220	23700	0	23700	1	23700	
Gatvės atkarpa 96-126	2018-10-01	I	96-126	10	km	0,22	NTK 2018 - 3.2.20.1	133220	29300	0	29300	1	29300	



* 1 0 9 1 6 2 5 4 6 3 *

1	2	3	4	5	6	7	8	9	10	11	12	13	14
Gatvės atkarpa 96-138	2018-10-01	I	96-138	10	km	0,207	NTK 2018-3.2.20.1	133220	27600	0	27600	1	27600
Gatvės atkarpa 134-141	2018-10-01	I	134-141	10	km	0,045	NTK 2018-3.2.20.1	133220	5990	0	5990	1	5990
Viso									153000		103000		103000



Parengė Matininkas Alvydas Alaburda

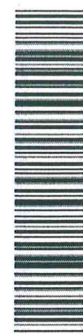

1 0 9 1 6 2 5 4 6 3

Organizacija: Valstybės įmonės Registrų centro Marijampolės filialas, kodas: 151358356, buveinės (deklaruotas) adresas: Marijampolė, Laisvės g. 10

Matininkas Alvydas Alaburda

Kelio važiuojamosios dalies ir žemės sankasos kadastro duomenys

Unikalus Nr. 4400-4446-8322 Adresas Marijampolės sav. Marijampolės m. A. J. Greimo g.
 Žymėjimas GA
 Paskirtis Kelių (gatvių) Pavadinimas A.J. Greimo gatvė

Kad. duomenų nustatymo data 2018-10-01

Kelio reikšmė

Kategorija Pagalbinė

Kelio ilgis, km. 1,151

Kelio sudėtinės dalies pavadinimas	Ruožo su vienodais kelio dangos ir sankasos pločiais ir tipais pradžia		Ruožo su vienodais kelio dangos ir sankasos pločiais ir tipais pabaiga		Ruožo ilgis, km.	Eismo juostų skaičius	Statybos pabaigos metai	Kelio plotis, m	Kelio sankasos plotis, m	Kelio sankasos tipas	Kelio dangos plotis, m	Kelio dangos rūšis	Rekonstravimo pabaigos metai	Kap. remonto pabaigos metai	Papr. remonto pabaigos metai				
	atskaitos duomenys ašyje		atskaitos duomenys ašyje													koordinatės			
	taško Nr.	km	taško Nr.	km												X	Y		
1	2	3	4	5	6	7	8	9	10	11	12	13	14	15	16	17	18	19	20
A.J. Greimo gatvė 76-88	76	0.000	6046215,45	455669,84	88	0.501	6045725,43	455567,89	0,501	Dvi	1980	22			5	Žvyras			
Gatvės atkarpa 88-100	88	0.501	6045725,43	455567,89	100	0.679	6045556,85	455513,99	0,178	Dvi	2018	22			6	Skalda			
Gatvės atkarpa 96-126	96	0.000	6045630,50	455547,85	126	0.220	6045667,94	455474,58	0,220	Dvi	2018	19			5,5	Skalda			



* 1 0 9 1 6 2 5 7 2 0 *

1	2	3	4	5	6	7	8	9	10	11	12	13	14	15	16	17	18	19	20
Gatvės atkarpa 96-138	96	0.000	6045630,50	455547,85	138	0.207	6045536,95	455732,13	0,207	Dvi	2018	19			5,5	Skalda			
Gatvės atkarpa 134-141	134	0.000	6045558,65	455688,92	141	0.045	6045599,75	455708,14	0,045	Dvi	2018	19			5,5	Skalda			



Parengė Matininkas Alvydas Alaburda



☛ 1 0 9 1 6 2 5 7 2 0 ☛

Organizacija: Valstybės įmonės Registrų centro Marijampolės filialas, kodas: 151358356, buveinės (deklaruotas) adresas: Marijampolė, Laisvės g. 10

Matininkas Alvydas Alaburda

Kelio sankryžų, tiltų, viadukų, estakadų, pralaidų, autobusų sustojimo ir poilsio aikštelių, šviesoforų, kelio oro sąlygų stebėjimo ir transporto apskaitos įrenginių kadastro duomenys

Unikalus Nr. 4400-4446-8322 Adresas Marijampolės sav. Marijampolės m. A. J. Greimo g.
 Žymėjimas GA Pavadinimas A.J. Greimo gatvė
 Paskirtis Kelių (gatvių)

Kad. duomenų nustatymo data 2018-10-01

Kelio reikšmė

Kelio sudėtinės dalies pavadinimas	Atskaitos duomenys ašyje		Centro koordinatės		Statybos metai	Medžiaga	Mato vienetas	Kiekis	Kelio pusė	Kilūties pavadinimas	Rekonstravimo Pabaigos metai	Kap. remonto Pabaigos metai	Papr. remonto Pabaigos metai
	taško Nr.	km	X	Y									
1	2	3	4	5	6	7	8	9	10	11	12	13	14
Įvažiavimas 78	78	0.095	6046122,27	455650,87	1980	Žvyras	kv. m	59	Kairė				
Įvažiavimas 79	79	0.097	6046120,15	455650,39	1980	Žvyras	kv. m	40	Dešinė				
Įvažiavimas 80	80	0.207	6046012,21	455628,09	1980	Žvyras	kv. m	33	Dešinė				
Gatvės sankryža 81	81	0.266	6045955,07	455615,96	1980	Žvyras	vnt.	1					
Įvažiavimas 82	82	0.379	6045844,05	455592,65	1980	Žvyras	kv. m	59	Kairė				



1 0 9 1 6 2 5 7 2 1 *

1	2	3	4	5	6	7	8	9	10	11	12	13	14
Įvažiavimas 83	83	0.399	6045824,95	455588,47	1980	Žvytras	kv. m	44	Kairė				
Gate's sankryža 87	87	0.496	6045730,15	455568,35	1980	Žvytras	vnt.	1					
Įvažiavimas 91	91	0.521	6045705	455564,26	2018	Skalda	kv. m	24	Kairė				
Įvažiavimas 92	92	0.547	6045679,89	455559,14	2018	Skalda	kv. m	13	Kairė				
Įvažiavimas 93	93	0.556	6045671,51	455557,43	2018	Skalda	kv. m	44	Dešinė				
Įvažiavimas 94	94	0.578	6045649,56	455552,96	2018	Betono trinkelės	kv. m	31	Kairė				
Įvažiavimas 98	98	0.654	6045579,24	455524,51	2018	Skalda	kv. m	40	Kairė				
Įvažiavimas 99	99	0.656	6045577,43	455523,66	2018	Skalda	kv. m	35	Dešinė				
Įvažiavimas 101a	101a	0.016	6045637,01	455533,67	2018	Skalda	kv. m	22	Kairė				
Įvažiavimas 102	102	0.053	6045652,94	455499,31	2018	Skalda	kv. m	16	Dešinė				
Įvažiavimas 103	103	0.055	6045653,59	455497,91	2018	Skalda	kv. m	18	Kairė				
Įvažiavimas 105	105	0.098	6045671,44	455459,34	2018	Skalda	kv. m	22	Kairė				
Įvažiavimas 106	106	0.121	6045681,37	455437,88	2018	Skalda	kv. m	21	Kairė				
Įvažiavimas 108	108	0.132	6045686,86	455428,9	2018	Skalda	kv. m	15	Kairė				
Įvažiavimas 110	110	0.135	6045689,53	455427,96	2018	Skalda	kv. m	19	Kairė				
Įvažiavimas 116	116	0.162	6045702,2	455446,59	2018	Skalda	kv. m	25	Kairė				
Įvažiavimas 121	121	0.198	6045687,54	455479,43	2018	Skalda	kv. m	11	Kairė				
Įvažiavimas 128	128	0.028	6045618	455572,36	2018	Skalda	kv. m	23	Dešinė				
Įvažiavimas 129	129	0.050	6045607,7	455592,57	2018	Skalda	kv. m	11	Kairė				
Įvažiavimas 130	130	0.051	6045607,45	455593,06	2018	Skalda	kv. m	56	Dešinė				
Įvažiavimas 131	131	0.088	6045590,5	455626,31	2018	Skalda	kv. m	48	Dešinė				
Įvažiavimas 132	132	0.089	6045590,1	455627,09	2018	Skalda	kv. m	37	Kairė				
Įvažiavimas 133	133	0.130	6045571,52	455663,55	2018	Skalda	kv. m	44	Dešinė				



1 0 9 1 6 2 5 7 2 1 *

1	2	3	4	5	6	7	8	9	10	11	12	13	14
Įvažiavimas 135	135	0.167	6045554,88	455696,43	2018	Skalda	kv. m	20	Dešinė				
Įvažiavimas 136	136	0.177	6045550,41	455705,32	2018	Skalda	kv. m	12	Dešinė				
Įvažiavimas 140	140	0.036	6045591,48	455704,28	2018	Skalda	kv. m	16	Kairė				
Pralaida 89	89	0.504	6045722,03	455567,43	2018	Plastikas	m	11,7	Centras				
Pralaida 91	91	0.521	6045705	455564,26	2018	Plastikas	m	6,9	Kairė				
Pralaida 92	92	0.547	6045679,89	455559,14	2018	Plastikas	m	6,2	Kairė				
Pralaida 93	93	0.556	6045671,51	455557,43	2018	Plastikas	m	16,2	Dešinė				
Pralaida 94	94	0.578	6045649,56	455552,96	2018	Plastikas	m	6,1	Kairė				
Pralaida 98	98	0.654	6045579,24	455524,51	2018	Plastikas	m	15,4	Kairė				
Pralaida 99	99	0.656	6045577,43	455523,66	2018	Plastikas	m	15,3	Dešinė				
Pralaida 101	101	0.005	6045632,7	455542,96	2018	Plastikas	m	12,4	Centras				
Pralaida 101a	101a	0.016	6045637,01	455533,67	2018	Plastikas	m	8,4	Kairė				
Pralaida 102	102	0.053	6045652,94	455499,31	2018	Plastikas	m	6,3	Dešinė				
Pralaida 103	103	0.055	6045653,59	455497,91	2018	Plastikas	m	8,1	Kairė				
Pralaida 105	105	0.098	6045671,44	455459,34	2018	Plastikas	m	8,4	Kairė				
Pralaida 106	106	0.121	6045681,37	455437,88	2018	Plastikas	m	8,3	Kairė				
Pralaida 126	126	0.220	6045667,94	455474,58	2018	Plastikas	m	9	Centras				
Pralaida 127	127	0.005	6045628,04	455552,67	2018	Plastikas	m	12,3	Centras				
Pralaida 128	128	0.028	6045618	455572,36	2018	Plastikas	m	6,1	Dešinė				
Pralaida 129	129	0.050	6045607,7	455592,57	2018	Plastikas	m	6,1	Kairė				
Pralaida 130	130	0.051	6045607,45	455593,06	2018	Plastikas	m	15,7	Dešinė				
Pralaida 131	131	0.088	6045590,5	455626,31	2018	Plastikas	m	15,2	Dešinė				
Pralaida 132	132	0.089	6045590,1	455627,09	2018	Plastikas	m	15,2	Kairė				
Pralaida 133	133	0.130	6045571,52	455663,55	2018	Plastikas	m	12,3	Dešinė				

Parengė Matininkas Alvydas Alaburda



1 0 9 1 6 2 5 7 2 1 *



VALSTYBĖS ĮMONĖ REGISTRŲ CENTRAS

Vincu Kudirkos g. 18-3, 03105 Vilnius, tel. (8 5) 2688 262, faks. (8 5) 2688 311, el.p. info@registrucentras.lt

NEKILNOJAMOJO TURTO REGISTRO CENTRINIO DUOMENŲ BANKO IŠRAŠAS

2018-11-28 15:49:06

1. Nekilnojamojo turto registre įregistruotas turtas:

Registro Nr.: 44/2101662

Registro tipas: Statiniai

Sudarymo data: 2016-12-15

Marijampolė, A. J. Greimo g.

Registro tvarkytojas: Valstybės įmonės Registrų centro Marijampolės filialas

2. Nekilnojamieji daiktai:

2.1.

Kelias (gatvė) - A.J. Greimo gatvė

Marijampolė, A. J. Greimo g.

Aprašymas / pastabos: Garvės kategorija - D2; žvyras 0,501 km; skalda - 0,650 km

Unikalus daikto numeris: 4400-4446-8322

Daikto pagrindinė naudojimo paskirtis: Kelių (gatvių)

Pažymėjimas plane: GA

Statybos pradžios metai: 1980

Statybos pabaigos metai: 2018

Statinio kategorija: II grupės nesudėtingasis

Baigtumo procentas: 100 %

Ilgis: 1.151 km

Plotas: 5393.00 kv. m

Danga: Žvyras

Eismo juostų skaičius: Dvi

Gatvės kategorija: Pagalbinė

Atkūrimo sąnaudos (statybos vertė): 153000 Eur

Fizinio nusidėvėjimo procentas: 33 %

Atkuriamoji vertė: 103000 Eur

Vidutinė rinkos vertė: 103000 Eur

Vidutinės rinkos vertės nustatymo būdas: Atkuriamoji vertė

Vidutinės rinkos vertės nustatymo data: 2018-10-01

Kadastro duomenų nustatymo data: 2018-10-01

3. Daikto priklausiniai iš kito registro: įrašų nėra

4. Nuosavybė:

4.1.

Nuosavybės teisė

Savininkas: MARIJAMPOLĖS SAVIVALDYBĖ, a.k. 111100960

Daiktas: kelias (gatvė) Nr. 4400-4446-8322, aprašytas p. 2.1.

Įregistravimo pagrindas: 2016-12-22 Pažyma Nr. SA-12704- (5.3.)

2018-11-13 Deklaracija apie statybos užbaigimą / paskirties pakeitimą Nr. VR-3285-(16.15.)

Įrašas galioja: Nuo 2018-11-28

5. Valstybės ir savivaldybių žemės patikėjimo teisė: įrašų nėra

6. Kitos daiktinės teisės : įrašų nėra

7. Juridiniai faktai: įrašų nėra

8. Žymos: įrašų nėra

9. Specialiosios žemės ir miško naudojimo sąlygos: įrašų nėra

10. Daikto registravimas ir kadastro žymos:

10.1.

Kadastro duomenų tikslinimas (daikto registravimas)

Daiktas: kelias (gatvė) Nr. 4400-4446-8322, aprašytas p. 2.1.

Įregistravimo pagrindas: 2018-10-01 Nekilnojamojo daikto kadastro duomenų byla

2018-11-13 Deklaracija apie statybos užbaigimą / paskirties pakeitimą Nr. VR-3285-(16.15.)

Įrašas galioja: Nuo 2018-11-23

10.2.

Kadastrinius matavimus atliko (kadastro žyma)

ALVYDAS ALABURDA

Daiktas: kelias (gatvė) Nr. 4400-4446-8322, aprašytas p. 2.1.

[registravimo pagrindas: 2008-09-03 Kvalifikacijos pažymėjimas Nr. 2M-M-655
2018-10-01 Nekilnojamojo daikto kadastro duomenų byla
[rašas galioja: Nuo 2018-11-23

10.3.

Suformuotas naujas (daikto registravimas)
Daiktas: kelias (gatvė) Nr. 4400-4446-8322, aprašytas p. 2.1.
[registravimo pagrindas: 2016-12-13 Nekilnojamojo daikto kadastro duomenų byla
Nr. 18/58807
2016-12-22 Pažyma Nr. SA-12704- (5.3.)
[rašas galioja: Nuo 2017-01-09

11. Registro pastabos ir nuorodos: įrašų nėra

12. Kita informacija: įrašų nėra

13. Informacija apie duomenų sandoriui tikslinimą: įrašų nėra

2018-11-28 15:49:06

Dokumentą atspausdino Registratore
ekspertė



IRENA
LATVINSKIENĖ

UAB "Metrum LT"

**NEKILNOJAMOJO DAIKTO
KADASTRINIŲ MATAVIMŲ BYLA**

Tomas: 1

Nekilnojamojo turto objektas: **Inžinerinis statinys**

Registro Nr.: **44/2540968 (Statiniai)**

Adresas: **Marijampolės sav. Marijampolės m. Mikalinės g.**

Lapų skaičius: 13



SUDERINTA

Valstybės įmonė Registrų centras

Elektroniniu parašu pasirašė: Irma Petrauskienė

Pareigos: Vyresnioji kadastro specialistė

Laiko žyma: 2020-09-10 10:43:25

Tomo Nr. 1
Registro 44/2540968

BYLOS TOMO VIDAUS APYRAŠAS

Eil. Nr.	Dokumento pavadinimas	Dokumento		Lapų skaič.	Bylos lapų numeriai	Pastabos
		Nr.	Data			
1	Statinio planas "STATINIŲ IŠDĖSTYMO PLANAS"		2020-09-10	1	1	
2	KOORDINAČIŲ ŽINIARAŠTIS KZ		2020-09-10	2	2-3	
3	KELIO / GATVĖS IR JO SUDĖTINIŲ DALIŲ KADASTRO DUOMENYS 1K FORMA		2020-09-10	3	4-6	
4	KELIO / GATVĖS IR JO SUDĖTINIŲ DALIŲ VERČIŲ NUSTATYMAS 2K FORMA		2020-09-10	1	7	
5	KELIO / GATVĖS VAŽIUOJAMOSIOS DALIES IR ŽEMĖS SANKASOS KADASTRO DUOMENYS 3K FORMA		2020-09-10	1	8	
6	KELIO / GATVĖS SANKRYŽŲ, TILTŲ, VIADUKŲ, ESTAKADŲ, PRALAIĐŲ, AUTOBUSŲ SUSTOJIMO IR POILSIO AIKŠTELIŲ, ŠVIESOFORŲ, KELIO ORO SĄLYGŲ STEBĖJIMO IR TRANSPORTO APSKAITOS ĮRENGINIŲ KADASTRO DUOMENYS 4K FORMA		2020-09-10	3	9-11	
7	AUTOPAVILIONŲ, PAVĖSINIŲ IR KITŲ PASTATŲ KADASTRO DUOMENYS 6K FORMA		2020-09-10	1	12	

Vidaus apyrašo lapų

12

Matininkė Rūta Buragienė



GATVĖS PLANAS M 1:1000

Objekto buvimo vieta	Marijampolės sav. Marijampolės m. Mikalinės g.
Kelio ruožas	0.000 km. - 0.784 km.
Unikalus Nr.	4400-5497-7582

KOORDINAČIŲ ŽINIARAŠTIS

Koordinacių sistema:

Kelio riba			Kelio ašis			
taško Nr.	X	Y	taško Nr.	atskaitos taško km	X	Y
1	6045961,97	454914,44	45	0,000	6045959,40	454906,29
2	6045954,68	454914,69	46	0,006	6045953,50	454907,67
3	6045935,50	454915,91	47	0,013	6045946,17	454908,72
4	6045912,09	454917,53	48	0,031	6045928,19	454910,10
5	6045896,78	454918,91	49	0,052	6045907,94	454911,19
6	6045885,35	454923,06	50	0,064	6045895,46	454912,51
7	6045878,72	454927,35	51	0,072	6045887,89	454914,87
8	6045868,12	454937,34	52	0,078	6045882,27	454917,32
9	6045857,84	454949,47	53	0,087	6045874,70	454922,21
10	6045833,77	454979,26	54	0,103	6045863,40	454932,86
11	6045794,25	455028,35	55	0,111	6045858,06	454939,16
12	6045778,66	455048,02	56	0,151	6045832,61	454970,33
13	6045769,83	455060,63	57	0,217	6045791,54	455021,29
14	6045760,86	455075,33	58	0,246	6045773,45	455044,14
15	6045753,81	455088,43	59	0,262	6045764,39	455057,07
16	6045734,82	455128,07	60	0,271	6045759,80	455064,58
17	6045711,15	455177,95	61	0,279	6045755,22	455072,10
18	6045678,94	455246,07	62	0,295	6045748,01	455085,48
19	6045647,18	455313,37	63	0,344	6045726,56	455130,28
20	6045620,10	455370,60	64	0,374	6045713,83	455157,19
21	6045584,09	455446,72	65	0,388	6045707,81	455169,82
22	6045558,89	455500,25	66	0,435	6045687,87	455211,84
23	6045561,80	455503,62	67	0,464	6045675,21	455238,76
24	6045552,12	455523,92	68	0,494	6045662,44	455265,78
25	6045547,98	455523,44	69	0,537	6045644,12	455304,63
26	6045544,71	455530,38	70	0,556	6045636,05	455321,78
27	6045532,63	455525,56	71	0,602	6045616,45	455363,12
28	6045571,94	455442,00	72	0,628	6045605,04	455387,13
29	6045608,56	455364,59	73	0,654	6045594,03	455410,40
30	6045635,21	455308,28	74	0,680	6045582,93	455433,85

Žiniaraštį sudarė:
Matininkas, nustatęs
kadastro duomenis



1118331017

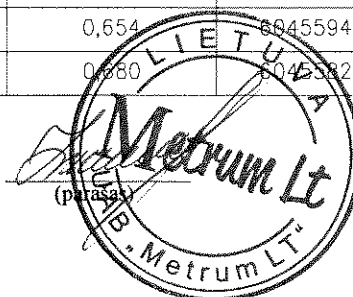

Rūta Buragienė
(vardas, pavardė)

GATVĖS PLANAS M 1:1000

Objekto buvimo vieta	Marijampolės sav. Marijampolės m. Mikalinės g.
Kelio ruožas	0.000 km. - 0.784 km.
Unikalus Nr.	4400-5497-7582

KOORDINAČIŲ ŽINIARAŠTIS

Koordinacių sistema:

Kelio riba			Kelio ašis			
taško Nr.	X	Y	taško Nr.	atskaitos taško km	X	Y
31	6045667,68	455239,48	75	0,705	6045572,41	455456,20
32	6045699,04	455173,15	76	0,764	6045547,18	455509,55
33	6045722,69	455123,30	77	0,784	6045538,66	455527,97
34	6045742,22	455082,53				
35	6045749,58	455068,86				
36	6045758,95	455053,50				
37	6045768,24	455040,25				
38	6045784,97	455019,12				
39	6045822,85	454972,09				
40	6045847,82	454941,18				
41	6045858,68	454928,38				
42	6045871,74	454916,32				
43	6045880,32	454906,13				
44	6045958,11	454902,19				

Žiniaraštį sudarė:
Matininkas, nustatęs
kadastro duomenis

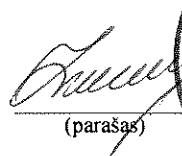

1118331017

(parašas)



Rūta Buragienė
(vardas, pavardė)

UAB "Metrum LT", kodas: 303644359, adresas: Marijampolė, Vytauto g. 34A
 Matininkas(-ė) RŪTA BURAGIENĖ, kvalifikacijos pažymėjimo Nr. 2M-M-2668, kontaktinis adresas (-ai):
 Marijampolė, Vytauto g. 34A

KELIO / GATVĖS IR JO SUDĖTINIŲ DALIŲ KADASTRO DUOMENYS

Adresas Marijampolės sav. Marijampolės m. Mikalinės g.
Paskirtis Kelių (gatvių)
Pavadinimas Mikalinės gatvė
Žymėjimas plane 45-77
Kadastro duomenų nustatymo data 2020-09-07
Statybos būklė **Unikalus numeris** 4400-5497-7582

Statybos pradžios metai:	2019	Kelio Nr.:	
Statybos pabaigos metai:	2020	Kelio ruožas:	0.0000 - 0.784 km.
Rekonstravimo pradžios metai:		Ilgis: km	0,784
Rekonstravimo pabaigos metai:		Gatvės kategorija:	Pagalbinė
Kap. remonto pradžios metai:		Statinio kategorija:	II grupės nesudėtingasis
Kap. remonto pabaigos metai:		Baigtumo procentas: %	100
Papr. remonto pradžios metai:			
Papr. remonto pabaigos metai:			

Kelias, kelio sudėtinės dalys	Mato vienetas	Kiekis
1	2	3
Važiuojamoji dalis 45-77	km	0,784
Įvažiavimas 48	kv. m	10
Įvažiavimas 48	vnt.	1
Įvažiavimas 48	kv. m	11
Įvažiavimas 48	vnt.	1
Įvažiavimas 55	kv. m	36
Įvažiavimas 55	vnt.	1
Įvažiavimas 56	kv. m	11
Įvažiavimas 56	vnt.	1
Įvažiavimas 57	kv. m	12
Įvažiavimas 57	vnt.	1
Įvažiavimas 63	kv. m	13
Įvažiavimas 63	vnt.	1
Įvažiavimas 64	kv. m	11
Įvažiavimas 64	vnt.	1
Įvažiavimas 65	kv. m	13
Įvažiavimas 65	vnt.	1
Įvažiavimas 66	kv. m	11
Įvažiavimas 66	vnt.	1



* 1 1 1 8 4 4 7 8 5 9 *

1	2	3
Įvažiavimas 67	kv. m	10
Įvažiavimas 67	vnt.	1
Įvažiavimas 68	kv. m	11
Įvažiavimas 68	vnt.	1
Įvažiavimas 69	kv. m	11
Įvažiavimas 69	vnt.	1
Įvažiavimas 71	kv. m	13
Įvažiavimas 71	vnt.	1
Įvažiavimas 72	kv. m	12
Įvažiavimas 72	vnt.	1
Įvažiavimas 73	kv. m	10
Įvažiavimas 73	vnt.	1
Įvažiavimas 74	kv. m	12
Įvažiavimas 74	vnt.	1
Įvažiavimas 75	kv. m	14
Įvažiavimas 75	vnt.	1
Kelio sankryža (Pievų g.) 52	vnt.	1
Kelio sankryža (A. Yliaus g.) 60	vnt.	1
Kelio sankryža (Zigmo Drungos g.) 70	vnt.	1
Kelio sankryža (A. J. Greimo g.) 76	vnt.	1
Drenažas 65	m	790
Drenažas 65	km	0,790
Drenažas 65	m	788
Drenažas 65	km	0,788

matininkė



RŪTA BURAGIENĖ



UAB "Metrum LT", kodas: 303644359, adresas: Marijampolė, Vytauto g. 34A
 Matininkas(-ė) RŪTA BURAGIENĖ, kvalifikacijos pažymėjimo Nr. 2M-M-2668, kontaktinis adresas (-ai):
 Marijampolė, Vytauto g. 34A

KELIO / GATVĖS IR JO SUDĖTINIŲ DALIŲ KADASTRO DUOMENYS

Adresas Marijampolės sav. Marijampolės m. Mikalinės g.
 Paskirtis Kelių (gatvių)
 Pavadinimas Mikalinės gatvė
 Žymėjimas plane 45-77
 Kadastro duomenų nustatymo data 2020-09-07
 Statybos būklė Unikalus numeris 4400-5497-7582

Kelias, kelio sudėtinės dalys	Mato vienetas	Kiekis
1	2	3
Gatvė	km	0,784
Įvažiavimas, nuovaža	vnt.	17
Įvažiavimas, nuovaža	kv. m	221
Kelio sankryža	vnt.	4
Kiti kelio (gatvės) statiniai	m	1578
Kiti kelio (gatvės) statiniai	km	1,578

matininkė



RŪTA BURAGIENĖ



UAB "Metrum LT", kodas: 303644359, adresas: Marijampolė, Vytauto g. 34A
 Matininkas(-ė) RŪTA BURAGIENĖ, kvalifikacijos pažymėjimo Nr. 2M-M-2668, kontaktinis adresas (-ai): Marijampolė, Vytauto g. 34A

KELIO / GATVĖS IR JO SUDĖTINIŲ DALIŲ VERČIŲ NUSTATYMAS

Pavadinimas Mikalinės gatvė
 Kelio reikšmė
 Kelio numeris
 Kadastro duomenų nustatymo data 2020-09-07
 Vertės nustatymo data 2020-09-07

Kelio sudėtinės dalies pavadinimas	Atskaitos taškai	Kasmetinis vertės mažinimo koeficientas	Matavimo vienetas	Kiekis	Įkainojimo pagrindas	Vidutinė vienetų statybos vertė po indeksavimo, Eur	Atkūrimo kaštai (statybinė vertė), Eur	Nusidėėjimas %	Atkuriamoji vertė, Eur	Vietovės pataisos koeficientas	Vidutinė rinkos vertė, Eur
1	2	3	4	5	6	7	8	9	10	11	12
Važiuojamoji dalis 45-77	45-77	10	km	0,784	NTK 2020-3.2.20.1	146460	115000	0	115000	1	115000
Drenažas 65	65	2,5	m	790	NTK 2020-3.2.24	13,62	10800	0	10800	1	10800
Drenažas 65	65	2,5	m	788	NTK 2020-3.2.24	13,62	10700	0	10700	1	10700
Viso							137000		137000		137000

matininkė

RŪTA BURAGIENĖ

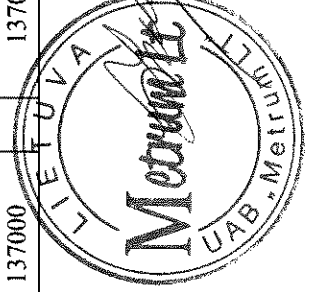

UAB "Metrum LT", kodas: 303644359, adresas: Marijampolė, Vytauto g. 34A
 Matininkas(-ė) RŪTA BURAGIENĖ, kvalifikacijos pažymėjimo Nr. 2M-M-2668, kontaktinis adresas (-ai): Marijampolė, Vytauto g. 34A

KELIO / GATVĖS VAŽIUOJAMOSIOS DALIES IR ŽEMĖS SANKASOS KADASTRO DUOMENYS

Pavadinimas Mikalinės gatvė
 Kelio reikšmė
 Kelio numeris
 Kadastro duomenų nustatymo data 2020-09-07

Kelio sudėtinės dalies pavadinimas	Ruožo su vienodais kelio dangos ir sankasos pločiais ir tipais pradžia		Ruožo su vienodais kelio dangos ir sankasos pločiais ir tipais pabaiga		Ruožo ilgis, km.	Eismo juostų skaičius	Kelio plotis, m	Kelio sankasos plotis, m	Kelio sankasos tipas	Kelio dangos plotis, m	Kelio dangos rūšis	Metalai																											
	atskaitos duomenys ašyje		koordinatės									ataskaitos duomenys ašyje	koordinatės		Statybos	Rekonstravimo	Kapitalinio remonto	Pradžios/Pabaigos																					
	taško Nr.	km	X	Y									taško Nr.	km					X	Y																			
1	2	3	4	5	6	7	8	9	10	11	12	13	14	15	16	17	18	19	20																				
Važiuojamoji dalis 45-77	45	0	6045959,40	454906,29	77	0,784	6045538,66	455527,97	0,784	Dvi	13			8	Žvyras	2019																							

matininkė

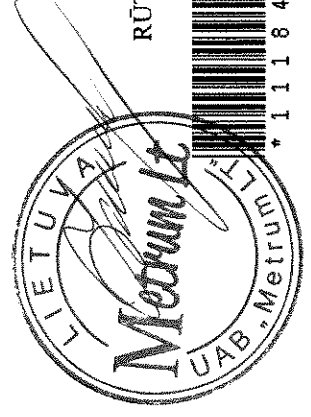

RŪTA BURAGIENĖ



UAB "Metrum LT", kodas: 303644359, adresas: Marijampolė, Vytauto g. 34A
 Matininkas(-ė) RŪTA BURAGIENĖ, kvalifikacijos pažymėjimo Nr. 2M-M-2668, kontaktinis adresas (-ai): Marijampolė, Vytauto g. 34A

**KELIO / GATVĖS SANKRYŽŲ, TILTŲ, VIADUKŲ, ESTAKADŲ, PRALAIĐŲ, AUTOBUSŲ SUSTOJIMO IR POILSIO AIKŠTELIŲ,
 ŠVIESOFORŲ, KELIO ORO SĄLYGŲ STEBĖJIMO IR TRANSPORTO APSKAITOS ĮRENGINIŲ KADASTRO DUOMENYS**

Pavadinimas Mikalinės gatvė
 Kelio reikšmė
 Kelio numeris
 Kadastro duomenų nustatymo data 2020-09-07

Kelio sudėtinės dalies pavadinimas	Atskaitos duomenys ašyje		Centro koordinatės		Medžiaga/ Dangos rūšis	Mato vienetas	Kiekis	Kelio pusė	Kliūtis pavadinimas	Metai			
	taško Nr.	km	X	Y						Statybos	Rekonstravimas	Pradžios/Pabaigos	Paprasto remonto
1	2	3	4	5	6	7	8	9	10	11	12	13	14
Įvažiavimas 48	48	0,031	6045928,19	454910,1	Žvyras	kv. m	10	Kairė		2019			
										2020			
Įvažiavimas 48	48	0,031	6045928,19	454910,1	Žvyras	kv. m	11	Dešinė		2019			
										2020			
Įvažiavimas 55	55	0,111	6045858,06	454939,16	Žvyras	kv. m	36	Kairė		2019			
										2020			



* 1 1 1 8 4 4 7 8 6 1 *

I	2	3	4	5	6	7	8	9	10	11	12	13	14
Įvažiavimas 56	56	0,151	6045832,61	454970,33	Žvyras	kv. m	11	Kairė		2019			
										2020			
Įvažiavimas 57	57	0,217	6045791,54	455021,29	Žvyras	kv. m	12	Kairė		2019			
										2020			
Įvažiavimas 63	63	0,344	6045726,56	455130,28	Žvyras	kv. m	13	Kairė		2019			
										2020			
Įvažiavimas 64	64	0,374	6045713,83	455157,19	Žvyras	kv. m	11	Kairė		2019			
										2020			
Įvažiavimas 65	65	0,388	6045707,81	455169,82	Žvyras	kv. m	13	Kairė		2019			
										2020			
Įvažiavimas 66	66	0,435	6045687,87	455211,84	Žvyras	kv. m	11	Kairė		2019			
										2020			
Įvažiavimas 67	67	0,464	6045675,21	455238,76	Žvyras	kv. m	10	Kairė		2019			
										2020			
Įvažiavimas 68	68	0,494	6045662,44	455265,78	Žvyras	kv. m	11	Kairė		2019			
										2020			
Įvažiavimas 69	69	0,537	6045644,12	455304,63	Žvyras	kv. m	11	Kairė		2019			
										2020			
Įvažiavimas 71	71	0,602	6045616,45	455363,12	Žvyras	kv. m	13	Kairė		2019			
										2020			
Įvažiavimas 72	72	0,628	6045605,04	455387,13	Žvyras	kv. m	12	Kairė		2019			
										2020			



* 1 1 1 8 4 4 7 8 6 1 *

1	2	3	4	5	6	7	8	9	10	11	12	13	14
Įvažiavimas 73	73	0,654	6045594,03	455410,4	Žvyras	kv. m	10	Kairė		2019			
										2020			
Įvažiavimas 74	74	0,68	6045582,93	455433,85	Žvyras	kv. m	12	Kairė		2019			
										2020			
Įvažiavimas 75	75	0,705	6045572,41	455456,2	Žvyras	kv. m	14	Kairė		2019			
										2020			
Kelio sankryža (Pievų g.) 52	52	0,078	6045882,27	454917,32	Žvyras	vnt.	1			2019			
										2020			
Kelio sankryža (A. Yliaus g.) 60	60	0,271	6045759,8	455064,58	Žvyras	vnt.	1			2019			
										2020			
Kelio sankryža (Zigmo Drungos g.) 70	70	0,556	6045636,05	455321,78	Žvyras	vnt.	1			2019			
										2020			
Kelio sankryža (A. J. Greimo g.) 76	76	0,764	6045547,18	455509,55	Žvyras	vnt.	1			2019			
										2020			

matininkė



RŪTA BURAGIENĖ



UAB "Metrum LT", kodas: 303644359, adresas: Marijampolė, Vytauto g. 34A
 Matininkas(-ė) RŪTA BURAGIENĖ, kvalifikacijos pažymėjimo Nr. 2M-M-2668, kontaktinis adresas (-ai): Marijampolė, Vytauto g. 34A

AUTOPAVILJONŲ, PAVĖSINIŲ IR KITŲ PASTATŲ KADASTRO DUOMENYS

Pavadinimas Mikalinės gatvė
 Kelio reikšmė
 Kelio numeris
 Kadastro duomenų nustatymo data 2020-09-07

Kelio sudėtinės dalies pavadinimas	Atskaitos duomenys ašyje		Centro koordinatės		Medžiaga	Kiekis	Mato vienetas	Kelio pusė(kairė, dešinė)	Metai				
	taško Nr.	km	X	Y					Statybos	Rekonstravimo	Pradžios/Pabaigos	Paprasto remonto	
1	2	3	4	5	6	7	8	9	10	11	12	13	
Drenažas 65	65	0.388	6045711,58	455173,09	Polietilenas	0,79	km	Kairė	2019				
Drenažas 65	65	0.388	6045703,3	455167,87	Polietilenas	0,788	km	Dešinė	2019				
									2020				
									2019				
									2020				



matininkė

RŪTA BURAGIENĖ



Isdėstymo schema

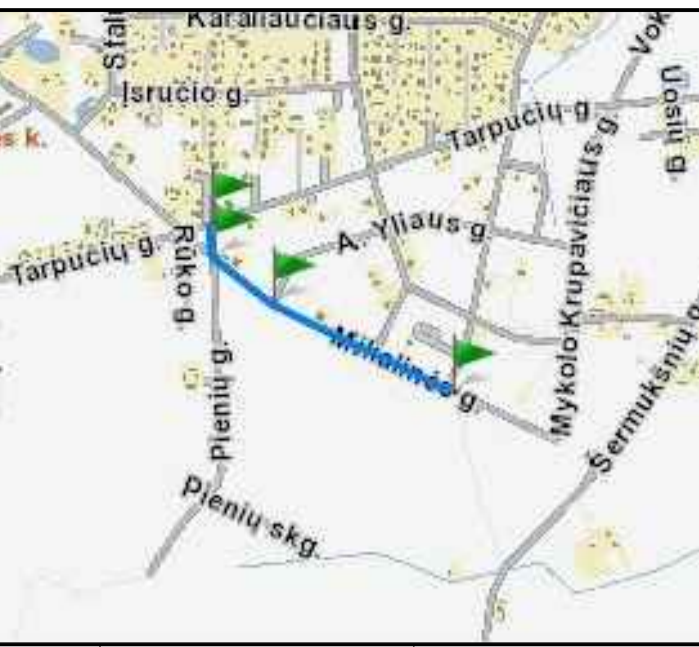

GATVĖS PLANAS
M1:1000

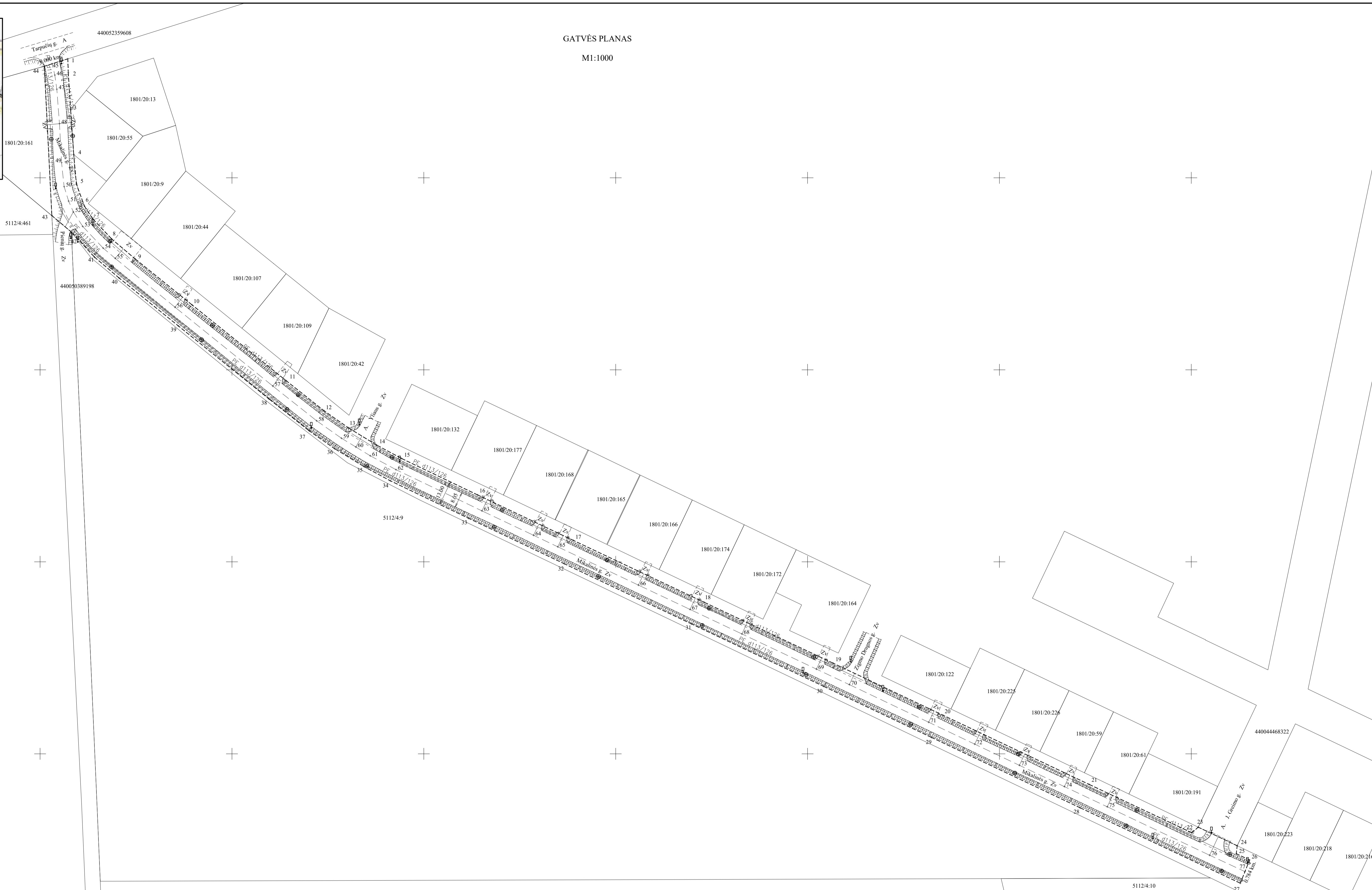

Kadastro duomenimis nustatyti naudota medžiaga			
Medžiagos pavadinimas		Medžiagos parengimo data	
Objekto pavadinimas		Mikalinės gatvė	
Objekto buvimo vieta/adresas		Marijampolės sav. Marijampolės m. Mikalinės g.	
Kadastro duomenų nustatymo data		2020-09-07	
UAB "Metrum L1", kodas: 303644259, adresas: Marijampolė, Vytauto g. 34A kontaktinis adresas (-ai): Marijampolė, Vytauto g. 34A			
Matininko kvalifikacijos pažymėjimo Nr.	Pareigos	Vardas ir pavardė	Data
2M-M-2668	matininkė	ROTA BURAGIENE	2020-09-07

NEKILNOJAMOJO TURTO REGISTRO DUOMENŲ BAZĖS IŠRAŠAS

2023-12-04 14:34:10

1. Nekilnojamojo turto registre įregistruotas turtas:

Registro Nr.: **44/2540968**
Registro tipas: **Statiniai**
Sudarymo data: **2020-08-04**
Marijampolė, Mikalinės g.

2. Nekilnojamieji daiktai:

2.1. **Kelias (gatvė) - Mikalinės gatvė**
Marijampolė, Mikalinės g.

Unikalus daikto numeris: **4400-5497-7582**
Daikto pagrindinė naudojimo paskirtis: **Kelių (gatvių)**
Žymėjimas plane: **45-77**
Statybos pradžios metai: **2019**
Statybos pabaigos metai: **2020**

Statinio kategorija: **Neypatingasis**
Baigtumo procentas: **100 %**

Ilgis: **0.784 km**
Plotas: **221.00 kv. m**
Danga: **Žvyras**

Eismo juostų skaičius: **Dvi**
Gatvės kategorija: **D**

Atkūrimo sąnaudų (statybos vertė): **137000 Eur**
Atkuriamoji vertė: **137000 Eur**

Atkūrimo sąnaudų (statybos vertės) ir atkuriamosios vertės
nustatymo data: **2020-09-07**

Vidutinė rinkos vertė: **137000 Eur**

Vidutinės rinkos vertės nustatymo būdas: **Atkuriamoji vertė**

Vidutinės rinkos vertės nustatymo data: **2020-09-07**

Kadastro duomenų nustatymo data: **2020-09-07**

3. Daikto priklausiniai iš kito registro: įrašų nėra

4. Nuosavybė:

4.1. **Nuosavybės teisė**
Savininkas: **MARIJAMPOLĖS SAVIVALDYBĖ, a.k. 111100960**
Daiktas: **kelias (gatvė) Nr. 4400-5497-7582, aprašytas p. 2.1.**
Įregistravimo pagrindas: **2021-12-07 Deklaracija apie statybos užbaigimą / paskirties pakeitimą**
Nr. ACCR-30-211207-01005
Įrašas galioja: **Nuo 2021-12-21**

5. Valstybės ir savivaldybių žemės patikėjimo teisė: įrašų nėra

6. Kitos daiktinės teisės: įrašų nėra

7. Juridiniai faktai: įrašų nėra

8. Žymos: įrašų nėra

9. Teritorijos, kuriose taikomos SŽNS, įrašytos į NTK kadastro duomenų byloje įrašytų duomenų pagrindu: įrašų nėra

10. Daikto registravimas ir kadastro žymos:

10.1. **Suformuotas naujas (daikto registravimas)**
Daiktas: **kelias (gatvė) Nr. 4400-5497-7582, aprašytas p. 2.1.**
Įregistravimo pagrindas: **2020-09-07 Nekilnojamojo daikto kadastro duomenų byla**
2021-12-07 Deklaracija apie statybos užbaigimą / paskirties pakeitimą
Nr. ACCR-30-211207-01005
Įrašas galioja: **Nuo 2021-12-16**

10.2. **Kadastrinius matavimus atliko (kadastro žyma)**
RŪTA BURAGIENĖ
Daiktas: **kelias (gatvė) Nr. 4400-5497-7582, aprašytas p. 2.1.**
Įregistravimo pagrindas: **2018-07-24 Kvalifikacijos pažymėjimas Nr. 2M-M-2668**
2020-09-07 Nekilnojamojo daikto kadastro duomenų byla
Įrašas galioja: **Nuo 2021-12-16**

11. Duomenys apie įregistruotas teritorijas, kuriose taikomos specialiosios žemės naudojimo sąlygos: įrašų nėra

12. Registro pastabos ir nuorodos: įrašų nėra

13. Kita informacija: įrašų nėra

14. Informacija apie duomenų sandoriui tikslinimą: įrašų nėra

Dokumentą atspausdino

AIVARAS MINTAUSKAS

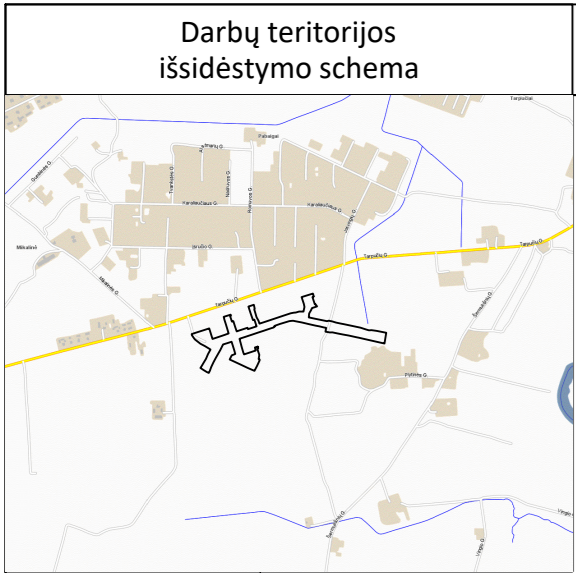

5129-0321
5129-0341

5129-0321
5129-0341

5129-0321
5129-0341

5129-0302
5129-0322

5129-0302
5129-0322

Plano tipas	Topografinis planas - žilias teretas		
Objekto adresas	Marijampolės m. A. Vilius g.		
Aukštis sistema	Koordinatų sistema	Pagrindinis dydžių tikslumas, cm	
1:500	UKS-08	Reliefinis	± 3
UAB Inženierinis projektavimas	Kc. pad. Nr. 10KV-1471		
Dirbėjas Karolis Mickevičius	Paršius	Dėm	
Geodezininkas Arunas Mironas		2025-11-01	
Užduoties	Skaičius	Lapų Nr.	Lapų sk.
	1-500	1	2

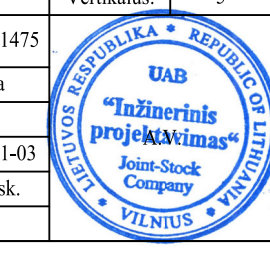

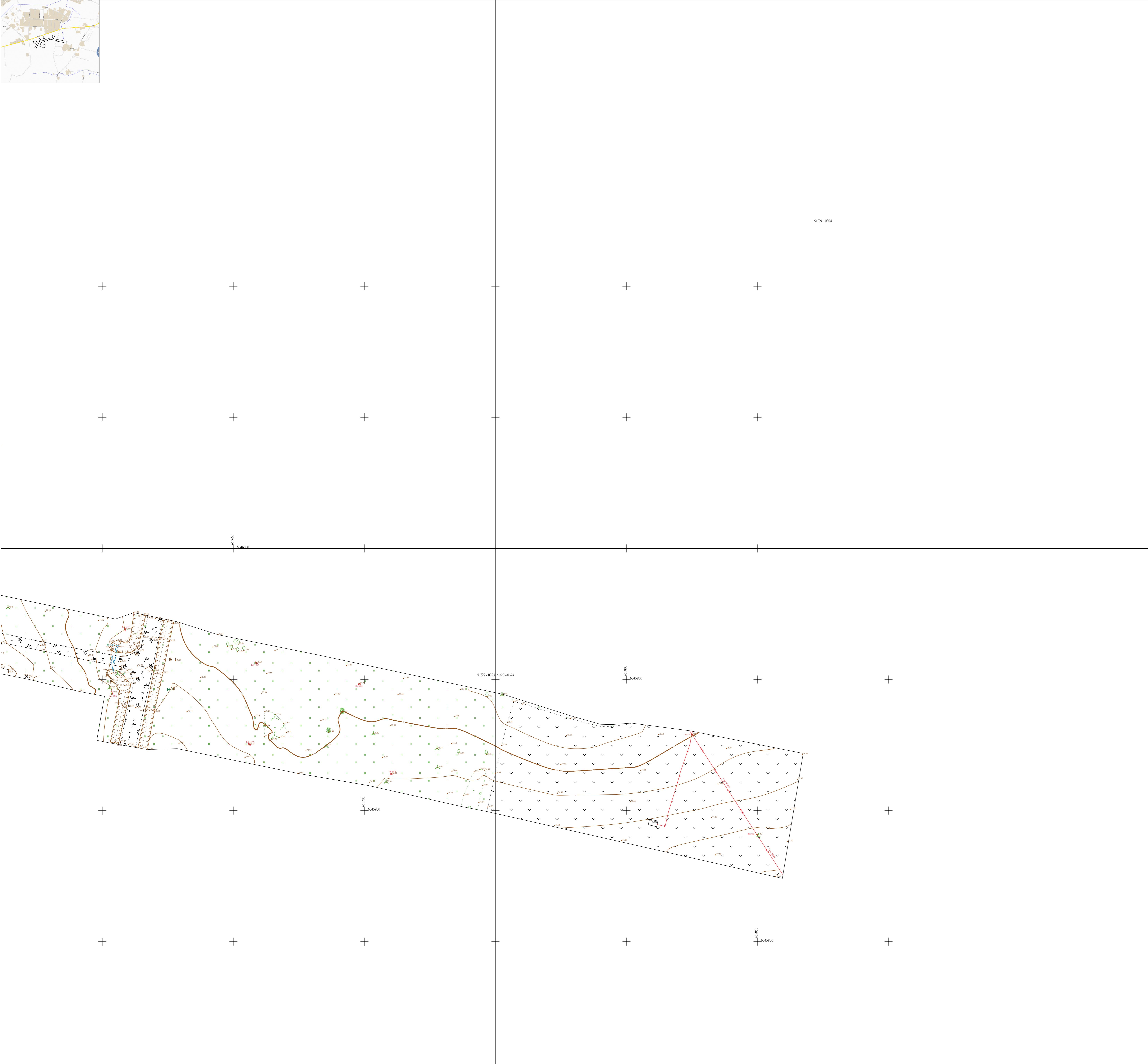
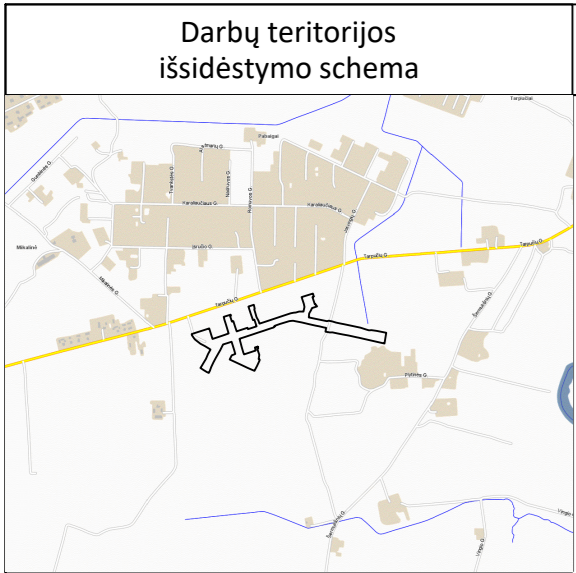

Plano tipas	Topografinis planas - žemės ūkio		
Objekto adresas	Marijampolės m. A. Viliūnų g.		
Aukštųjų sistemų	Koordinatų sistema	Pagrindinė atskaitos tikslumas, cm	
1:500	UKS-04	Reliatyvinius	± 5
UAB „Inženierinis projektavimas“		Ko. paž. Nr.	10KV-1474
Dirbėjas	Karolis Micevičius	Paršius	Dirn
Geodezininkas	Arūnas Mironas	2025-11-01	
Užduoties	Skaičius	Lapų Nr.	Lapų Nr.
	1:500	2	2

"Topografinių ir inžinerinių tinklų planų erdvinių duomenų teikimas derinti ir tvarkyti" ataskaita

Sugeneruota: 2022-11-28 12:50

Paslaugos gavėjo informacija

Vardas ir pavardė: AIVARAS MINTAUSKAS
GKP: 1GKV-1475

Paslaugos užsakymo informacija

Numeris: TIIS1-20221114-084333
Paslaugos nuoroda: <https://tiis.planuojustatau.lt/portal/orders/TIIS1-20221114-084333>
Pavadinimas: Marijampolės m., A.Yliaus g.
Adresas: Marijampolės m., A.Yliaus g.
Prašymo teritorija: 5.77 ha
Pateikto plano tipas: Topografinis planas – pilnas turinys
Rezervuoti šulinių numeriai: Ne
Paslaugos gavėjo komentaras:
Paslaugos gavėjo įkeltas dokumentas: Aiškinamasis.pdf, TIIS1-20221114-084333.pdf
Paslaugos būseną: Prašymas ir erdviniai duomenys priimti

Pateiktą planą ir plano ED suderino

EDT organizacija: Marijampolės savivaldybės administracija (199)
EDT grupė: Marijampolės sav. Architektūros ir teritorijų planavimo skyrius (200)
Administracinį sprendimą priėmusio asmens vardas ir pavardė: -
Pateiktas tikrinti EDR: TIIS1-20221114-084333.dwg

Veiksmų ir organizacijos priimtų sprendimų išsklotinė

2022-11-14 12:45:04 Pateiktas prašymas
2022-11-14 12:45:09 Gauta užduotis „Priimti ED“
2022-11-28 12:45:11 Prašymas ir ED priimti automatiškai (praėjus nusatytam terminui)

ED pateikti susipažinti

Organizacija: AB „Energijos skirstymo operatorius“ (ESO) (80)
Organizacijos grupė: AB „Energijos skirstymo operatorius“. Elektros duomenys (81)
Gautas EDR: TIIS1-20221114-084333.dwg

ED pateikti susipažinti

Organizacija: Marijampolės savivaldybės administracija (199)
Organizacijos grupė: Marijampolės sav. Žemės ūkio skyrius (201)
Gautas EDR: TIIS1-20221114-084333.dwg

ED pateikti susipažinti

Organizacija: UAB "Sūduvos vandenys" (284)
Gautas EDR: TIIS1-20221114-084333.dwg

ED pateikti susipažinti

Organizacija: AB „Energijos skirstymo operatorius“ (ESO) (80)
Organizacijos grupė: AB „Energijos skirstymo operatorius“. Kauno regionas, dujotiekio duomenys
Gautas EDR: TIIS1-20221114-084333.dwg

ED pateikti susipažinti

Organizacija: Telia Lietuva, AB (86)
Organizacijos grupė: Telia Lietuva, AB. Kauno regionas, ryšių tinklo duomenys (423)
Gautas EDR: TIIS1-20221114-084333.dwg

ED pateikti susipažinti

Organizacija: Marijampolės savivaldybės administracija (199)
Organizacijos grupė: Marijampolės sav. Aplinkotvarkos ir infrastruktūros skyrius (430)
Gautas EDR: TIIS1-20221114-084333.dwg



UAB "GEO EXPERT"

Butrimonių g. 7, LT-50218 Kaunas
Tel. +370 (698) 70 552, el. paštas: info@geoexpert.lt
Įm. kodas 305434480, PVM mokėtojo kodas LT100012914611

KOPIJA TIKRA
UAB „Inžinerinis projektavimas“
Direktorius
Karolis Mickevičius

LIETUVOS GEOLOGIJOS TARNYBOS

Leidimas tirti žemės gelmes 2020-07-28 Nr. 1883159

***Tyrimo identifikavimo numeris Žemės gelmių registre 41975-2022**

INŽINERINIŲ GEOLOGINIŲ TYRIMŲ ATASKAITA

UŽSAKOVAS: UAB "Inžinerinis projektavimas"
OBJEKTAS: A. Yliaus gatvės įrengimas, Marijampolės m.
GEOTECHNINĖ KATEGORIJA: Antra
IGG TYRIMŲ STADIJA: Projektiniai tyrimai
ATASKAITOS IŠLEIDIMO DATA: 2022 m. gruodžio mėn.
RANGOVAS: UAB "Geo Expert"

Tyrimų vadovas:

A. Medišauskas

Geologai:

I. Kashko-Mockiene

I. Kudrautsau

Kaunas, 2022 m.

TURINYS

Aiškinamasis raštas	3
Įvadas.....	3
1. Darbų apimtys	3
2. Darbų metodika	3
3. Bendrieji duomenys apie statybos teritoriją	4
4. Geologinė sandara	4
5. Hidrogeologinės sąlygos	5
6. Gruntų sudėtis ir inžineriniai geologiniai sluoksniai.....	5
7. Gruntų fizikinės ir mechaninės savybės	5
8. Geologiniai procesai ir reiškiniai	6
9. Išvados ir rekomendacijos	6
Literatūros sąrašas	8

Tekstiniai priedai

1. Inžinerinių geologinių tyrimų techninė užduotis;
2. Leidimas tirti žemės gelmes;
3. Tyrimų taškų koordinacių ir altitudžių žiniaraštis;
4. Geotechninių bandymų (CPT) įrangos metrologinė patikra;
5. Grunto fizinių savybių laboratorinių tyrimų protokolai;
6. Ataskaitoje naudoti sutrumpinimai, dydžiai, žymenys ir matavimo vienetai.

Grafiniai priedai

1. Tyrimų vietos padėties vietovėje schema;
2. Topografinis planas M 1:500 su tyrimo taškų vietomis ir inžinerinio geologinio pjūvio linija;
3. Gręžinių stulpeliai su geotechninio bandymo CPT kreivėmis;
4. Inžinerinis geologinis pjūvis I-I', II-II', III-III', IV-IV' su sutartiniais ženklais.

AIŠKINAMASIS RAŠTAS

ĮVADAS

UAB „Geo Expert“ įmonė (leidimas tirti žemės gelmes 2020-07-28 Nr. 1883159) atliko inžinerinius geologinius tyrimus projektuojamo A. Yliaus g. įrengimo, Marijampolės m.

Užsakovas: UAB "Inžinerinis projektavimas".

Tyrimų vadovas: Arūnas Medišauskas.

IGG tyrimų stadija: projektiniai tyrimai.

Statybos rūšis: nauja statyba.

Statinio kategorija: neypatingasis.

Geotechninė kategorija: antra.

Tyrimų tikslas – gauti objektyvią informaciją ir išaiškinti inžinerines geologines ir hidrogeologines sąlygas bei įvertinti gruntus kaip natūralius pagrindus. Informaciją sudaro: geologinė sandara, inžinerinių geologinių sluoksnių (IGS) išskyrimas, gruntų laboratoriniai tyrimai, būdingųjų verčių nustatymas. Tyrimo vietų koordinatės (LKS–94) pateiktos koordinatinių ir altitudinių žiniaraštyje (3 priedas).

Lauko darbai atlikti 2022 m. lapkričio mėn. Darbų aprašymas ir metodika pateikta 2 skyriuje.

1. DARBŲ APIMTYS

Tiriama ploto inžinerinės geologinės sąlygos tirtos 10 taškuose (Gr. 1 – Gr. 10) (žr. 2 grafinių priedą). Visuose tyrimų taškuose buvo išgręžti užsakovo nurodyti tiriamieji gręžiniai (žr. 3 grafinių priedą). Taip pat visuose taškuose, be gręžimo darbų, atlikti statinio bandymai kūginiu penetrometru (CPT) (žr. 3 grafinių priedą) ir nustatytos grunto fizinės savybės (žr. 2 lentelę).

2. DARBŲ METODIKA

Bandymas kūginiu penetrometru (CPT, TE1)

CPT bandymo metu, tiesiogiai matuojami ir 10 cm ilgio intervalais fiksuojami parametrai: kūginis stipris, šoninės trinties stipris ir zondavimo ilgis. Matavimams naudojama sistema (GRL 1503 N), sudaryta iš:

a) CPT zondo Nr. GL 0342 (kūgio pagrindo plotas 10 cm², kūgio kampas 60⁰, kūgio skersmuo 35,7 mm, šoninės trinties movos plotas 150 cm², maksimali apkrova kūgiui 100 kN, maksimali apkrova šoninei trinčiai 15 kN, maksimali apkrova vandens poriniam slėgiui 20 bar, leistina visų daviklių perkrova 150 %), kurio metrologinė patikra pateikta 4 tekstiniame priede;

b) zondavimo štangų (skersmuo 32 mm, ilgis 1 m);

c) duomenų registratoriaus (gylmatis, duomenų interfeisas GME500, zondavimo kabelis 30 m, lauko kompiuteris;

d) programinės įrangos („Geologiniai matavimai“).

Bandymai atlikti pagal LST EN ISO 22476 – 1 reikalavimus [6].

Gręžimo darbai, pirminė gruntų klasifikacija ir bandinių paėmimo principai

Gręžiniai išgręžti su šnekiniu gręžimo sistema PERFORATRICE MD/ML, MD/ML DRILLING RIG (skersmuo 135 mm). Gręžimas vykdytas 1,0 m ilgio reisiais.

Gręžinio kernas tyrimų vietoje vizualiai apžiūrėtas ir atlikta pirminė grunto atpažintis nustatant pagrindinę frakciją bei aprašant antrines frakcijas [4]. Tokiu būdu gruntas priskirtas vienam iš šešių tipų, dažniausiai nusakančių pagrindines geotechnines savybes: rieduliai, gargždas, žvyras, smėlis, dulkis ir molis. Jeigu gruntas susideda iš organinių medžiagų, jis priskiriamas organiniam gruntui. Piltinis ar perkastas gruntas priskiriamas dirbtiniams gruntams [5].

Laboratoriniai tyrimai

Grunto bandinių laboratorinius tyrimus atliko VšĮ „Energetikų mokymo centras“ laboratorija. Bandymų rezultatų suvestinė lentelė pateikta 5 tekstiniame priede. Atsižvelgiant į pirminės atpažinties metu nustatytą grunto tipą, parinkti atitinkami tyrimų metodai tiksliam gruntų klasifikavimui į klases:

- *granulimetrinė sudėtis* (žvyras, smėlis, dulkis ir molis). Labai rupiems gruntams neatliekama;
- *kietųjų dalelių tankis* (molis);
- *gamtinis, takumo ir plastingumo drėgnis* (molis).

Laboratoriniai darbai atlikti pagal galiojančius tyrimų standartus LST EN ISO, IGGT gruntų klasifikacija (2019 m.)

Ataskaitos paruošimas

Tyrimų ataskaita parengta vadovaujantis STR 1.04.02:2011 „Inžineriniai geologiniai ir geotechniniai tyrimai“ [1] ir Lietuvos geologijos tarnybos parengtų projektinių inžinerinių geologinių ir geotechninių tyrimų rekomendacijų [3] reikalavimais. Naudota programinė įranga AutoCAD, Microsoft Office (Word, Excel). Žemiau aprašoma geologinio modelio sudarymo metodika.

3. BENDRIEJI DUOMENYS APIE STATYBOS TERITORIJĄ

Gamtinės sąlygos

Geomorfologiniu požiūriu tyrinėta teritorija priklauso Vilkaviškio apskalautos moreninės nuolaidumos mikrorajonui. Reljefo absoliutiniai aukščiai tyrimų vietose siekia nuo 76,20 m iki 82,20 m. Aukščių skirtumas 6,00 m.

Tyrimų plote yra paplitę 3 litologinių tipų sluoksnių nuogulos. Tai dirvožemis (pd IV); technogeninis gruntas (t IV); glacialinės nuogulos (gt III bl).

Žemės paviršiaus nuolydis neviršija 10°. Sklype erozinių, termokarstinių, sufozinių ir kitų neigiamų reljefo formų nėra. Atstumas iki nepastovių šlaitų ir eroduojamų krantų didesnis nei 100 m.

4. GEOLOGINĖ SANDARA

Sklypo geologinę sandarą iki 3,0 m gylio sudaro:

- **Dirvožemis (pd IV)**. Komplexas išskirtas tyrimų taškuose Gr. 1 – 6, 8, 10 iki 0,1-0,2 m gylio. Jo storis siekia 0,1-0,2 m.

- **Technogeninis gruntas (t IV)**: žvyras, rudas, mažai drėgnas (GrMg); blogai išrūšiuotas mažai dulkingas molingas smėlis, gelsvai rudas, mažai drėgnas (SaFPMg, SD). Komplexas išskirtas tyrimų taškuose Gr. 7, 9 iki 0,1-0,6 m gylio. Jo storis siekia 0,1-0,6 m.

- **Viršutinio pleistoceno Baltijos glacialinės (gt III bl)** nuogulos: smėlingas mažo plastiškumo molis, moreninis, pilkai rudas, standus, tvirtas (saCIL, ML). Komplexas išskirtas visuose tyrimų taškuose nuo 0,1-0,6 m iki 3,0 m gylio. Jo padas nepasiektas. Iširtas storis siekia 2,4-2,9 m.

5. HIDROGEOLOGINĖS SĄLYGOS

Gruntinis vanduo gręžimo metu nebuvo sutiktas.

Iškirtus gausiems krituliams ar pavasarinio polaidžio metu, žemės paviršiaus pažemėjimuose kaupsis paviršinis kritulių vanduo. Statybos metu iškasose gali kauptis paviršinis kritulių kiekis.

6. GRUNTŲ SUDĖTIS IR INŽINERINIAI GEOLOGINIAI SLUOKSNIAI

Pagal tyrimų medžiagą išskirti 6 inžineriniai geologiniai sluoksniai (IGS), kurių aprašymai pateikti 1 lentelėje.

1 lentelė. IGS geologinis aprašymas

IGS Nr.	Sluoksnio geologinis aprašymas (pagal LST EN ISO 14688-2:2018, LST 1331:2015, IGGT gruntų klasifikacija 2019)
1	Dirvožemis (Ts). Komplexas išskirtas tyrimų taškuose: Gr. 1 – 6, 8, 10. Jo storis siekia nuo 0,1 m iki 0,2 m.
2	Technogeninis gruntas: žvyras (GrMg). Komplexas išskirtas tyrimų taškuose: Gr. 7, 9. Jo storis siekia 0,1 m.
3	Technogeninis gruntas: blogai išrūšiuotas mažai dulkingas molingas smėlis (SaFPMg, SD). Komplexas išskirtas tyrimų taške: Gr. 9. Jo storis siekia 0,5 m.
4	Smėlingas mažo plastiškumo molis, moreninis (saCIL, ML). Geotechninė charakteristika: vidutinio stiprumo. Komplexas išskirtas tyrimų taškuose: Gr. 7, 9, 10. Jo storis siekia nuo 0,4 m iki 2,8 m.
5	Smėlingas mažo plastiškumo molis, moreninis (saCIL, ML). Geotechninė charakteristika: stiprus. Komplexas išskirtas tyrimų taškuose: Gr. 1 – 8. Jo storis siekia nuo 1,6 m iki 2,9 m.
6	Smėlingas mažo plastiškumo molis, moreninis (saCIL, ML). Geotechninė charakteristika: labai stiprus. Komplexas išskirtas tyrimų taške: Gr. 4. Jo storis siekia 1,2 m.

7. GRUNTŲ FIZIKINĖS IR MECHANINĖS SAVYBĖS

Grunto CPT bandymai buvo atlikti visuose gręžinių vietose (žr. 3 grafinių priedą). Išskirtų inžinerinių geologinių sluoksnių (IGS) geotechninio zondavimo vertės, pagrindiniai statistiniai rodikliai ir fizikinių bei mechaninių savybių suvestinės vertės pateiktos 2 lentelėje.

2 lentelė. Gruntų geotechninio zondavimo verčių, pagrindinių statistinių rodiklių, fizikinių ir mechaninių savybių verčių suvestinė lentelė.

IGS Nr.	Geol. indeksas	Grunto pavadinimas pagal LST EN ISO 14688-2:2018, LST 1331:2015, IGGT gruntų klasifikacija 2019	Kūginis stipris, q_c , MPa	Šon. trinties stipris, f_s , kPa	Grunto gamtinis tankis, ρ , Mg/m ³	Grunto dalelių tankis, ρ_s , Mg/m ³	Grunto drėgnis, W_n , %	Filtracijos koeficientas K10, m/parą	Deformacijos modulis, E, MPa	Jautrio šalčiui klasė
1	pd IV	Dirvožemis (Ts)	-	-	-	-	-	-	-	-
2	t IV	Technogeninis gruntas: žvyras (GrMg)	-	-	-	-	-	-	-	-
3	t IV	Technogeninis gruntas: blogai išrūšiuotas mažai dulkingas molingas smėlis (SaFPMg, SD)	3,96	30,50	1,94	2,66	8,55	1,457	3,96	F2
4	gt III bl	Smėlingas mažo plastiškumo molis, moreninis, vidutinio stiprumo (saCIL, ML)	2,14	77,17	2,40	2,67	16,42	-	21,40	F3
5	gt III bl	Smėlingas mažo plastiškumo molis, moreninis, stiprus (saCIL, ML)	2,86	98,02	2,34	2,67	15,44	-	27,81	F3
6	gt III bl	Smėlingas mažo plastiškumo molis, moreninis, labai stiprus (saCIL, ML)	5,52	235,50	2,30	2,67	15,92	-	47,07	F3

8. GEOLOGINIAI PROCESAI IR REIŠKINIAI

Iš šiuolaikinių fizinių ir geologinių procesų, kurie galėtų turėti neigiamos įtakos įrengiant ir eksploatuojant statinius, nenustatyta.

9. IŠVADOS IR REKOMENDACIJOS

1. Inžinerinės geologinės sąlygos teritorijoje yra paprastos.
2. Geomorfologiniu požiūriu tyrinėta teritorija priklauso Vilkaviškio apskalautos moreninės nuolaidumos mikrorajonui. Reljefo absoliutiniai aukščiai tyrimų vietose siekia nuo 76,20 m iki 82,20 m. Aukščių skirtumas 6,00 m.
3. Sklypo geologinę sandarą iki 3,0 m gylio intervale sudaro: dirvožemis (pd IV); technogeninis gruntas (t IV); glacialinės nuogulos (gt III bl).
4. Gruntinis vanduo gręžimo metu nebuvo sutiktas. Iškritus gausiems krituliams ar pavasarinio polaidžio metu, žemės paviršiaus pažemėjimuose kaupsis paviršinis kritulių vanduo. Darbo metu iškasose gali kauptis paviršinis kritulių kiekis.
5. Pagal tyrimų medžiagą išskirti 6 inžineriniai geologiniai sluoksniai (IGS), kurių slūgsojimo sąlygos parodytos gręžinių litologiniuose stulpeliuose (3 grafinis priedas).
6. Apskaičiuotos IGS gruntų fizikinių mechaninių savybių būdingosios vertės pateiktos ataskaitos 7 skyriuje (2 lentelė).
7. Iš šiuolaikinių fizinių ir geologinių procesų, kurie galėtų turėti neigiamos įtakos įrengiant ir eksploatuojant statinius, nenustatyta.

Rekomendacijos:

- Pateiktos gruntų geotechninės vertės taikytinos tik su sąlyga, kad gruntai bus apsaugoti nuo gamtinės sąrangos suardymo, peršalimo, išdžiūvimo bei išmirkimo.
- Statybos metu pastebėjus, kad pateiktas geologinis modelis neatitinka faktinės situacijos, būtina apie tai informuoti rangovą.

Geologai



I. Kashko-Mockiene

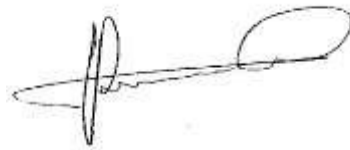

I. Kudrautsau

LITERATŪROS SĄRAŠAS***Teisės aktai ir norminiai dokumentai***

1. Statybos techninis reglamentas STR 1.04.02:2011 „Inžineriniai geologiniai ir geotechniniai tyrimai“. Valstybės žinios, 2012-01-07, Nr. 5-144. Nauja redakcija nuo 2022-01-01 Nr. D1-760, 2021-12-23, paskelbta TAR 2021-12-23, i. k. 2021-26754.
2. Statybos techninis reglamentas STR 1.01.03:2017 „Statinių klasifikavimas“. Teisės aktų registras, 2016-11-21, Nr. 27168.
3. Projektinių inžinerinių geologinių ir geotechninių tyrimų rekomendacijos. Teisės aktų registras, 2015-11-16, Nr. 18162.

Standartai

4. LST EN ISO 14688-1:2018. Geotechniniai tyrinėjimai ir bandymai. Gruntų identifikavimas ir klasifikavimas. 1 dalis. Identifikavimas ir aprašymas.
5. LST EN ISO 14688-2:2018. Geotechniniai tyrinėjimai ir bandymai. Gruntų identifikavimas ir klasifikavimas. 2 dalis. Klasifikavimo principai.
6. LST EN ISO 22476-1. Geotechniniai tyrinėjimai ir bandymai. Lauko bandymai. 1 dalis. Įspaudimo bandymas, naudojant elektrinį ir pjezoelektrinį kūgį.
7. LST EN 1997-2. Eurokodas 7. Geotechninis projektavimas. 2 dalis. Pagrindo tyrinėjimai ir bandymai.
8. Inžinerinių geologinių ir geotechninių tyrimų gruntų klasifikaciją (LGT 2019-06-13 Nr.1-175).
9. LST 1331:2015 Gruntai, skirti keliams ir jų statiniams. Klasifikacija.

Interneto adresai

10. www.lgt.lt (ŽGR, GEOLIS informacija)
11. www.maps.lt (internetu žemėlapių informacija)
12. www.geoportals.lt (kartografiniai duomenys)

TEKSTINIAI PRIEDAI

Statybos techninio reglamento STR 1.04.02:2011
„Inžineriniai geologiniai (geotechniniai) tyrimai“
2 priedas

.....UAB „Inžinerinis projektavimas“

Dokumento sudarytojo pavadinimas
(fizinio asmens vardas ir pavardė ar juridinio asmens pavadinimas)

TECHNINĖ UŽDUOTIS

.....2022-11-28.....

Dokumento data Dokumento registracijos numeris

IGG tyrimų stadija (pabraukti): žvalgybiniai, projektiniai, papildomi, kontroliniai.

Tyrimų objekto pavadinimas: Marijampolės sav., Marijampolės m. A. Yliaus gatvės įrengimas

Tyrimų objekto adresas (savivaldybė, seniūnija, gyvenvietė, gatvė, statinio numeris):

A. Yliaus g., Marijampolės m.....

Užsakovo duomenys (pavadinimas (v. pavardė, asm. k.), adresas, telefono ryšio Nr., el. pašto adresas):

UAB „Inžinerinis projektavimas“, įm.k. 223973140, Panerių g. 64, 03160 Vilnius, +370 639 82714, info@projektavimas.net

Projektuotojo duomenys (pavadinimas (v. pavardė), adresas, telefono ryšio Nr., el. pašto adresas)

UAB „Inžinerinis projektavimas“, įm.k. 223973140, Panerių g. 64, 03160 Vilnius, +370 639 82714, info@projektavimas.net.....

Statybos rūšis (pabraukti): nauja statyba, rekonstrukcija, kapitalinis remontas, kita

Statinio paskirtis: Susisiekimo komunikacijos

Statinio kategorija (pabraukti): ypatingasis, neypatingasis, nesudėtingasis

Nekilnojamųjų kultūros vertybių registro kodas (jei yra):.....

Geotechninė kategorija (projektiniuose tyrimuose) (pabraukti): pirma, antra, trečia.

Duomenys apie statinio parametrus (ilgis, plotis, aukštis, gylis, plotas):

.....
Perduodamos į pagrindą apkrovos ir jų intensyvumas

Tyrimų ploto ribų koordinatės:

1	6045918	455828
2	6045983	455515
3	6046072	455537
4	6046078	455521
5	6045989	455499
6	6046001	455456
7	6045951	455298
8	6046025	455273
9	6046020	455263
10	6045981	455276
11	6045982	455282
12	6045949	455293
13	6045917	455199
14	6045974	455180
15	6045971	455168

16	6045962	455171
17	6045960	455166
18	6045911	455181
19	6045879	455090
20	6045923	455072
21	6045907	455029
22	6045854	455101
23	6045792	455071
24	6045784	455087
25	6045873	455129
26	6045890	455188
27	6045811	455216

28	6045776	455270
29	6045826	455274
30	6045817	455232
31	6045900	455204
32	6045981	455449
33	6045950	455610
34	6045936	455625
35	6045894	455824

Papildomai nustatomi geotechniniai parametrai ir kiti reikalavimai:

1.

Sąrašas normatyvinių dokumentų, kuriais vadovaujantis atliekami tyrimai:

1. STR 1.04.02:2011 „Inžineriniai geologiniai ir geotechniniai tyrimai“
2. LST EN 1997-2 „Eurokodas 7. Geotechninis projektavimas. 2 dalis. Pagrindo tyrinėjimai ir bandymai“.
3. LST EN ISO 14688 – 1: 2018 Geotechniniai tyrinėjimai ir bandymai. Gruntų atpažintis ir klasifikavimas. 1 dalis. Atpažintis ir aprašymas.
4. LST EN ISO 14688 – 2: 2018. Geotechniniai tyrinėjimai ir bandymai. Gruntų atpažintis ir klasifikavimas. 2 dalis. Klasifikavimo principai.

Anksčiau sklype atlikti geologiniai tyrimai:

1.
2.
3.

Užsakovas

Karolis Mickevičius, 2022-11-28

vardas, pavardė, parašas, data

Projekto vadovas

Karolis Mickevičius, 2022-11-28

vardas, pavardė, parašas, data

Tyrimų vadovas (užduotį gavau)..... Arūnas Medišauskas 2022.11.28

vardas, pavardė, parašas, data

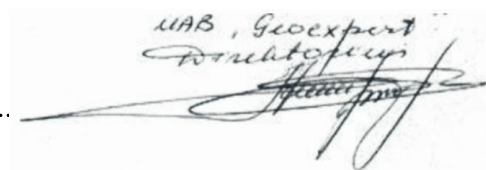
UAB „Geoexpert“
 P. Rukštopėjus

PATVIRTINTA

Lietuvos geologijos tarnybos prie Aplinkos ministerijos
direktoriaus 2020 m. birželio 11 d. įsakymu Nr. 1-207



LIETUVOS GEOLOGIJOS TARNYBA PRIE APLINKOS MINISTERIJOS

LEIDIMAS TIRTI ŽEMĖS GELMES

2020-07-28 Nr. 1883159

Vilnius

UAB „Geo expert“

(juridinio asmens duomenys kaupiami ir saugomi Juridinių asmenų registre, kodas 305434480,
adresas Kaunas, Butrimonių g. 7)

leidžiama atlikti:

inžinerinį geologinį (geotechninį) tyrimą.

Direktoriaus pavaduotoja, pavaduojanti direktoriu
(pareigų pavadinimas)



(parašas)

Jolanta Čyžienė
(vardas ir pavardė)

Koordinačių ir altitudžių

ŽINIARAŠTIS

Objekto pavadinimas A. Yliaus gatvės įrengimas, Marijampolės m.
 Gręžinio nužymėjo geologė I.Kashko-Mockiene
 Koordinačių sistema LKS-94 Aukščių sistema: LAS07
 Planinio prisirišimo būdas GPS prietaisas ir linijinis matavimas nuo esamų kontūrų
 Koordinačių nustatymo metodas iš plano
 Altitudžių nustatymo metoda iš topo plano/niveliuojant



Eil. Nr.	Bandyto Nr.	Koordinatės		Altitudė, m
		X	Y	
1	Gr.1/CPT.1	6045820	455098	81,20
2	Gr.2/CPT.2	6045906	455052	80,70
3	Gr.3/CPT.3	6045964	455176	81,20
4	Gr.4/CPT.4	6045926	455243	81,40
5	Gr.5/CPT.5	6045799	455258	82,20
6	Gr.6/CPT.6	6046014	455274	80,30
7	Gr.7/CPT.7	6045985	455435	79,95
8	Gr.8/CPT.8	6046067	455529	78,30
9	Gr.9/CPT.9	6045955	455613	76,50
10	Gr.10/CPT.10	6045912	455800	76,20

Sudarė geologė



I.Kashko-Mockiene

KALIBRAVIMO LIUDIJIMAS Nr. 93078-1-2

Užsakovas	UAB Geo expert, įm.k. 305434480		
Kalibruotas objektas	Tenzozondas CPT Nr. GL 0410 Kūgio spaudimo jėgos matavimo ribos: (0 ... 100) kN (plotas 10 cm ² ; 100 kN atitinka 100 MPa) Šoninės trinties jėgos matavimo ribos: (0 ... 15) kN (plotas 150 cm ² ; 15 kN atitinka 1 MPa) Indikatorius GRL 1503		
Objekto gavimo data	2022-06-15		
Objekto būklė	MP neturi mechaninių ar kitokių pažeidimų, visi įrašai aiškiai įskaitomi		
Užsakovo pateikti duomenys	-		
Kalibravimo metodas	Kalibravimo procedūra KM M 2001 09 (2014-03-17)		
Kalibravimą atliko	Kauno regiono laboratorija, E. Ožeškienės g. 25, LT-44254 Kaunas Tel. 8 5 233 3393. El. paštas kaunas@vmc.lt		
Kalibravimo atlikimo vieta	Tauragė, Ganyklų g. 15		
Aplinkos sąlygos	Aplinkos temperatūra	21,3	°C
	Santykinė drėgmė	43,6	%
Kalibravimo data	2022-06-15		
Sietis	Matavimai buvo atlikti su šiais, kalibravimo būdu susietais etalonais: dinamometras Z4A/50 kN, Nr. 184930037 dinamometras C18/500 kN, Nr. 002874TY		
Kalibravimo liudijimo išdavimo data	2022-06-15		
Vyresnysis inžinierius metrologas	Tadas Kleveckas		
Vyresnysis inžinierius metrologas	Tadas Kleveckas		

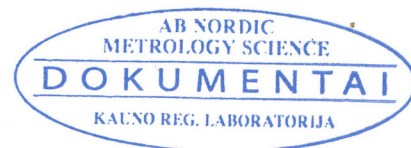

AB „Nordic Metrology Science“

Įmonės kodas 120229395

Dariaus ir Girėno g. 23, LT-02189 Vilnius

8 5 233 3393

info@nordicmetrology.com

KALIBRAVIMO LIUDIJIMAS Nr. 93078-1-2

KALIBRAVIMO REZULTATAI

Tenzozondas CPT Nr. GL 0410

Etalono apkrova, kN	Zondo rodmuo, kN	Paklaida, kN	Pataisa, kN	Išplėstinė neapibrėžtis, %
Šoninė trintis				
1,50	1,53	+0,03	-0,03	±0,46
3,00	3,03	+0,03	-0,03	±0,27
6,00	6,00	+0	0	±0,21
9,00	8,97	-0,03	+0,03	±0,12
15,00	14,93	-0,07	+0,07	±0,07
Kūgis				
5,00	5,00	0	0	±0,17
10,00	10,04	+0,04	-0,04	±0,09
20,00	20,07	+0,07	-0,07	±0,05
30,00	30,11	+0,11	-0,11	±0,04
40,00	40,16	+0,16	-0,16	±0,02
50,00	50,16	+0,16	-0,16	±0,02
60,00	59,81	-0,19	+0,19	±0,09
70,00	69,79	-0,21	+0,21	±0,05

Išplėstinė neapibrėžtis apskaičiuota suminę standartinę neapibrėžtį padauginus iš aprėpties daugiklio $k = 2$, kuris, esant normaliajam skirstiniui, apytikriai atitinka 95 % pasikliautinumo lygmenį. Standartinė neapibrėžtis paskaičiuota pagal EA-4/02M.

Kalibravimo rezultatai susiję tik su kalibruojamu objektu.

Nurodytos vertės taikomos tenzozondo būklei kalibravimo metu.

Kalibravimo liudijimas gali būti dauginamas tik visas.

Vyresnysis inžinierius metrologas



Tadas Kleveckas

VšĮ Energetikų mokymo centras
Laboratorija
Raudondvario pl. 168, Kaunas

Tyrimų protokolas Nr. 151/22
PROTOKOLO IŠLEIDIMO DATA: 2022-12-23

1. UŽSAKOVAS: UAB „Geo expert“, Butrimonių g. 7, LT-50218 Kaunas
2. PROJEKTAS: Marijampolės sav., Marijampolės m., A. Yliaus gatvės įrengimas.
3. OBJEKTAS: Gruntas.
4. BANDINIŲ PRIĖMIMO DATA: 2022-11-29.
5. TYRIMŲ ATLIKIMO VIETA: VšĮ Energetikų mokymo centras, Raudondvario pl. 168, Kaunas.
6. TYRIMŲ ATLIKIMO DATA: 2022.12.22.
7. GRUNTO BANDINIŲ KIEKIS IR BŪKLĖ: keturi (4) grunto bandiniai, atitinka standartų LST EN ISO 22475-1:2006 ir LST EN 1997-2:2007 reikalavimus

Atliko:



Gruntų tyrimų inžinierius Ž. Karsokas

Patvirtino:



Laboratorijos vadovė R. Bereišaitė

Tyrimų rezultatai susiję tik su tiriamuoju objektu.

Tyrimų protokolas ar jo dalys negali būti dauginamos be raštiško laboratorijos sutikimo.

Laboratorija neatsako už ėminių ėmimo etapą. Rezultatai taikytini tokiam ėminiui, koks jis buvo gautas.

LABORATORINIŲ TYRIMŲ REZULTATAI

Projektas:				Marijampolės sav., Marijampolės m., A. Yliaus gatvės įrengimas																							
Metodas:				1								2				3	4	5	6	7			8	Grunto žymuo (pagal "IGGT gruntų klasifikacija" 2019 ; LST 1331:2022)	Jautrumo šačiui klasė (LST 1331:2022)	Grunto pavadinimas (pagal "IGGT gruntų klasifikacija" 2019)	
Bandymui naudoti sietai:				Sietų akučių dydis, mm								d _i , mm				Matavimo vienetai											
				8	6,3	4	2	0,63	0,4	0,25	0,063	0,063-0,02	0,02-0,0063	0,0063-0,002	<0,002	Mg/m ³	vnt. dal.		%			m/parą					
Nr.	Gręž. Nr.	Pav. Nr.	Pav. gylis nuo - iki, m	Ant sieto likusių dalelių masės dalis nuo bendros sauso grunto masės, %								Dalelių masių kiekis, % nuo bendros masės				ρ _s	ρ	e	w	w < 0,4	w _L	I _p	I _c				Filtracijos koeficientas, K ₁₀
Pro sietą prakritusių dalelių masės dalis nuo bendros sauso grunto masės, %				Dalelių, smulkesnių už nurodytą diametrą, masės dalis % nuo bendros sauso grunto masės				ρ _d	n	w _p	I _L																
1	4	151/22-2	2,0-2,5	0,00	0,21	0,78	1,24	3,62	2,82	5,82	26,33	12,93	11,02	12,07	23,15	2,67	2,297	0,35	15,92	17,43	27,84	13,59	0,77	-	saCIL	F3	Smėlingas mažo plastiškumo molis
				100,00	99,79	99,00	97,77	94,15	91,33	85,51	59,18	46,25	35,22	23,15	0,00		1,981	0,26			14,24	0,23			(ML)		
2	1	151/22-1	2,5-3,0	0,67	0,00	0,77	1,12	2,81	2,17	4,46	20,14	13,73	20,13	12,47	21,53	2,67	2,339	0,32	15,44	16,70	26,28	11,59	0,83	-	saCIL	F3	Smėlingas mažo plastiškumo molis
				99,33	99,33	98,57	97,45	94,63	92,46	88,00	67,86	54,13	34,00	21,53	0,00		2,026	0,24			14,69	0,17			(ML)		
3	9	151/22-3	0,2-0,6	4,23	0,72	1,22	2,48	8,72	9,23	27,06	36,48	-	-	-	-	2,66	1,940	0,49	8,55	-	-	-	-	1,457	SaFP	F2	Blogai išrūšiuotas. Mažai dulkingas-molingas smėlis
				95,77	95,05	93,83	91,35	82,64	73,41	46,35	9,87	-	-	-	-		1,787	0,33			-	-			SD		
4	10	151/22-4	2,0-2,5	0,00	0,47	1,11	1,53	4,55	3,34	6,41	26,89	15,55	10,72	8,87	20,56	2,67	2,400	0,30	16,42	18,45	27,04	12,84	0,67	-	saCIL	F3	Smėlingas mažo plastiškumo molis
				100,00	99,53	98,42	96,88	92,33	89,00	82,59	55,69	40,14	29,43	20,56	0,00		2,062	0,23			14,20	0,33			(ML)		

Atliko: grunto tyrimų inžinierius Ž. Karsokas

Granulimetrinės sudėties nustatymas
(Metodai 1 ir 2)

Projektas:			Marijampolės sav., Marijampolės m., A. Yliaus gatvės įrengimas					
Grėž. Nr.	Pav. Nr.	Bandinio gylis nuo/iki, m	Grunto žymuo (pagal "IGGT gruntų klasifikacija" 2019 ; LST 1331:2022)					
			Grunto simbolis	saCIL ; ML				
			d10	d30	d50	d60	CU	Cc
4	151/22-2	2,0-2,5	-	-	-	-	-	-

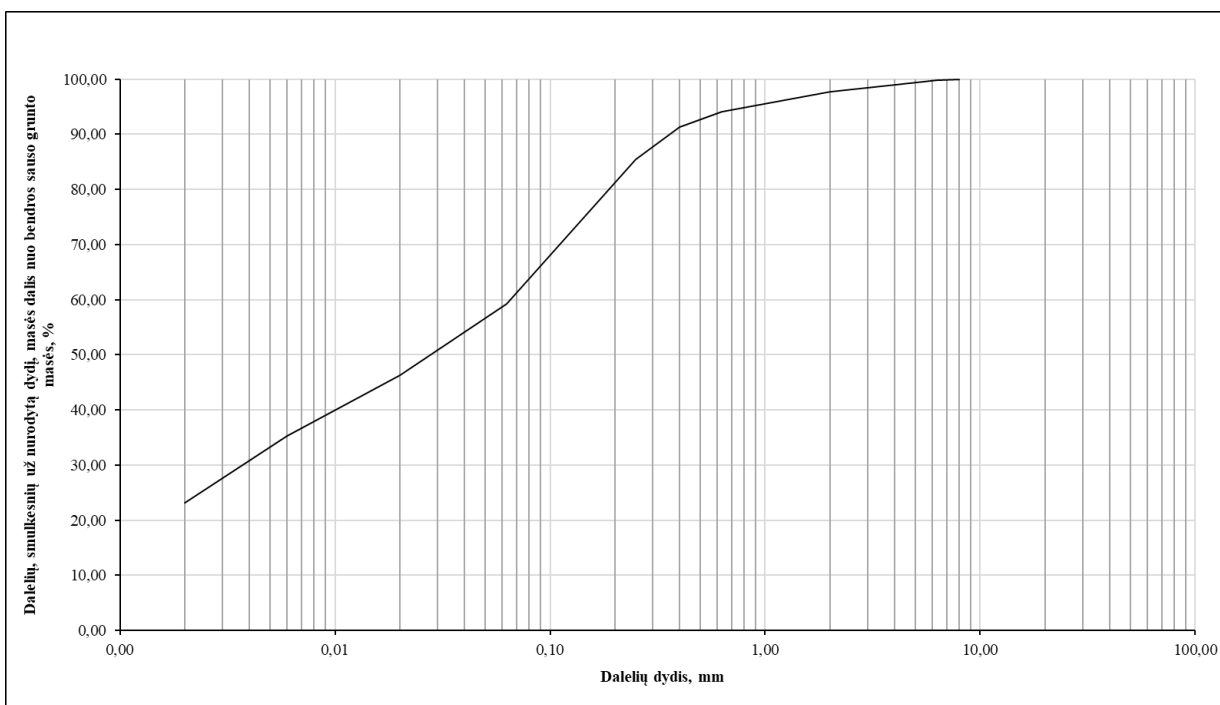

Projektas:			Marijampolės sav., Marijampolės m., A. Yliaus gatvės įrengimas					
Grėž. Nr.	Pav. Nr.	Bandinio gylis nuo/iki, m	Grunto žymuo (pagal "IGGT gruntų klasifikacija" 2019 ; LST 1331:2022)					
			Grunto simbolis	saCIL; ML				
			d10	d30	d50	d60	CU	Cc
1	151/22-1	2,5-3,0	-	-	-	-	-	-

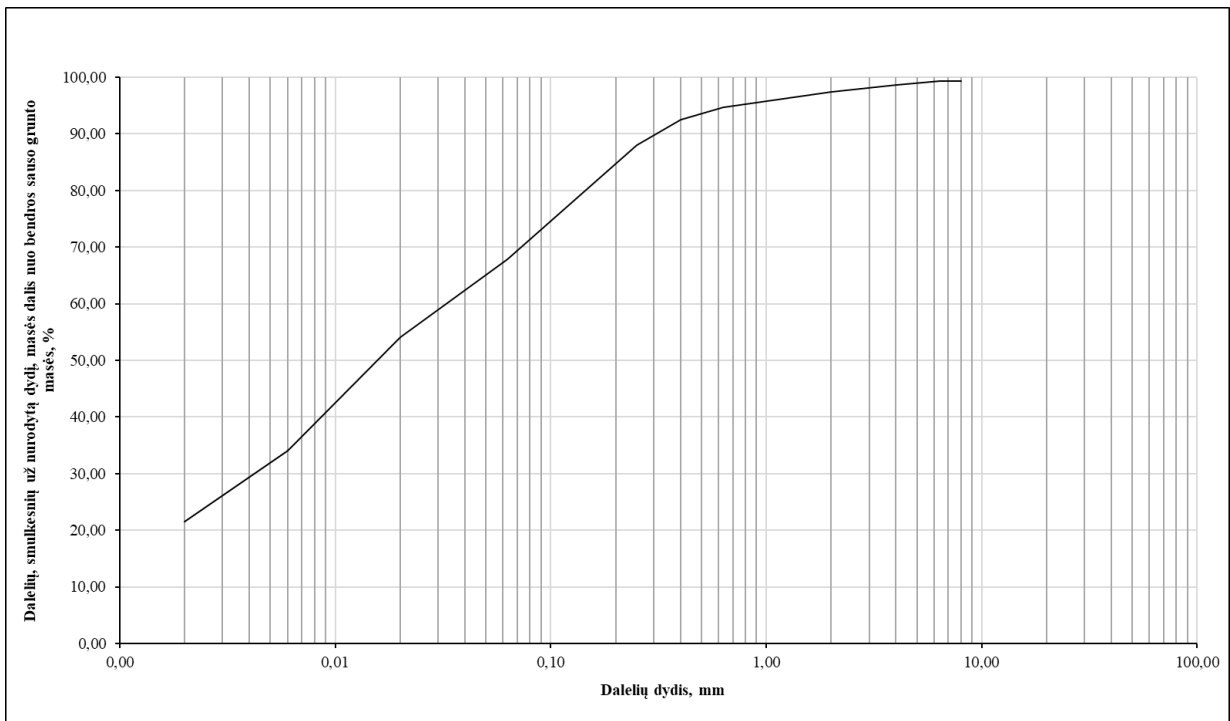

Projektas:			Marijampolės sav., Marijampolės m., A. Yliaus gatvės įrengimas					
Grėž. Nr.	Pav. Nr.	Bandinio gylis nuo/iki, m	Grunto žymuo (pagal "IGGT gruntų klasifikacija" 2019 ; LST 1331:2022)					
			Grunto simbolis	SaFP; SD				
			d10	d30	d50	d60	CU	Cc
9	151/22-3	0,2-0,6	0,065	0,140	0,280	0,330	5,08	0,91

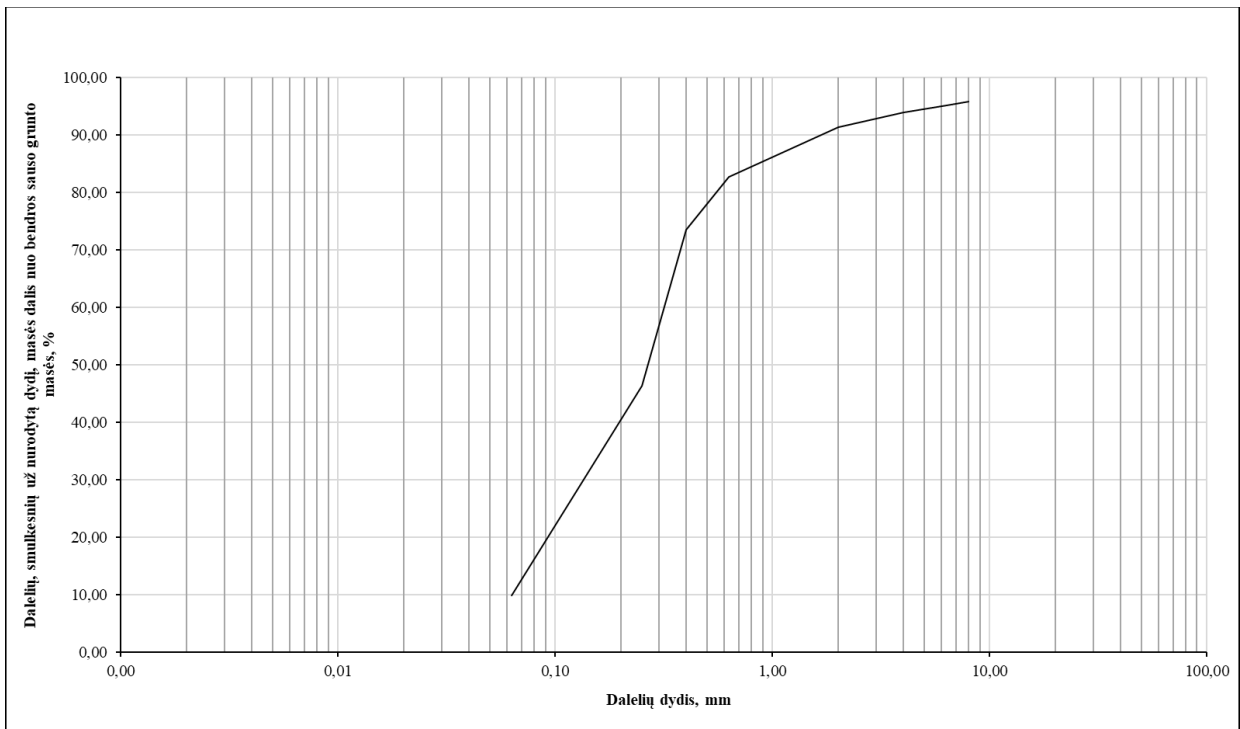

Projektas:			Marijampolės sav., Marijampolės m., A. Yliaus gatvės įrengimas					
Grėž. Nr.	Pav. Nr.	Bandinio gylis nuo/iki, m	Grunto žymuo (pagal "IGGT gruntų klasifikacija" 2019 ; LST 1331:2022)					
			Grunto simbolis	saCIL; ML				
10	151/22-4	2,0-2,5	d10	d30	d50	d60	CU	Cc
			-	-	-	-	-	-

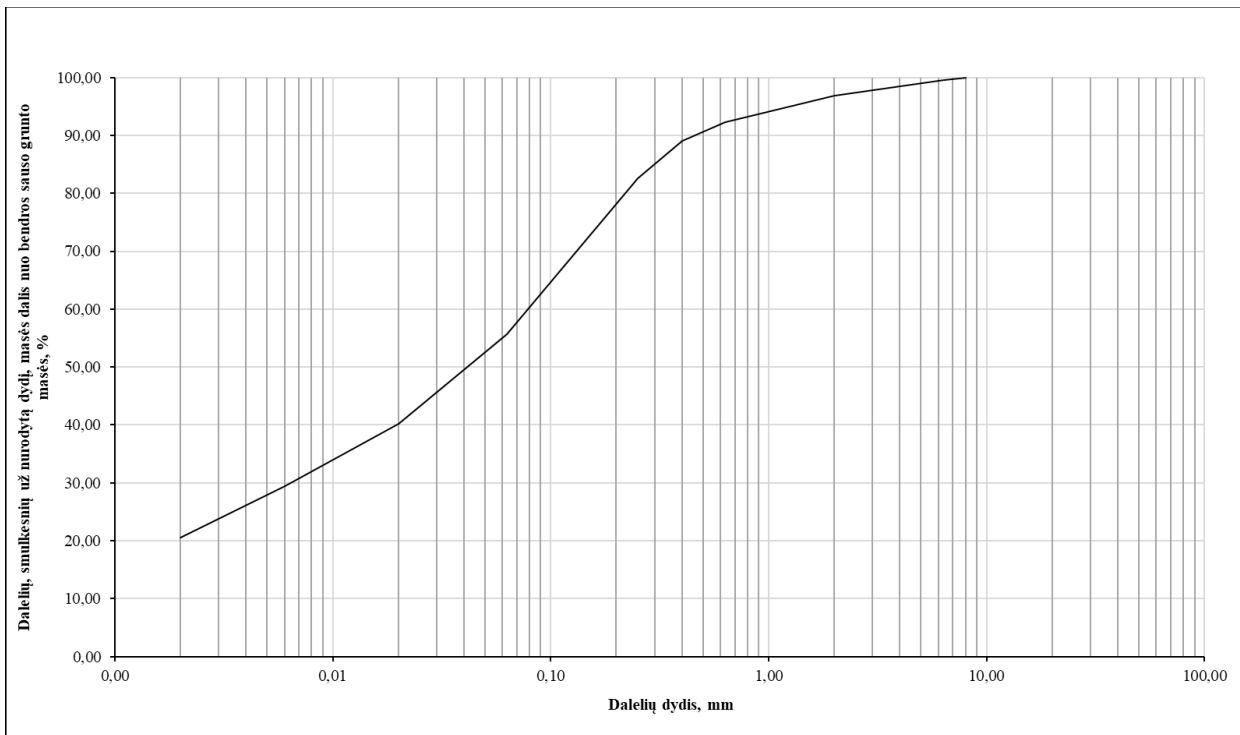

Metodas	Metodo aprašymas
1.	LST EN ISO 17892-4:2017 Geotechniniai tyrinėjimai ir bandymai. Laboratoriniai grunto bandymai. 4 dalis. Granulimetrinės sudėties nustatymas (ISO 17892-4:2016) 5.2 p.
2.	LST EN ISO 17892-4:2017 Geotechniniai tyrinėjimai ir bandymai. Laboratoriniai grunto bandymai. 4 dalis. Granulimetrinės sudėties nustatymas (ISO 17892-4:2016) 5.4 p. Pipetės metodas
3.	LST EN ISO 17892-3:2016 Geotechniniai tyrinėjimai ir bandymai. Laboratoriniai grunto bandymai. 3 dalis. Dalelių tankio nustatymas (ISO 17892-3:2015, pataisyta 2015-12-15 versija). ρ_s - dalelių tankis
4.	LST EN ISO 17892-2:2015 Geotechniniai tyrinėjimai ir bandymai. Laboratoriniai grunto bandymai. 2 dalis. Tūrinio tankio nustatymas (ISO 17892-2:2014). ρ - tūrinis tankis, ρ_d - sauso grunto tankis
5.	e - poringumo koeficientas; n - poringumo rodiklis; $e = \rho_s / \rho_d - 1$ $n = e / (1 + e)$
6.	LST EN ISO 17892-1:2015 Geotechniniai tyrinėjimai ir bandymai. Laboratoriniai grunto bandymai. 1 dalis. Vandens kiekio nustatymas (ISO 17892-1:2014); LST EN ISO 17892-1:2015/A1:2022 Geotechniniai tyrinėjimai ir bandymai. Laboratoriniai grunto bandymai. 1 dalis. Vandens kiekio nustatymas. 1 keitinys (ISO 17892-1:2014/Amd 1:2022). w - vandens kiekis
7.	LST EN ISO 17892-12:2018 Geotechniniai tyrinėjimai ir bandymai. Laboratoriniai grunto bandymai. 12 dalis. Takumo ir plastiškumo ribų nustatymas (ISO 17892-12:2018); LST EN ISO 17892-12:2018/A2:2022 Geotechniniai tyrinėjimai ir bandymai. Laboratoriniai grunto bandymai. 12 dalis. Takumo ir plastiškumo ribų nustatymas. 2 keitinys (ISO 17892-12:2018/Amd 2:2022). 5.3 ir 5.5 p. Takumo riba nustatyta krentančio kūgio metodu, naudotas 30° kampo, 80 g masės kūgis taikant 4 taškų metodą. $w < 0,4$ mm - apskaičiuotas grunto dalies, smulkesnės už 0.4 mm, vandens kiekis; w_L - takumo riba; w_P - plastiškumo riba; I_P - plastiškumo rodiklis; I_L - takumo rodiklis; I_C – konsistencijos rodiklis; I_A - aktyvumo rodiklis.
8.	Laboratorijos procedūra: LP-1 Filtracijos koeficiento nustatymas, Leidimas 1. K_{10} – Filtracijos koeficientas

Ataskaitoje naudoti sutrumpinimai, dydžiai, žymenys ir matavimo vienetai

- γ – savitasis sunkis, kN/m³
 γ_w – vandens savitasis sunkis, kN/m³
 ρ – gamtinis (masės) tankis, Mg /m³
 ρ_s – kietų dalelių (masės) tankis, Mg /m³
 e – poringumo koeficientas, vnt.d.
 w – gamtinis drėgnis, %
 w_L – takumo drėgnis, %
 w_p – plastingumo drėgnis, %
 I_p – plastingumo rodiklis, %
 I_L – takumo rodiklis, vnt.d.
 I_D – tankumo rodiklis, vnt.d.
 k – filtracijos koeficientas, m/d
 p_a – atmosferos slėgis, MPa
 σ'_{v0} – efektyvus vertikalus įtempis, MPa
 g – laisvojo kritimo pagreitis, m/s²
 E – Jungo modulis, MPa
 E_0 – deformacijų modulis (visuminės deformacijos modulis), MPa
 G_0 – šlyties modulis (mažų deformacijų zonai), MPa
 c_u – nedrenuotoji sankiba, kPa, MPa
 ϕ' – efektyviosios vidinės trinties kampas, laipsniai
 I_c – konsistencijos rodiklis, vnt.d.
 q_c – kūginis stipris, MPa
 q_t – koreguotas kūginis stipris, MPa
 Q_c – normalizuotas kūginis stipris, įvertinus vertikalų įtempį, vnt.d.
 Q_t – normalizuotas koreguotas kūginis stipris, įvertinus vertikalų įtempį, vnt.d.
 Q_{cn} – normalizuotas kūginis stipris, įvertinus vertikalų įtempį ir jo priklausomybę nuo grunto tipo, vnt. d.
 Q_{tn} – normalizuotas koreguotas kūginis stipris, įvertinus vertikalų įtempį ir jo priklausomybę nuo grunto tipo, vnt.d.
 f_s – šoninės trinties stipris, kPa
 R_f – šoninės trinties stiprio ir kūginio stiprio santykis, %
 $I_{c_{SBT}}$ – SBT (gruntų elgsenos tipo) indeksas, vnt.d.
 Q_C – spūdumo koeficientas
 Q_{OCR} – perkonsoliavimo koeficientas
 Q_A – nuogulų amžiaus koeficientas
 n – imtis
 x – imties vidurkis
 S – standartinis nuokrypis
 $Gr.$ – grėžinys
 IGS – inžinerinis geologinis sluoksnis
 x, y – koordinatės (LKS 94), m
 $Abs.a.$ – absoliutinis aukštis, m
 GVG – gruntinio vandens slūgsojimo gylis, m
 GVL – gruntinio vandens lygis, m abs.a.
 CPT – bandymas kūginiu penetrometru
Pastaba: žymuo su κ raide rodo būdingąją (charakteristinę) vertę.

GRAFINIAI PRIEDAI

Tyrimų vietos padėties vietovėje schema

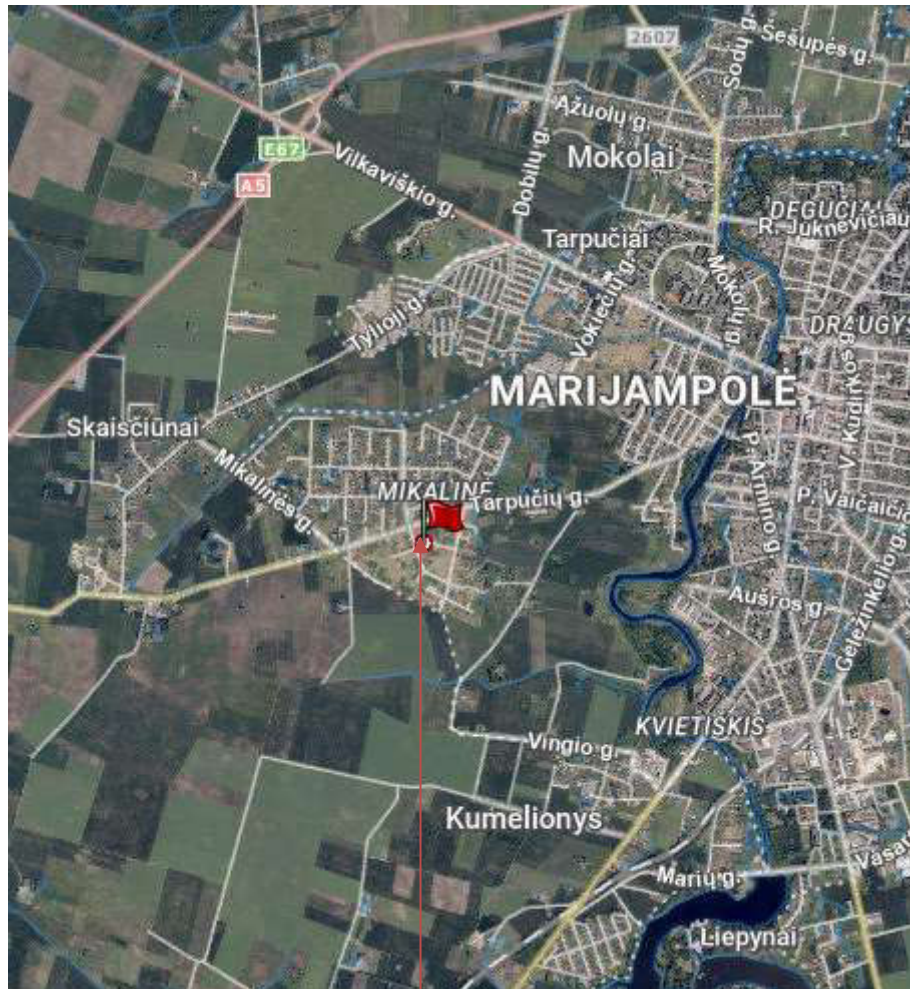

www.geoportal.lt

Objekto vieta

LITOLOGINIS STULPĖLIS
GRĖŽINIO CPT NR. 1
ABS. AUKŠTIS, m: 81,20

GEOLOGINIS INDEKSAS	IGS NR.	GYLIS NUO ŽEMĖS PAV., M	SLUOKSNIO STORIS, M	SLUOKSNIO PADO ABS. AUKŠTIS, M	GRUNTO APRĄŠYMAS	qc, MPa fs, kPa	LITOLOGINIS STULPĖLIS	GYLIS, M	GR. VANDENS LYGIS	<p>son, trinties stipris, f, s, kPa 20 40 60 80 100 120</p> <p>kuqgnis stipris, qc, MPa 2 4 6 8 10 12</p>
	padiv	1	0,1	0,1						
gIII/IV	5	2,6	2,9	78,20	Sudėgęs mako jautėjimo molis, neonėtik, pūšiai rudas, stambus, slypius (s.c.d.c., M.)	2,77	93,36			

LITOLOGINIS STULPĖLIS
GRĖŽINIO CPT NR. 2
ABS. AUKŠTIS, m: 80,70

GEOLOGINIS INDEKSAS	IGS NR.	GYLIS NUO ŽEMĖS PAV., M	SLUOKSNIO STORIS, M	SLUOKSNIO PADO ABS. AUKŠTIS, M	GRUNTO APRĄŠYMAS	qc, MPa fs, kPa	LITOLOGINIS STULPĖLIS	GYLIS, M	GR. VANDENS LYGIS	<p>son, trinties stipris, f, s, kPa 20 40 60 80 100 120</p> <p>kuqgnis stipris, qc, MPa 2 4 6 8 10 12</p>
	padiv	1	0,2	0,2						
gIII/IV	5	3,0	2,8	77,70	Sudėgęs mako jautėjimo molis, neonėtik, pūšiai rudas, stambus, slypius (s.c.d.c., M.)	3,01	98,45			

LITOLOGINIS STULPĖLIS
GRĖŽINIO CPT NR. 3
ABS. AUKŠTIS, m: 81,20

GEOLOGINIS INDEKSAS	IGS NR.	GYLIS NUO ŽEMĖS PAV., M	SLUOKSNIO STORIS, M	SLUOKSNIO PADO ABS. AUKŠTIS, M	GRUNTO APRĄŠYMAS	qc, MPa fs, kPa	LITOLOGINIS STULPĖLIS	GYLIS, M	GR. VANDENS LYGIS	<p>son, trinties stipris, f, s, kPa 20 40 60 80 100 120</p> <p>kuqgnis stipris, qc, MPa 2 4 6 8 10 12</p>
	padiv	1	0,2	0,2						
gIII/IV	5	3,0	2,8	78,20	Sudėgęs mako jautėjimo molis, neonėtik, pūšiai rudas, stambus, slypius (s.c.d.c., M.)	3,14	99,32			

LITOLOGINIS STULPĖLIS
GRĖŽINIO CPT NR. 4
ABS. AUKŠTIS, m: 81,40

GEOLOGINIS INDEKSAS	IGS NR.	GYLIS NUO ŽEMĖS PAV., M	SLUOKSNIO STORIS, M	SLUOKSNIO PADO ABS. AUKŠTIS, M	GRUNTO APRĄŠYMAS	qc, MPa fs, kPa	LITOLOGINIS STULPĖLIS	GYLIS, M	GR. VANDENS LYGIS	<p>son, trinties stipris, f, s, kPa 20 40 60 80 100 120</p> <p>kuqgnis stipris, qc, MPa 2 4 6 8 10 12</p>
	padiv	1	0,2	0,2						
gIII/IV	5	1,8	1,6	79,60	Sudėgęs mako jautėjimo molis, neonėtik, pūšiai rudas, stambus, slypius (s.c.d.c., M.)	2,85	103,13			

LITOLOGINIS STULPĖLIS
GRĖŽINIO CPT NR. 4
ABS. AUKŠTIS, m: 81,40

GEOLOGINIS INDEKSAS	IGS NR.	GYLIS NUO ŽEMĖS PAV., M	SLUOKSNIO STORIS, M	SLUOKSNIO PADO ABS. AUKŠTIS, M	GRUNTO APRĄŠYMAS	qc, MPa fs, kPa	LITOLOGINIS STULPĖLIS	GYLIS, M	GR. VANDENS LYGIS	<p>son, trinties stipris, f, s, kPa 20 40 60 80 100 120</p> <p>kuqgnis stipris, qc, MPa 2 4 6 8 10 12</p>
	padiv	1	0,2	0,2						
gIII/IV	5	2,6	2,5	77,35	Sudėgęs mako jautėjimo molis, neonėtik, pūšiai rudas, stambus, slypius (s.c.d.c., M.)	2,70	95,71			

LITOLOGINIS STULPĖLIS
GRĖŽINIO CPT NR. 5
ABS. AUKŠTIS, m: 82,20

GEOLOGINIS INDEKSAS	IGS NR.	GYLIS NUO ŽEMĖS PAV., M	SLUOKSNIO STORIS, M	SLUOKSNIO PADO ABS. AUKŠTIS, M	GRUNTO APRĄŠYMAS	qc, MPa fs, kPa	LITOLOGINIS STULPĖLIS	GYLIS, M	GR. VANDENS LYGIS	<p>son, trinties stipris, f, s, kPa 20 40 60 80 100 120</p> <p>kuqgnis stipris, qc, MPa 2 4 6 8 10 12</p>
	padiv	1	0,2	0,2						
gIII/IV	5	3,0	2,8	79,20	Sudėgęs mako jautėjimo molis, neonėtik, pūšiai rudas, stambus, slypius (s.c.d.c., M.)	2,75	95,37			

LITOLOGINIS STULPĖLIS
GRĖŽINIO CPT NR. 7
ABS. AUKŠTIS, m: 79,95

GEOLOGINIS INDEKSAS	IGS NR.	GYLIS NUO ŽEMĖS PAV., M	SLUOKSNIO STORIS, M	SLUOKSNIO PADO ABS. AUKŠTIS, M	GRUNTO APRĄŠYMAS	qc, MPa fs, kPa	LITOLOGINIS STULPĖLIS	GYLIS, M	GR. VANDENS LYGIS	<p>son, trinties stipris, f, s, kPa 20 40 60 80 100 120</p> <p>kuqgnis stipris, qc, MPa 2 4 6 8 10 12</p>
	padiv	2	0,1	0,1						
gIII/IV	5	2,6	2,5	77,35	Sudėgęs mako jautėjimo molis, neonėtik, pūšiai rudas, stambus, slypius (s.c.d.c., M.)	2,70	95,71			

LITOLOGINIS STULPĖLIS
GRĖŽINIO CPT NR. 8
ABS. AUKŠTIS, m: 78,30

GEOLOGINIS INDEKSAS	IGS NR.	GYLIS NUO ŽEMĖS PAV., M	SLUOKSNIO STORIS, M	SLUOKSNIO PADO ABS. AUKŠTIS, M	GRUNTO APRĄŠYMAS	qc, MPa fs, kPa	LITOLOGINIS STULPĖLIS	GYLIS, M	GR. VANDENS LYGIS	<p>son, trinties stipris, f, s, kPa 20 40 60 80 100 120</p> <p>kuqgnis stipris, qc, MPa 2 4 6 8 10 12</p>
	padiv	1	0,2	0,2						
gIII/IV	5	3,0	2,8	75,30	Sudėgęs mako jautėjimo molis, neonėtik, pūšiai rudas, stambus, slypius (s.c.d.c., M.)	2,81	101,33			

LITOLOGINIS STULPĖLIS
GRĖŽINIO CPT NR. 9
ABS. AUKŠTIS, m: 76,50

GEOLOGINIS INDEKSAS	IGS NR.	GYLIS NUO ŽEMĖS PAV., M	SLUOKSNIO STORIS, M	SLUOKSNIO PADO ABS. AUKŠTIS, M	GRUNTO APRĄŠYMAS	qc, MPa fs, kPa	LITOLOGINIS STULPĖLIS	GYLIS, M	GR. VANDENS LYGIS	<p>son, trinties stipris, f, s, kPa 20 40 60 80 100 120</p> <p>kuqgnis stipris, qc, MPa 2 4 6 8 10</p>
	padiv	2	0,1	0,1						
gIII/IV	4	3,0	2,4	73,50	Sudėgęs mako jautėjimo molis, neonėtik, pūšiai rudas, stambus, slypius (s.c.d.c., M.)	2,10	76,14			

LITOLOGINIS STULPĖLIS
GRĖŽINIO CPT NR. 10
ABS. AUKŠTIS, m: 76,20

GEOLOGINIS INDEKSAS	IGS NR.	GYLIS NUO ŽEMĖS PAV., M	SLUOKSNIO STORIS, M	SLUOKSNIO PADO ABS. AUKŠTIS, M	GRUNTO APRĄŠYMAS	qc, MPa fs, kPa	LITOLOGINIS STULPĖLIS	GYLIS, M	GR. VANDENS LYGIS	<p>son, trinties stipris, f, s, kPa 20 40 60 80 100 120</p> <p>kuqgnis stipris, qc, MPa 2 4 6 8 10</p>
	padiv	1	0,2	0,2						
gIII/IV	4	3,0	2,8	73,20	Sudėgęs mako jautėjimo molis, neonėtik, pūšiai rudas, stambus, slypius (s.c.d.c., M.)	2,16	79,21			

LITOLOGINIS STULPĖLIS
GRĖŽINIO CPT NR. 10
ABS. AUKŠTIS, m: 76,20

GEOLOGINIS INDEKSAS	IGS NR.	GYLIS NUO ŽEMĖS PAV., M	SLUOKSNIO STORIS, M	SLUOKSNIO PADO ABS. AUKŠTIS, M	GRUNTO APRĄŠYMAS	qc, MPa fs, kPa	LITOLOGINIS STULPĖLIS	GYLIS, M	GR. VANDENS LYGIS	<p>son, trinties stipris, f, s, kPa 20 40 60 80 100 120</p> <p>kuqgnis stipris, qc, MPa 2 4 6 8 10</p>
	padiv	1	0,2	0,2						
gIII/IV	4	3,0	2,8	73,20	Sudėgęs mako jautėjimo molis, neonėtik, pūšiai rudas, stambus, slypius (s.c.d.c., M.)	2,16	79,21			

LITOLOGINIS STULPĖLIS
GRĖŽINIO CPT NR. 10
ABS. AUKŠTIS, m: 76,20

GEOLOGINIS INDEKSAS	IGS NR.	GYLIS NUO ŽEMĖS PAV., M	SLUOKSNIO STORIS, M	SLUOKSNIO PADO ABS. AUKŠTIS, M	GRUNTO APRĄŠYMAS	qc, MPa fs, kPa	LITOLOGINIS STULPĖLIS	GYLIS, M	GR. VANDENS LYGIS	<p>son, trinties stipris, f, s, kPa 20 40 60 80 100 120</p> <p>kuqgnis stipris, qc, MPa 2 4 6 8 10</p>
	padiv	1	0,2	0,2						
gIII/IV	4	3,0	2,8	73,20	Sudėgęs mako jautėjimo molis, neonėtik, pūšiai rudas, stambus, slypius (s.c.d.c., M.)	2,16	79,21			

Pareigos	V. Pavardė	Parasas	Izometriniai geologiniai tyrimai
Geodogas	I. Kasčiokas-Čiulėnė		
Geodogas	I. Kudraitis		
Rangovas:		UAB GEO EXPERT	
Būtinomų g. 7		Būtinomų g. 7	
LT-50218 Kaunas		LT-50218 Kaunas	
tel. +370 (689) 70 552		tel. +370 (689) 70 552	
el. paštas: info@gexpert.lt		el. paštas: info@gexpert.lt	
Laidimo Nr.	Masėlis	Tyrinų data	
1893199	M. 1:100	2022.11	

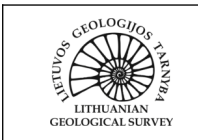

ŽEMĖS GELMIŲ GEOLOGINIŲ TYRIMŲ REGISTRACIJOS LAPAS

* Tyrimo identifikavimo numeris Žemės gelmių registre

41975-2022

1. Tyrimo užsakovas UAB "Inžinerinis projektavimas", reg.kodas 223973140, Vilniaus apskr., Vilniaus m. sav.,
Vilniaus m., Žemynos g. 43 - 42
(juridinio asmens pavadinimas, teisinė forma, kodas, buveinė (adresas); arba fizinio asmens vardas, pavardė, gimimo data, adresas; arba juridinių ir/ar fizinių asmenų grupė, veikianti pagal jungtinės veiklos sutartį, jungtinės veiklos sutarties sudarymo data ir numeris)

2. Tyrimo vykdytojas UAB "Geo expert", reg.kodas 305434480, Kauno apskr., Kauno m. sav., Kauno m.,
Butrimonių g. 7
(juridinio asmens pavadinimas, teisinė forma, kodas, buveinė (adresas); arba fizinio asmens vardas, pavardė, gimimo data, adresas; arba juridinių ir/ar fizinių asmenų grupė, veikianti pagal jungtinės veiklos sutartį, jungtinės veiklos sutarties sudarymo data ir numeris)

3. Leidimo tirti žemės gelmes Nr. 1883159, išdavimo data 2020-07-28

4. Tyrimo rūšis:

4.1. Išteklių tyrimas

4.2. Geofiziniai tyrimai

4.3. Inžinerinis geologinis ir geotechninis tyrimas, geotechninė kategorija (II-a)

5. ** Išteklių rūšis:

5.1. naudingųjų iškasenų

5.2. Požeminio vandens

5.3. Žemės gelmių šiluminės energijos

5.4. Žemės gelmių ertmių

5.5.

5.6. kita

6.*** Tyrimo etapas (tikslas) A. Yliaus gatvės atkarpa, Marijampolės m. II-os geotechninės kategorijos
projektiniai inžineriniai geologiniai ir geotechniniai tyrimai.

7. Duomenys apie tyrimo objektą

Tyrimo objekto tipas	objektai: transporto infrastruktūros objektai
Tyrimo objekto pavadinimas	A. Yliaus gatvės atkarpa, Marijampolės m.
Tyrimo objekto adresas <i>(apskritis, savivaldybė/seniūnija, gyvenamoji vietovė (miestas, miestelis, kaimas), gatvė ir numeris)</i>	Marijampolės apskr., Marijampolės sav., Marijampolės m., A. Yliaus g.
Tyrimo objekto ribos/vieta <i>(ribinių taškų koordinatės pateikiamos LKS-94 koordinatinių sistemoje)</i>	Nr. 1: 6045918 455828; 6045983 455515; 6046072 455537; 6046078 455521; 6045989 455499; 6046001 455456; 6045951 455298; 6046025 455273; 6046020 455263; 6045981 455276; 6045982 455282; 6045949 455293; 6045917 455199; 6045974 455180; 6045971 455168; 6045962 455171; 6045960 455166; 6045911 455181; 6045879 455090; 6045923 455072; 6045907 455029; 6045854 455101; 6045792 455071; 6045784 455087; 6045873 455129; 6045890 455188; 6045811 455216; 6045776 455270; 6045826 455274; 6045817 455232; 6045900 455204; 6045981 455449; 6045950 455610; 6045936 455625; 6045894 455824;
Pastabos	

Kartu su Forma R-1 turi būti pateiktas ortofoto/topografinis žemėlapis su nurodytu nomenklatūrinio lapo Nr. (LKS-94 koordinatinių sistemoje) ir masteliu bei pažymėtomis tyrimo objekto ribomis (vieta).

8.*** Darbų projekto, techninės užduoties, darbų programos pavadinimas

A. Yliaus g., Marijampolės m. gatvės įrengimas.

9. Tyrimo pradžios data 2022-11-28 , tyrimo pabaigos data 2023-01-31

10. Tyrimo dokumentų pateikimas

Lietuvos geologijos tarnybai pateikiamų tyrimo dokumentų (ataskaitos) pavadinimas	****Pateikimo data
A. Yliaus gatvės įrengimas, Marijampolės m. II-os geotechninės kategorijos projektinių inžinerinių geologinių ir geotechninių tyrimų ataskaita.	2023-01-31

Tyrimo vykdytojas arba tyrimo užsakovas

direktorius
2022-11-28

Arūnas Medišauskas
+37068741104

(pareigos, parašas, vardas ir pavardė
data; telefono Nr.)

11.* Tyrimo identifikavimo numeris Žemės gelmių registre

41975-2022

12.* Registro tvarkymo įstaigos pastabos:

*Tyrimo reg. lapo registracijos Nr.

ŽGT-2022-8449

*Tyrimo reg. lapas įregistruotas

2022-11-28

***Įregistravo:**

vyriausiasis specialistas
Vaidotas Kazakauskas
2022-12-21

Dokumentą atspausdino:

Arūnas Medišauskas
2022-12-21

* Šiame punkte duomenis įrašo Žemės gelmių registro tvarkytojas.

** Šis punktas pildomas pasirinkus išteklių tyrimą (4.1 punktas).

*** Registruojant grunto geologinį tyrimą šie registracijos lapo punktai nepildomi.

**** Dokumentų (ataskaitos) pateikimo data turi būti ne vėlesnė kaip 10 d. d. nuo tyrimo pabaigos datos.



UAB "GEO EXPERTS"

Islandijos pl. 217-3, LT-49165 Kaunas

Tel. +370 (698) 70 552, el. paštas: info@geoexpert.lt

Įm. kodas 306229578, PVM mokėtojo kodas LT100015644913

KOPIJA TIKRA
UAB „Inžinerinis projektavimas“
Direktorius
Karolis Mickevičius

LIETUVOS GEOLOGIJOS TARNYBOS

Leidimas tirti žemės gelmes 2023-04-25 Nr. 3935504

INŽINERINIŲ GEOLOGINIŲ TYRIMŲ ATASKAITA

UŽSAKOVAS: UAB "Inžinerinis projektavimas"

OBJEKTAS: A.Yliaus gatvės įrengimas, Marijampolės m.

IGG TYRIMŲ STADIJA: Papildomi tyrimai

ATASKAITOS IŠLEIDIMO DATA: 2023 m. lapkričio mėn.

RANGOVAS: UAB "Geo Experts"

Tyrimų vadovė – geologė:

I. Kashko-Mockiene

Geologas:

I. Kudrautsau

Kaunas, 2023 m.

TURINYS

Aiškinamasis raštas	3
Įvadas.....	3
1. Darbų apimtys	3
2. Darbų metodika	3
3. Bendrieji duomenys apie statybos teritoriją	4
4. Geologinė sandara	4
5. Hidrogeologinės sąlygos	4
6. Gruntų sudėtis ir inžineriniai geologiniai sluoksniai.....	5
7. Gruntų fizikinės ir mechaninės savybės	5
8. Geologiniai procesai ir reiškiniai	6
9. Išvados ir rekomendacijos	6
Literatūros sąrašas	7

Tekstiniai priedai

1. Inžinerinių geologinių tyrimų techninė užduotis;
2. Leidimas tirti žemės gelmes;
3. Tyrimų taškų koordinacių ir altitudžių žiniaraštis;
4. Geotechninių bandymų (CPT) įrangos metrologinė patikra;
5. Ataskaitoje naudoti sutrumpinimai, dydžiai, žymenys ir matavimo vienetai.

Grafiniai priedai

1. Tyrimų vietos padėties vietovėje schema;
2. Topografinis planas M 1:500 su tyrimo taškų vietomis ir inžinerinio geologinio pjūvio linija;
3. Gręžinių stulpeliai su geotechninio bandymo CPT kreivėmis;
4. Inžinerinis geologinis pjūvis I-I' – V-V' su sutartiniais ženklais.

AIŠKINAMASIS RAŠTAS

ĮVADAS

UAB „Geo Experts“ įmonė (leidimas tirti žemės gelmes 2023-04-25 Nr. 3935504) atliko inžinerinius geologinius tyrimus projektuojamų nuotekų tinklą A.Yliaus g., Marijampolės m.

Užsakovas: UAB "Inžinerinis projektavimas".

Tyrimų vadovė: Inesa Kashko-Mockiene.

IGG tyrimų stadija: papildomi tyrimai.

Statybos rūšis: nauja statyba.

Statinio kategorija: neypatingasis.

Tyrimų tikslas – gauti objektyvią informaciją ir išaiškinti inžinerines geologines ir hidrogeologines sąlygas bei įvertinti gruntus kaip natūralius pagrindus. Informaciją sudaro: geologinė sandara, inžinerinių geologinių sluoksnių (IGS) išskyrimas, gruntų laboratoriniai tyrimai, būdingųjų verčių nustatymas. Tyrimo vietų koordinatės (LKS–94) pateiktos koordinatinių ir altitudinių žiniaraštyje (3 priedas).

Lauko darbai atlikti 2023 m. lapkričio mėn. 13 d. Darbų aprašymas ir metodika pateikta 2 skyriuje.

1. DARBŲ APIMTYS

Tiriama ploto inžinerinės geologinės sąlygos tirtos 4 taškuose (Gr. 1A, 2A, 3A, 4A) (žr. 2 grafinį priedą). Gręžiniai Nr. 1 – 10 buvo išgręžti 2022 m. lapkričio mėn. [12]. Visuose tyrimų taškuose buvo išgręžti užsakovo nurodyti tiriamieji gręžiniai (žr. 3 grafinį priedą). Taip pat visuose taškuose, be gręžimo darbų, atlikti statinio bandymai kūginiu penetrometru (CPT) (žr. 3 grafinį priedą).

2. DARBŲ METODIKA

Bandymas kūginiu penetrometru (CPT, TE1)

CPT bandymo metu, tiesiogiai matuojami ir 10 cm ilgio intervalais fiksuojami parametrai: kūginis stipris, šoninės trinties stipris ir zondavimo ilgis. Matavimams naudojama sistema (GRL 1503 N), sudaryta iš:

a) CPT zondo Nr. GL 0342 (kūgio pagrindo plotas 10 cm², kūgio kampas 60⁰, kūgio skersmuo 35,7 mm, šoninės trinties movos plotas 150 cm², maksimali apkrova kūgiui 100 kN, maksimali apkrova šoninei trinčiai 15 kN, maksimali apkrova vandens poriniam slėgiui 20 bar, leistina visų daviklių perkrova 150 %), kurio metrologinė patikra pateikta 4 tekstiniame priede;

b) zondavimo štangų (skersmuo 32 mm, ilgis 1 m);

c) duomenų registratoriaus (gylmatis, duomenų interfeisas GME500, zondavimo kabelis 30 m, lauko kompiuteris;

d) programinės įrangos („Geologiniai matavimai“).

Bandymai atlikti pagal LST EN ISO 22476 – 1 reikalavimus [6].

Gręžimo darbai, pirminė gruntų klasifikacija ir bandinių paėmimo principai

Gręžiniai išgręžti su šnekiniu gręžimo sistema PERFORATRICE MD/ML, MD/ML DRILLING RIG (skersmuo 135 mm). Gręžimas vykdytas 1,0 m ilgio reisiais.

Gręžinio kernas tyrimų vietoje vizualiai apžiūrėtas ir atlikta pirminė grunto atpažintis nustatant pagrindinę frakciją bei aprašant antrines frakcijas [4]. Tokiu būdu gruntas priskirtas vienam iš šešių tipų, dažniausiai nusakančių pagrindines geotechnines savybes: rieduliai, gargždas, žvyras, smėlis, dulkis ir molis. Jeigu gruntas susideda iš organinių medžiagų, jis priskiriamas organiniam gruntui. Piltinis ar perkastas gruntas priskiriamas dirbtiniams gruntams [5].

Ataskaitos paruošimas

Tyrimų ataskaita parengta vadovaujantis STR 1.04.02:2011 „Inžineriniai geologiniai ir geotechniniai tyrimai“ [1] ir Lietuvos geologijos tarnybos parengtų projektinių inžinerinių geologinių ir geotechninių tyrimų rekomendacijų [3] reikalavimais. Naudota programinė įranga AutoCAD, Microsoft Office (Word, Excel). Žemiau aprašoma geologinio modelio sudarymo metodika.

3. BENDRIEJI DUOMENYS APIE STATYBOS TERITORIJĄ

Gamtinės sąlygos

Geomorfologiniu požiūriu tyrinėta teritorija priklauso Vilkaviškio apskalautos moreninės nuolaidumos mikrorajonui. Reljefo absoliutiniai aukščiai tyrimų vietose siekia nuo 76,00 m iki 82,20 m. Aukščių skirtumas 6,20 m.

Tyrimų plote yra paplitę 3 litologinių tipų sluoksnių nuogulos. Tai dirvožemis (pd IV); technogeninis gruntas (t IV); glacialinės nuogulos (gt III bl).

Žemės paviršiaus nuolydis neviršija 10°. Sklype erozinių, termokarstinių, sufozinių ir kitų neigiamų reljefo formų nėra. Atstumas iki nepastovių šlaitų ir eroduojamų krantų didesnis nei 100 m.

4. GEOLOGINĖ SANDARA

Sklypo geologinę sandarą iki 3,0-6,0 m gylio sudaro:

- **Dirvožemis (pd IV)**. Komplexas išskirtas tyrimų taškuose 1A, 2A, 4A, 1 – 6, 8, 10 iki 0,1-0,2 m gylio. Jo storis siekia 0,1-0,2 m.

- **Technogeninis gruntas (t IV)**: žvyras, rudas, mažai drėgnas (GrMg); smulkus smėlis, gelsvai rudas, mažai drėgnas (SaMg). Komplexas išskirtas tyrimų taškuose Gr. 3A, 7, 9 iki 0,1-0,6 m gylio. Jo storis siekia 0,1-0,6 m.

- **Viršutinio pleistoceno Baltijos glacialinės (gt III bl) nuogulos**: smėlingas molis, moreninis, pilkai rudas, standus, tvirtas (saCl). Komplexas išskirtas visuose tyrimų taškuose nuo 0,1-0,6 m iki 3,0-6,0 m gylio. Jo padas nepasiektas. Iširtas storis siekia 2,4-5,9 m.

5. HIDROGEOLOGINĖS SĄLYGOS

Gruntinis vanduo gręžimo metu nebuvo sutiktas.

Išskirtus gausiems krituliams ar pavasarinio polaidžio metu, žemės paviršiaus pažemėjimuose kaupsis paviršinis kritulių vanduo. Statybos metu iškasose gali kauptis paviršinis kritulių kiekis.

6. GRUNTŲ SUDĖTIS IR INŽINERINIAI GEOLOGINIAI SLUOKSNIAI

Pagal tyrimų medžiagą išskirti 6 inžineriniai geologiniai sluoksniai (IGS), kurių aprašymai pateikti 1 lentelėje.

1 lentelė. IGS geologinis aprašymas

IGS Nr.	Sluoksnio geologinis aprašymas (pagal LST EN ISO 14688-1:2018)
1	Dirvožemis (Ts). Komplexas išskirtas tyrimų taškuose: Gr. 1A, 2A, 4A, 1 – 6, 8, 10. Jo storis siekia nuo 0,1 m iki 0,2 m.
2	Technogeninis gruntas: žvyras (GrMg). Komplexas išskirtas tyrimų taškuose: Gr. 3A, 7, 9. Jo storis siekia 0,1 m.
3	Technogeninis gruntas: smulkus smėlis (SaMg). Komplexas išskirtas tyrimų taške: Gr. 9. Jo storis siekia 0,5 m.
4	Smėlingas molis, moreninis (saCl). Geotechninė charakteristika: vidutinio stiprumo. Komplexas išskirtas tyrimų taškuose: Gr. 2A, 3A, 4A, 7, 9, 10. Jo storis siekia nuo 0,4 m iki 4,9 m.
5	Smėlingas molis, moreninis (saCl). Geotechninė charakteristika: stiprus. Komplexas išskirtas tyrimų taškuose: Gr. 1A – 4A, 1 – 8. Jo storis siekia nuo 0,8 m iki 3,3 m.
6	Smėlingas molis, moreninis (saCl). Geotechninė charakteristika: labai stiprus. Komplexas išskirtas tyrimų taškuose: Gr. 1A, 2A, 4. Jo storis siekia nuo 0,5 m iki 1,2 m.

7. GRUNTŲ FIZIKINĖS IR MECHANINĖS SAVYBĖS

Grunto CPT bandymai buvo atlikti visuose gręžinių vietose (žr. 3 grafinį priedą). Išskirtų inžinerinių geologinių sluoksnių (IGS) geotechninio zondavimo vertės, pagrindiniai statistiniai rodikliai ir fizikinių bei mechaninių savybių suvestinės vertės pateiktos 2 lentelėje.

2 lentelė. Gruntų geotechninio zondavimo verčių, pagrindinių statistinių rodiklių, fizikinių ir mechaninių savybių verčių suvestinė lentelė.

IGS Nr.	Geol. indeksas	Grunto žymuo	Grunto pavadinimas pagal (LST EN ISO 14688-1:2018)	Gruntu skirstimas pagal qc	Kūginis stipris, qc, MPa	Šon. trinties stipris, fs, kPa	Deformacijos modulis, E, MPa
1	pd IV	Ts	Dirvožemis	-	-	-	-
2	t IV	GrMg	Technogeninis gruntas: žvyras	-	-	-	-
3	t IV	SaMg	Technogeninis gruntas: smulkus smėlis	-	3,96	30,50	3,96
4	gt III bl	saCl	Smėlingas molis, moreninis	vidutinio stiprumo	2,13	75,78	21,30
5	gt III bl	saCl	Smėlingas molis, moreninis	stiprus	2,91	99,70	28,20
6	gt III bl	saCl	Smėlingas molis, moreninis	labai stiprus	4,97	221,46	43,28

8. GEOLOGINIAI PROCESAI IR REIŠKINIAI

Iš šiuolaikinių fizinių ir geologinių procesų, kurie galėtų turėti neigiamos įtakos įrengiant ir eksploatuojant statinius, nenustatyta.

9. IŠVADOS IR REKOMENDACIJOS

1. Inžinerinės geologinės sąlygos teritorijoje yra paprastos.
2. Geomorfologiniu požiūriu tyrinėta teritorija priklauso Vilkaviškio apskalautos moreninės nuolaidumos mikrorajonui. Reljefo absoliutiniai aukščiai tyrimų vietose siekia nuo 76,00 m iki 82,20 m. Aukščių skirtumas 6,20 m.
3. Sklypo geologinę sandarą iki 3,0-6,0 m gylio intervale sudaro: dirvožemis (pd IV); technogeninis gruntas (t IV); glacialinės nuogulos (gt III bl).
4. Gruntinis vanduo gręžimo metu nebuvo sutiktas. Iškritus gausiems krituliams ar pavasarinio polaidžio metu, žemės paviršiaus pažemėjimuose kaupsis paviršinis kritulių vanduo. Statybos metu iškasose gali kauptis paviršinis kritulių kiekis.
5. Pagal tyrimų medžiagą išskirti 6 inžineriniai geologiniai sluoksniai (IGS), kurių slūgsojimo sąlygos parodytos gręžinių litologiniuose stulpeliuose (3 grafinis priedas).
6. Apskaičiuotos IGS gruntų fizikinių mechaninių savybių būdingosios vertės pateiktos ataskaitos 7 skyriuje (2 lentelė).
7. Iš šiuolaikinių fizinių ir geologinių procesų, kurie galėtų turėti neigiamos įtakos įrengiant ir eksploatuojant statinius, nenustatyta.

Rekomendacijos:

- Pateiktos gruntų geotechninės vertės taikytinos tik su sąlyga, kad gruntai bus apsaugoti nuo gamtinės sąrangos suardymo, peršalimo, išdžiūvimo bei išmirkimo.
- Statybos metu pastebėjus, kad pateiktas geologinis modelis neatitinka faktinės situacijos, būtina apie tai informuoti rangovą.

Geologai



I. Kashko-Mockiene

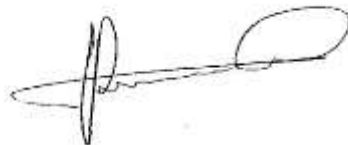

I. Kudrautsau

LITERATŪROS SĄRAŠAS

Teisės aktai ir norminiai dokumentai

1. Statybos techninis reglamentas STR 1.04.02:2011 „Inžineriniai geologiniai ir geotechniniai tyrimai“. Valstybės žinios, 2012-01-07, Nr. 5-144. Nauja redakcija nuo 2022-01-01 Nr. D1-760, 2021-12-23, paskelbta TAR 2021-12-23, i. k. 2021-26754.
2. Statybos techninis reglamentas STR 1.01.03:2017 „Statinių klasifikavimas“. Teisės aktų registras, 2016-11-21, Nr. 27168.
3. Projektinių inžinerinių geologinių ir geotechninių tyrimų rekomendacijos. Teisės aktų registras, 2015-11-16, Nr. 18162.

Standartai

4. LST EN ISO 14688-1:2018. Geotechniniai tyrinėjimai ir bandymai. Gruntų identifikavimas ir klasifikavimas. 1 dalis. Identifikavimas ir aprašymas.
5. LST EN ISO 14688-2:2018. Geotechniniai tyrinėjimai ir bandymai. Gruntų identifikavimas ir klasifikavimas. 2 dalis. Klasifikavimo principai.
6. LST EN ISO 22476-1. Geotechniniai tyrinėjimai ir bandymai. Lauko bandymai. 1 dalis. Išspaudimo bandymas, naudojant elektrinį ir pjezoelektrinį kūgį.
7. LST EN 1997-2. Eurokodas 7. Geotechninis projektavimas. 2 dalis. Pagrindo tyrinėjimai ir bandymai.
8. Inžinerinių geologinių ir geotechninių tyrimų gruntų klasifikaciją (LGT 2019-06-13 Nr.1-175).

Interneto adresai

9. www.lgt.lt (ŽGR, GEOLIS informacija)
10. www.maps.lt (internetu žemėlapių informacija)
11. www.geoportal.lt (kartografiniai duomenys)

Anksčiau atliktų tyrimų ataskaitų sąrašas

12. 2022 m. UAB "Geo Expert" atliko geologinius tyrimus A.Yliaus gatvės įrengimas, Marijampolės m. Projektinių inžinerinių geologinių ir geotechninių tyrimų, priskirtų II geotechninei kategorijai ataskaita. LGT Tyrimo identifikavimo numeris Žemės gelmių registre 41975-2022.

TEKSTINIAI PRIEDAI

Statybos techninio reglamento STR 1.04.02:2011
„Inžineriniai geologiniai (geotechniniai) tyrimai“
2 priedas

..... UAB „Inžinerinis projektavimas“
Dokumento sudarytojo pavadinimas
(fizinio asmens vardas ir pavardė ar juridinio asmens pavadinimas)

TECHNINĖ UŽDUOTIS

.....2023-11-07.....
Dokumento data Dokumento registracijos numeris

IGG tyrimų stadija (pabraukti): žvalgybiniai, projektiniai, papildomi, kontroliniai.

Tyrimų objekto pavadinimas: Marijampolės m. A. Yliaus gatvės įrengimas (nuotekų tinklai)

Tyrimų objekto adresas (savivaldybė, seniūnija, gyvenvietė, gatvė, statinio numeris):

A. Yliaus g. Marijampolė

Užsakovo duomenys (pavadinimas (v. pavardė, asm. k.), adresas, telefono ryšio Nr., el. pašto adresas):

UAB „Inžinerinis projektavimas“, Panerių g. 64, 03160 Vilnius, +370 639 82714,
info@projektavimas.net

Projektuotojo duomenys (pavadinimas (v. pavardė), adresas, telefono ryšio Nr., el. pašto adresas)

UAB „Inžinerinis projektavimas“, Panerių g. 64, 03160 Vilnius, +370 639 82714,
info@projektavimas.net

Statybos rūšis (pabraukti): nauja statyba, rekonstrukcija, kapitalinis remontas, kita

Statinio paskirtis: inžineriniai tinklai.....

Statinio kategorija (pabraukti): ypatingasis, neypatingasis, nesudėtingasis

Nekilnojamųjų kultūros vertybių registro kodas (jei yra):

Geotechninė kategorija (projektiniuose tyrimuose) (pabraukti):

Duomenys apie statinio parametrus (ilgis, plotis, aukštis, gylis, plotas):

Perduodamos į pagrindą apkrovos ir jų intensyvumas

Tyrimų ploto ribų koordinatės: pagal pridedamą topografinę nuotrauką

Numeris	X	Y	Numeris	X	Y
1	6045918	455828	12	6045949	455293
2	6045983	455515	13	6045917	455199
3	6046072	455537	14	6045974	455180
4	6046078	455521	15	6045971	455168
5	6045989	455499	16	6045962	455171
6	6046001	455456	17	6045960	455166
7	6045951	455298	18	6045911	455181
8	6046025	455273	19	6045879	455090
9	6046020	455263	20	6045923	455072
10	6045981	455276	21	6045907	455029
11	6045982	455282	22	6045854	455101

23	6045792	455071	30	6045817	455232
24	6045784	455087	31	6045900	455204
25	6045873	455129	32	6045981	455449
26	6045890	455188	33	6045950	455610
27	6045811	455216	34	6045936	455625
28	6045776	455270	35	6045894	455824
29	6045826	455274			

Papildomai nustatomi geotechniniai parametrai ir kiti reikalavimai:

1. išgręžti 4 gręžinius po 5-6 m. gylio, šalia jų atlikti statinį zondavimą

Sąrašas normatyvinių dokumentų, kuriais vadovaujantis atliekami tyrimai:

1. STR 1.04.02:2011 „Inžineriniai geologiniai ir geotechniniai tyrimai“
2. LST EN 1997-2 „Eurokodas 7. Geotechninis projektavimas. 2 dalis. Pagrindo tyrinėjimai ir bandymai“.
3. LST EN ISO 14688 – 1: 2018 Geotechniniai tyrinėjimai ir bandymai. Gruntų atpažintis ir klasifikavimas. 1 dalis. Atpažintis ir aprašymas.

Anksčiau sklype atlikti geologiniai tyrimai:

2022 m. UAB "Geo Expert" atliko geologinius tyrimus A.Yliaus gatvės įrengimas, Marijampolės m. Projektinių inžinerinių geologinių ir geotechninių tyrimų, priskirtų II geotechninei kategorijai ataskaita. LGT Tyrimo identifikavimo numeris Žemės gelmių registre 41975-2022

Užsakovas Karolis Mickevičius 2023-11-07
 vardas, pavardė, parašas, data

Projekto vadovas Karolis Mickevičius 2023-11-07
 vardas, pavardė, parašas, data

Tyrimų vadovas (užduotį gavau) pagal įgaliojimą Inesa Kashko-Mockiene 2023.11.08
 vardas, pavardė, parašas, data

Žemės sklypo bendraturčiai/savininkai:

(vardas, pavardė, parašas)

sutinka, kad žemės sklype būtų atlikti geologiniai grunto tyrimai.



LIETUVOS GEOLOGIJOS TARNYBA PRIE APLINKOS MINISTERIJOS

LEIDIMAS TIRTI ŽEMĖS GELMES

2023-04-25 Nr. 3935504

Vilnius

UAB „Geo experts“

(kodas 306229578, adresas Kaunas, Islandijos pl. 217-3,
juridinio asmens duomenys kaupiami ir saugomi Juridinių asmenų registre)

leidžiama atlikti:

inžinerinį geologinį (geotechninį) tyrimą,

ekogeologinį tyrimą.

Direktorius

(pareigų pavadinimas)

A.V.

(parašas)

Giedrius Giparas

(vardas ir pavardė)

Koordinačių ir altitudžių

ŽINIARAŠTIS

Objekto pavadinimas A. Yliaus gatvės įrengimas, Marijampolės m.
 Gręžinio nužymėjo geologė I.Kashko-Mockiene
 Koordinačių sistema LKS-94 Aukščių sistema: LAS07
 Planinio prisirišimo būdas GPS prietaisas ir linijinis matavimas nuo esamų kontūrų
 Koordinačių nustatymo metodas iš plano
 Altitudžių nustatymo metoda iš topo plano/niveliuojant



Eil. Nr.	Bandymo Nr.	Koordinatės		Altitudė, m
		X	Y	
1	Gr.1A/CPT.1A	6045894	455161	81,70
2	Gr.2A/CPT.2A	6045958	455534	80,50
3	Gr.3A/CPT.3A	6045973	455526	79,80
4	Gr.4A/CPT.4A	6045932	455718	76,00
5	Gr.1/CPT.1 (2022 m.)	6045820	455098	81,20
6	Gr.2/CPT.2 (2022 m.)	6045906	455052	80,70
7	Gr.3/CPT.3 (2022 m.)	6045964	455176	81,20
8	Gr.4/CPT.4 (2022 m.)	6045926	455243	81,40
9	Gr.5/CPT.5 (2022 m.)	6045799	455258	82,20
10	Gr.6/CPT.6 (2022 m.)	6046014	455274	80,30
11	Gr.7/CPT.7 (2022 m.)	6045985	455435	79,95
12	Gr.8/CPT.8 (2022 m.)	6046067	455529	78,30
13	Gr.9/CPT.9 (2022 m.)	6045955	455613	76,50
14	Gr.10/CPT.10 (2022 m.)	6045912	455800	76,20

Sudarė geologė



I.Kashko-Mockiene

KALIBRAVIMO LIUDIJIMAS Nr. 93078-1-2

Užsakovas	UAB Geo expert, įm.k. 305434480		
Kalibruotas objektas	Tenzozondas CPT Nr. GL 0410 Kūgio spaudimo jėgos matavimo ribos: (0 ... 100) kN (plotas 10 cm ² ; 100 kN atitinka 100 MPa) Šoninės trinties jėgos matavimo ribos: (0 ... 15) kN (plotas 150 cm ² ; 15 kN atitinka 1 MPa) Indikatorius GRL 1503		
Objekto gavimo data	2022-06-15		
Objekto būklė	MP neturi mechaninių ar kitokių pažeidimų, visi įrašai aiškiai įskaitomi		
Užsakovo pateikti duomenys	-		
Kalibravimo metodas	Kalibravimo procedūra KM M 2001 09 (2014-03-17)		
Kalibravimą atliko	Kauno regiono laboratorija, E. Ožeškienės g. 25, LT-44254 Kaunas Tel. 8 5 233 3393. El. paštas kaunas@vmc.lt		
Kalibravimo atlikimo vieta	Tauragė, Ganyklų g. 15		
Aplinkos sąlygos	Aplinkos temperatūra	21,3	°C
	Santykinė drėgmė	43,6	%
Kalibravimo data	2022-06-15		
Sietis	Matavimai buvo atlikti su šiais, kalibravimo būdu susietais etalonais: dinamometras Z4A/50 kN, Nr. 184930037 dinamometras C18/500 kN, Nr. 002874TY		
Kalibravimo liudijimo išdavimo data	2022-06-15		
Vyresnysis inžinierius metrologas	Tadas Kleveckas		
Vyresnysis inžinierius metrologas	Tadas Kleveckas		

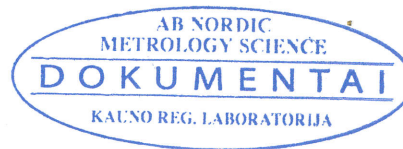

AB „Nordic Metrology Science“

Įmonės kodas 120229395

Dariaus ir Girėno g. 23, LT-02189 Vilnius

8 5 233 3393

info@nordicmetrology.com

KALIBRAVIMO LIUDIJIMAS Nr. 93078-1-2

KALIBRAVIMO REZULTATAI

Tenzozondas CPT Nr. GL 0410

Etalono apkrova, kN	Zondo rodmuo, kN	Paklaida, kN	Pataisa, kN	Išplėstinė neapibrėžtis, %
Šoninė trintis				
1,50	1,53	+0,03	-0,03	±0,46
3,00	3,03	+0,03	-0,03	±0,27
6,00	6,00	+0	0	±0,21
9,00	8,97	-0,03	+0,03	±0,12
15,00	14,93	-0,07	+0,07	±0,07
Kūgis				
5,00	5,00	0	0	±0,17
10,00	10,04	+0,04	-0,04	±0,09
20,00	20,07	+0,07	-0,07	±0,05
30,00	30,11	+0,11	-0,11	±0,04
40,00	40,16	+0,16	-0,16	±0,02
50,00	50,16	+0,16	-0,16	±0,02
60,00	59,81	-0,19	+0,19	±0,09
70,00	69,79	-0,21	+0,21	±0,05

Išplėstinė neapibrėžtis apskaičiuota suminę standartinę neapibrėžtį padauginus iš aprėpties daugiklio $k = 2$, kuris, esant normaliajam skirstiniui, apytikriai atitinka 95 % pasikliautinumo lygmenį. Standartinė neapibrėžtis paskaičiuota pagal EA-4/02M.

Kalibravimo rezultatai susiję tik su kalibruojamu objektu.

Nurodytos vertės taikomos tenzozondo būklei kalibravimo metu.

Kalibravimo liudijimas gali būti dauginamas tik visas.

Vyresnysis inžinierius metrologas



Tadas Kleveckas

Ataskaitoje naudoti sutrumpinimai, dydžiai, žymenys ir matavimo vienetai

- γ – savitasis sunkis, kN/m^3
 γ_w – vandens savitasis sunkis, kN/m^3
 ρ – gamtinis (masės) tankis, Mg /m^3
 ρ_s – kietų dalelių (masės) tankis, Mg /m^3
 e – poringumo koeficientas, vnt.d.
 w – gamtinis drėgnis, %
 w_L – takumo drėgnis, %
 w_p – plastingumo drėgnis, %
 I_p – plastingumo rodiklis, %
 I_L – takumo rodiklis, vnt.d.
 I_D – tankumo rodiklis, vnt.d.
 k – filtracijos koeficientas, m/d
 p_a – atmosferos slėgis, MPa
 σ'_{v0} – efektyvus vertikalus įtempis, MPa
 g – laisvojo kritimo pagreitis, m/s^2
 E – Jungo modulis, MPa
 E_0 – deformacijų modulis (visuminės deformacijos modulis), MPa
 G_0 – šlyties modulis (mažų deformacijų zonai), MPa
 c_u – nedrenuotoji sankiba, kPa, MPa
 ϕ' – efektyviosios vidinės trinties kampas, laipsniai
 I_c – konsistencijos rodiklis, vnt.d.
 q_c – kūginis stipris, MPa
 q_t – koreguotas kūginis stipris, MPa
 Q_c – normalizuotas kūginis stipris, įvertinus vertikalų įtempį, vnt.d.
 Q_t – normalizuotas koreguotas kūginis stipris, įvertinus vertikalų įtempį, vnt.d.
 Q_{cn} – normalizuotas kūginis stipris, įvertinus vertikalų įtempį ir jo priklausomybę nuo grunto tipo, vnt. d.
 Q_{tn} – normalizuotas koreguotas kūginis stipris, įvertinus vertikalų įtempį ir jo priklausomybę nuo grunto tipo, vnt.d.
 f_s – šoninės trinties stipris, kPa
 R_f – šoninės trinties stiprio ir kūginio stiprio santykis, %
 I_{CSBT} – SBT (gruntų elgsenos tipo) indeksas, vnt.d.
 Q_C – spūdumo koeficientas
 Q_{OCR} – perkonsoliavimo koeficientas
 Q_A – nuogulų amžiaus koeficientas
 n – imtis
 x – imties vidurkis
 S – standartinis nuokrypis
 $Gr.$ – grėžinys
 IGS – inžinerinis geologinis sluoksnis
 x, y – koordinatės (LKS 94), m
 $Abs.a.$ – absoliutinis aukštis, m
 GVG – gruntinio vandens slūgsojimo gylis, m
 GVL – gruntinio vandens lygis, m abs.a.
 CPT – bandymas kūginiu penetrometru
Pastaba: žymuo su k raide rodo būdingąją (charakteristinę) vertę.

GRAFINIAI PRIEDAI

Tyrimų vietos padėties vietovėje schema

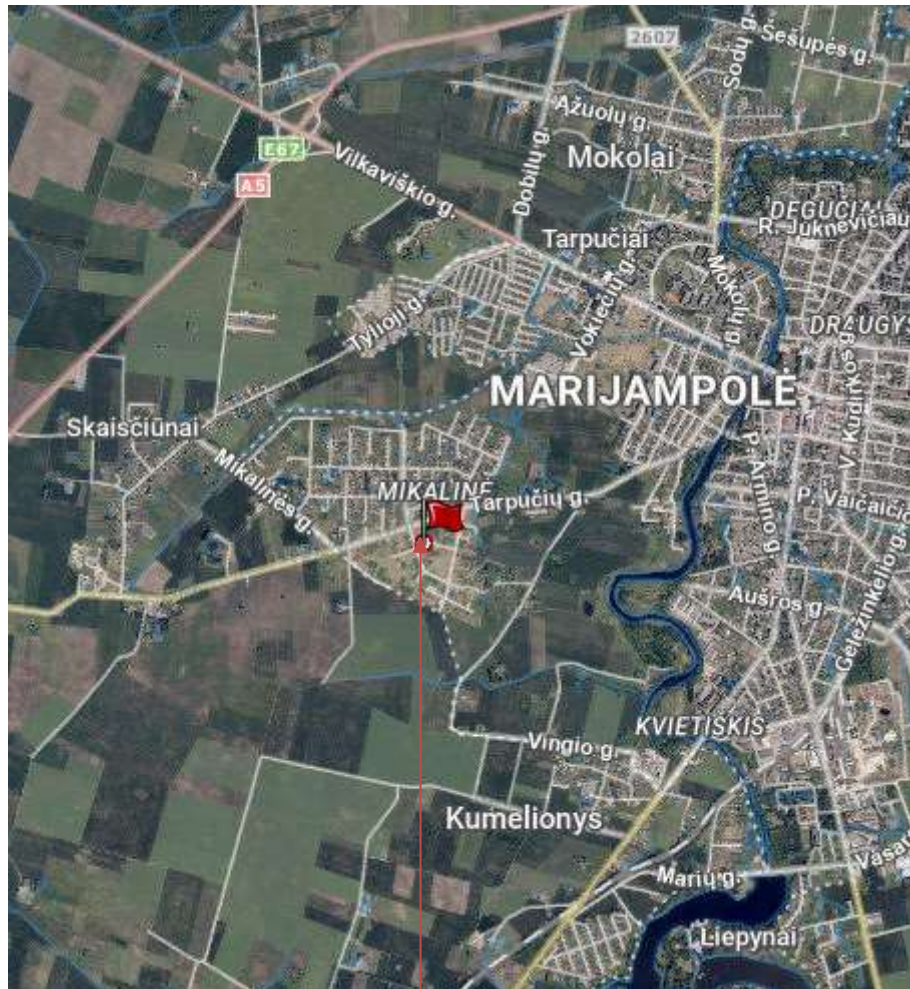

www.geoportal.lt

Objekto vieta


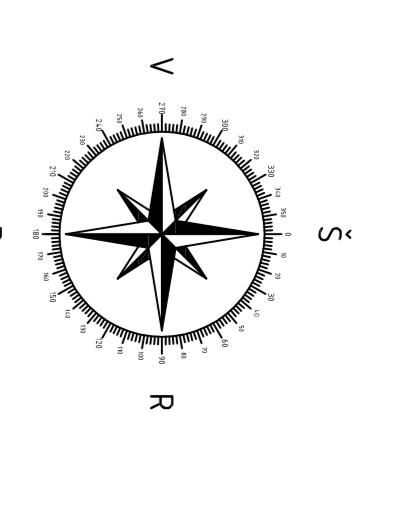

PLANO SUTARTINIAI ŽENKLAI

- Gr-1A** 81.70 ● gręžinio vieta, jo Nr. ir žiedų aukštis (2023 m. lapkričio mėn.)
- CPT-1A** 81.70 ▲ CPT bandymo vieta, jo Nr. ir žiedų aukštis (2023 m. lapkričio mėn.)
- Gr-1** 81.20 ● gręžinio vieta, jo Nr. ir žiedų aukštis (2022 m. lapkričio mėn.)
- CPT-1** 81.20 ▲ CPT bandymo vieta, jo Nr. ir žiedų aukštis (2022 m. lapkričio mėn.)
- inžinerinis geodezijos prietaisų, jo Nr.

Veiklos pavadinimas	Atlikėjas	Atlikimo data
Projektavimas	„SUDABAS“ UAB	2023.11.13
Geodezija	„SUDABAS“ UAB	2023.11.13
Topografinis planavimas	„SUDABAS“ UAB	2023.11.13
Architektūrinis planavimas	„SUDABAS“ UAB	2023.11.13
Statybos projekto rengimas	„SUDABAS“ UAB	2023.11.13
Statybos projekto patvirtinimas	„SUDABAS“ UAB	2023.11.13
Statybos projekto įgyvendinimas	„SUDABAS“ UAB	2023.11.13
Statybos projekto pabaiga	„SUDABAS“ UAB	2023.11.13

Melioracijos darbų kvalifikacijos atestatas

Rūšis	Atestatas
Išduodanti institucija	Lietuvos Respublikos žemės ūkio ministerija Įm. k. 188675190 Vilnius, Gedimino pr. 19

Licencijos gavėjai	Asmuo KAROLIS MICKEVIČIUS Adresas El. paštas Telefonas
--------------------	---

	Kodas	Pavadinimas ir komentaras
Veiklos duomenys	2484	Melioracijos darbų kvalifikacijos veikla \ Melioracijos statinių projekto vadovas
	2485	Melioracijos darbų kvalifikacijos veikla \ Melioracijos statinių projekto vykdymo priežiūros vadovas
	2487	Melioracijos darbų kvalifikacijos veikla \ Melioracijos statinių statybos techninės priežiūros vadovas

Numeris	S-685-PmAT
Galioja nuo	2020-10-22
Galioja iki	2025-10-22
Būsena	Licencijos (leidimo) patikslinimas
Atestavimo komisijos protokolo data	2020-10-22
Išdavimo data	2015-09-21
Atestavimo komisijos protokolo numeris	8D-432 (5.50E)

KELIŲ SAUGUMO AUDITO ATASKAITA

Užsakovas: Marijampolės savivaldybės administracija

Temos pavadinimas: **MARIJAMPOLĖS SAV., MARIJAMPOLĖS M., A. YLIAUS G.
PROJEKTO KELIŲ SAUGUMO AUDITAS**

Mokslo sritis: Technologijos mokslai, Statybos inžinerija

2023 m. gegužės 31 d. Sutartis Nr. 10.13-2023-731

Kelių tyrimo instituto direktorius

Audrius Vaitkus

(vardas, pavardė, parašas)

Temos vadovas

Aja Tumavičė

(vardas, pavardė, parašas)

1. BENDROJI INFORMACIJA

Projekto pavadinimas: Marijampolės sav., Marijampolės m., A. Yliaus g. statybos projektas.

Kelių saugumo audito etapas: projekto rengimo.

Kelių saugumo audito dalyviai:

Užsakovas: Marijampolės savivaldybės administracija.

Projektuotojas: UAB „Inžinerinis Projektavimas“.

Auditorius: VILNIUS TECH AIF Kelių tyrimo institutas.

Kelių saugumo auditą atliko:

Kelių saugumo audito vadovas: Aja Tumavičė (kelių saugumo auditoriaus pažymėjimo Nr. KSA-2022-0001)

Kelių saugumo audito grupės nariai: Laura Jateikienė (kelių saugumo auditoriaus pažymėjimo Nr. KSA-2023-0010)

Kelio saugumo audito atlikimo data: 2023-06-09.

Bendrieji duomenys apie audituojamą objektą ir jo aplinką:

- audituojamas objektas yra Marijampolės mieste;
- audituojamas objektas yra A. Yliaus g., dalis Mikalinės g. bei A. J. Greimo g.;
- šalia nagrinėjamo objekto yra gyvenamieji namai, pievos;
- nagrinėjamo objekto vieta parodyta 1 pav.



1 pav. Audituojamo objekto vieta

Projektiniai sprendiniai

Projekte numatomi sprendiniai:

- A. Yliaus g. važiuojamoji dalis numatoma 2 eismo juostų, 6,0 m pločio;
- kitų gatvių važiuojamoji dalis numatoma 5,0 m pločio;
- projektuojami šaligatviai;
- numatoma 10 pėsčiųjų perėjų;
- numatomas 2,5 m pločio pėsčiųjų ir dviračių takas;
- numatomas apšvietimas.

Eismo įvykių duomenys

Nagrinėjamame objekte 2018–2021 metų laikotarpiu įskaitinių eismo įvykių neužfiksuota.

2. KELIŲ SAUGUMO AUDITO REZULTATAI

Kelio infrastruktūros saugumo trūkumo apibūdinimas

Eilės numeris: 1

Svarbos laipsnis: aukštas

Vieta: visas projektuojamas objektas.

Trūkumas:

nagrinėjamoje teritorijoje tikėtinas intensyvus apstatymas gyvenamaisiais namais, per važiuojamąją dalį numatomas intensyvus pažeidžiamų eismo dalyvių judėjimas, didžiojoje dalyje numatoma tiesi važiuojamoji dalis, tačiau nėra numatoma jokių inžinerinių priemonių, kurios fiziškai ribotų transporto priemonių važiavimo greitį.

Pavyzdžiui:



Trūkumo poveikis eismo saugumui:

per važiuojamąją dalį numatomas intensyvus pažeidžiamų eismo dalyvių judėjimas, tačiau tikėtina, jog projektuojamose gatvėse transporto priemonių vairuotojai važiuos nesaugiu greičiu. Ypatingai pavojingos situacijos, jeigu į važiuojamąją dalį netikėtai išbėgtų vaikai. Todėl nenumačius jokių transporto priemonių greičio valdymo priemonių, galimi eismo įvykiai, kuomet užvažiuojama ant pėsčiojo su ypač skaudžiomis pasekmėmis.

Pasiūlymai:

siūlome projektuojamoje gatvėje numatyti fizines greičio ribojimo priemones. Kai leistinas greitis yra 50 km/h, rekomenduotinas atstumas tarp greičio ribojimo priemonių yra 120–200 m.

Kelio infrastruktūros saugumo trūkumo apibūdinimas

Eilės numeris: 2

Svarbos laipsnis: aukštas

Vieta: visas projektuojamas objektas.

Trūkumas:

- numatytos netinkamos taktilinių indikatorių schemos, pavyzdžiui, ties nežymėtomis perėjimais;

Pavyzdžiui:

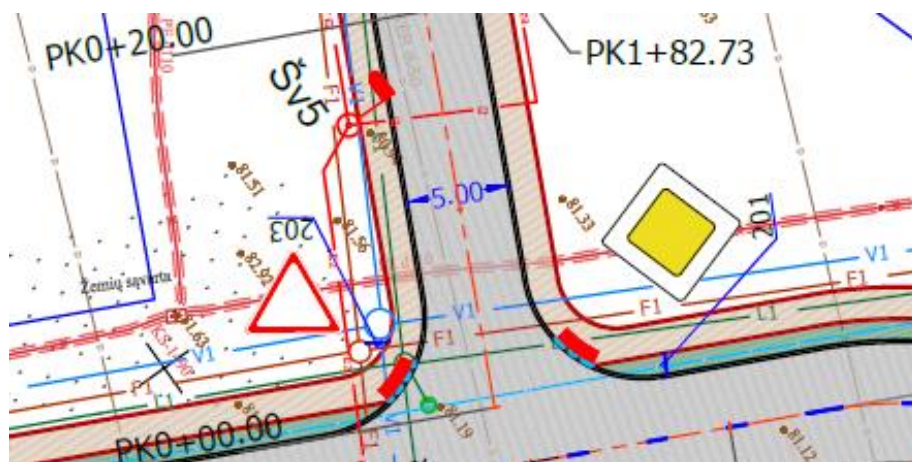

- taktiliniai įspėjamieji indikatoriai numatyti ne ties šaligatvio pabaiga. Projektiniuose sprendiniuose tiek nuleistas bordiūras, tiek taktiliniai indikatoriai numatyti posūkio spindulio riboje, nukreipiant pažeidžiamus eismo dalyvius kirsti važiuojamąją dalį skersai sankryžos, tiesiai į nuvažos važiuojamąją dalį.

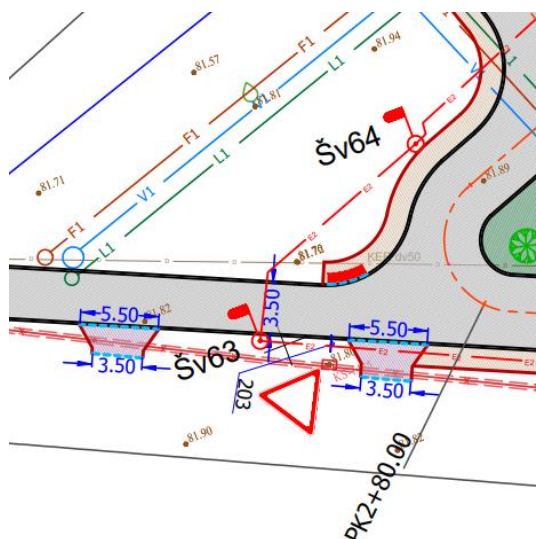

Trūkumo poveikis eismo saugumui:

- neužtikrinant saugaus ir patogaus regos negalia turinčių asmenų judėjimo, jie bus klaidinami;

- nukreipiant regos negalią turinčius asmenis į važiujamąją dalį viduryje sankryžos yra didelė rizika eismo įvykio, kurių rūšis užvažiavimas ant pėsčiojo.

Pasiūlymai:

- siekiant užtikrinti saugų ir patogų regos negalią turinčių asmenų judėjimą, **siūlome** ties nežymėtomis perėjomis taikyti tipinę taktilinių indikatorių schemą;

Pavyzdžiui:

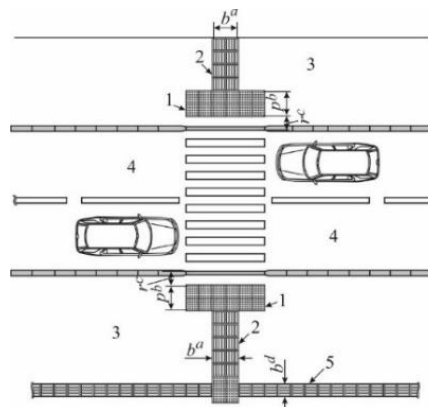

- **siūlome** nežymėtas perėjas per važiujamąją dalį numatyti statmenas, nenukreipiant regos negalią turinčių asmenų judėti skersai sankryžos važiujamosios dalies bei numatant laukimo aikšteles abejose gatvės pusėse bei šaligatvių tęsinius iki traukos objektų.

Kelio infrastruktūros saugumo trūkumo apibūdinimas

Eilės numeris: 3

Svarbos laipsnis: aukštas

Vieta: ~ Pk 0+20 – ~ Pk 1+80.

Trūkumas:

- numatomi eismo organizavimo sprendiniai yra transporto priemonių vairuotojams neįprasti, klaidinantys, sunkiai suvokiami;
- ties ~ Pk 0+30 sankryža projektuojama kaip lygiareikšmė – vienodos kelio dangos ir kelio ženklais nenumatant eismo pirmumo;
- vidinėje saloje sodinami medžiai.



Trūkumo poveikis eismo saugumui:

- tikėtina, kad dalis transporto priemonių vairuotojų vadovausis dešinės rankos taisykle, dalis –nesivadovaus;
- dėl vidinėje saloje sodinamų medžių iš nuvažos išsukantiems vairuotojams gali būti apribotas matomumas, todėl tikėtini nesaugūs kairiniai posūkių manevrai.

Galimi transporto priemonių susidūrimai.

Pasiūlymai:

- **siūlome** numatyti vienpusį eismą, įrengiant nurodomuosius kelio ženklus Nr. 503 „Vienpusis eismas“ ir Nr. 504 „Vienpusio eismo pabaiga“ bei iš nuovažų išvažiuojantiems transporto priemonių vairuotojams **rekomenduotina** numatyti kelio ženklą Nr. 402 „Važiuoti į dešinę“;
- kitu atveju, **siūlome** numatyti eismą ratu, įrengiant kelio ženklus Nr. 410 „Eismas ratu“. Taip pat ties ~ Pk 0+30 esančia sankryža kartu su kelio ženklu Nr. 410, **siūlome** numatyti ir pirmumo kelio ženklą Nr. 203 „Duoti kelią“.

Kelio infrastruktūros saugumo trūkumo apibūdinimas

Eilės numeris: 4

Svarbos laipsnis: aukštas

Vieta: ~ Pk 1+30 nesaugi horizontalioji kreivė.

Trūkumas:

- nesaugi kelio trasa dėl per mažo horizontaliosios kreivės spindulio ir per didelio leistino važiavimo greičio. Numatant leistiną greitį 50 km/h, minimalus horizontaliosios kreivės spindulys turi būti $R=120$ m, o numatytas $R=20$ m.
- mažo horizontaliosios kreivės spindulio kreivė yra prie pat nuovažos, todėl gali būti ribojamas ir iš nuovažos išvažiuojančių, ir pagrindine gatve važiuojančių transporto priemonių abipusis matomumas.

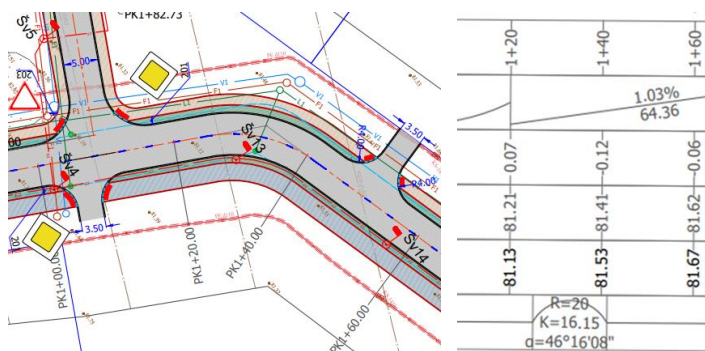

Trūkumo poveikis eismo saugumui:

dėl projektuojamos kelio tramos galimos prastos eismo sąlygos, t. y. dėl per mažo horizontaliosios kreivės spindulio ir per didelio numatyto leistino greičio galimas transporto priemonės nesuvaldymas. Taip pat dėl apriboto abipusio matomumo padidėja rizika eismo įvykių tuo atveju, jeigu iš nuovažos išvažiavusios transporto priemonės nepraleistų gatve važiuojančių transporto priemonių.

Pasiūlymai:

- siūlome** didinti horizontaliosios kreivės spindulį;
- kitu atveju, jeigu padidinti horizontaliosios kreivės spindulio nėra galimybės, **siūlome** mažinti leistiną transporto priemonių greitį. Taip pat siekiant padidinti vairuotojų dėmesingumą, kad keičiasi gatvės trajektorija, **rekomenduojame** gatvės bordiūre numatyti atšvaitus.

Pavyzdžiui:



Kelio infrastruktūros saugumo trūkumo apibūdinimas

Eilės numeris: 6

Svarbos laipsnis: aukštas

Vieta: ~ Pk 0+80 – ~ Pk 3+00.

Trūkumas:

numatomi eismo organizavimo sprendiniai yra transporto priemonių vairuotojams neįprasti, klaidinantys, sunkiai suvokiami:

- sankryža Nr. 1 projektuojama kaip lygiareikšmė– vienodos kelio dangos ir kelio ženklais nenumatant eismo pirmumo;
- sankryža Nr. 2 projektuojama netinkamos konfigūracijos. Esama sankryžos forma neatitinka kelio ženklais nustatyto eismo pirmumo, t. y. vizualiai atrodo, kad šalutinė gatvė yra pagrindinė.

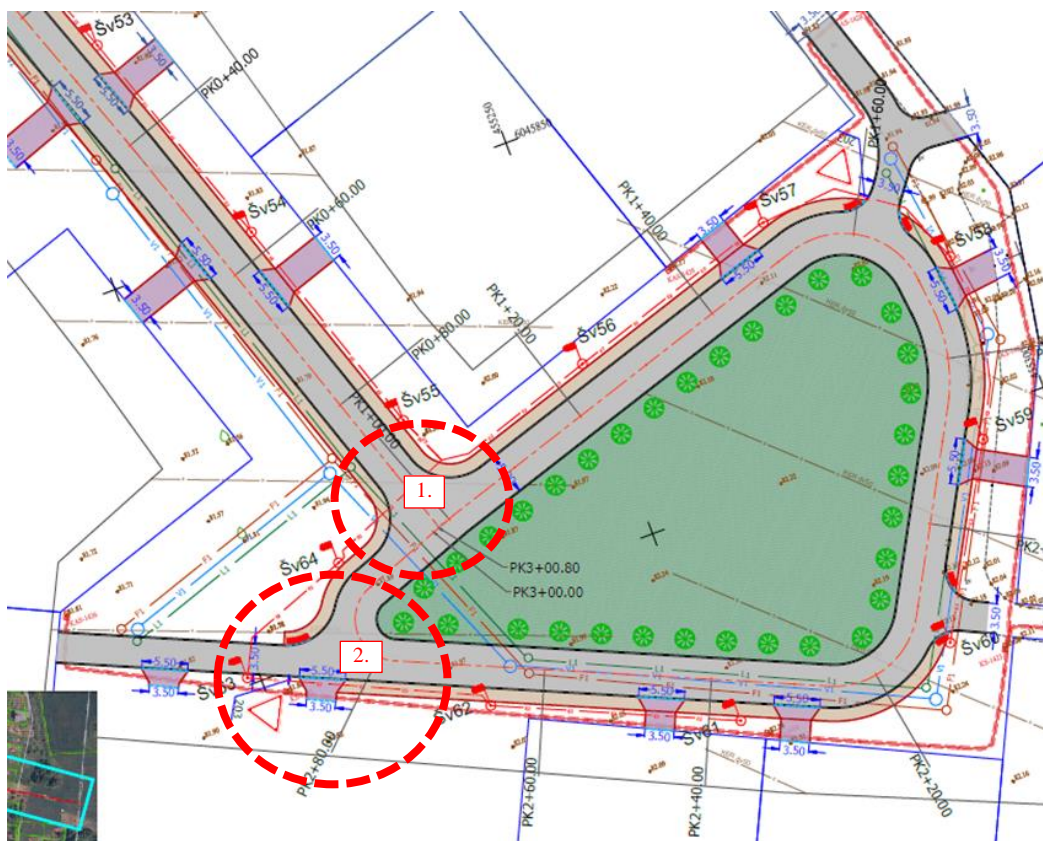

Trūkumo poveikis eismo saugumui:

- dėl vidinėje saloje sodinamų medžių iš nuvažos išsukantiems vairuotojams gali būti apribotas matomumas, todėl tikėtini nesaugūs kairiniai posūkių manevrai;

- sankryžoje Nr. 1 tikėtina, kad dalis transporto priemonių vairuotojų vadovausis dešinės rankos taisykle, dalis –nesivadovaus;
- sankryžoje Nr. 2 kai kuriais atvejais transporto priemonių vairuotojai gali klaidingai suprasti esamą eismo pirmumą ir nepraleisti pagrindiniu keliu važiuojančių transporto priemonių.

Tikėtini transporto priemonių susidūrimai.

Pasiūlymai:

siekiant transporto priemonių vairuotojams aiškiai suprantamo eismo pirmenybės reglamentavimo **siūlome** numatyti eismą ratu, įrengiant kelio ženklus Nr. 410 „Eismas ratu“ .

Taip pat sankryžoje Nr. 1, kartu su kelio ženklu Nr. 410, **siūlome** numatyti ir pirmumo kelio ženklą Nr. 203 „Duoti kelią“.

Kelio infrastruktūros saugumo trūkumo apibūdinimas

Eilės numeris: 7

Svarbos laipsnis: vidutinis

Vieta: apšvietimo atramų, kelio ženklų įrengimo vieta.

Trūkumas:

apšvietimo atramos, kelio ženklų atramos numatytos per arti projektuojamo pėsčiųjų ir dviračių tako, šaligatvio bei važiuojamosios dalies:

- Pavyzdžiui, apšvietimo atramos numatytos tik 1,0 m pločio šoninėje juostoje;

Pavyzdžiui:

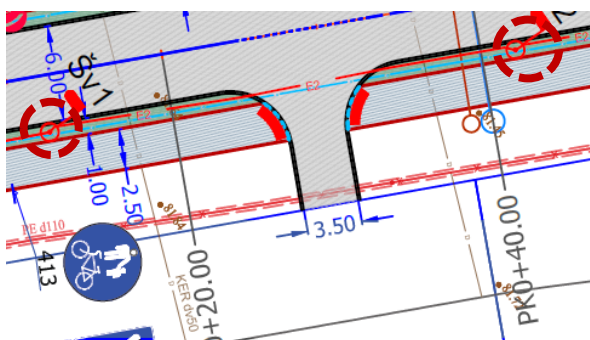

- Pavyzdžiui, apšvietimo atramos numatytos prie pat projektuojamo šaligatvio;

Pavyzdžiui:

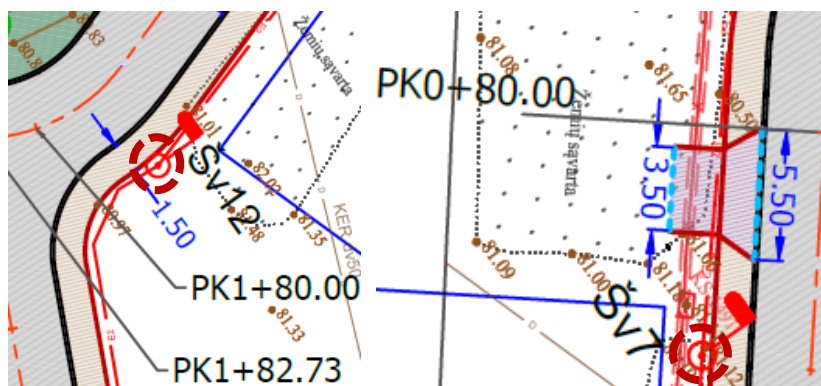

- Pavyzdžiui, kelio ženklų atramos numatytos per arti pėsčiųjų ir dviračių tako.

Pavyzdžiui:

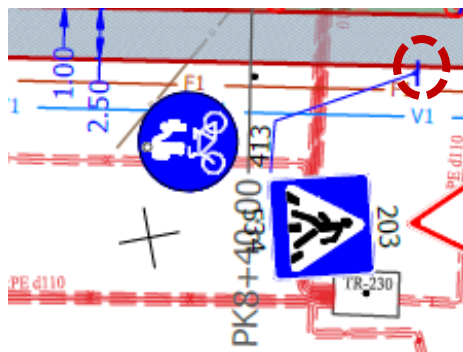

- Pavyzdžiui, kelio ženklų atramos, apšvietimo atramos numatomos prie pat važiuojamosios dalies;

Pavyzdžiui:

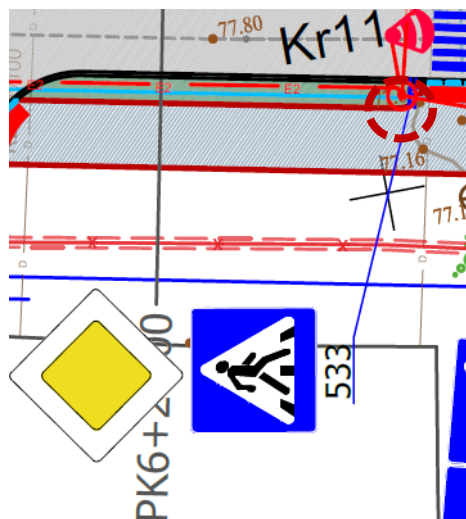

Trūkumo poveikis eismo saugumui:

per arti projektuojamo pėsčiųjų ir dviračio tako, šaligatvio numatomos apšvietimo atramos, kelio ženklai pažeidžiamiems eismo dalyviams gali būti kliūtis. Taip pat per arti važiuojamosios dalies numatomi kelio ženklai, apšvietimo atramos gali būti kliūtis transporto priemonėms.

Pasiūlymai:

siūlome numatant apšvietimo ir kelio ženklų atramas greta eismo zonų užtikrinti reikiamą gabaritą ($\geq 0,5$ m).

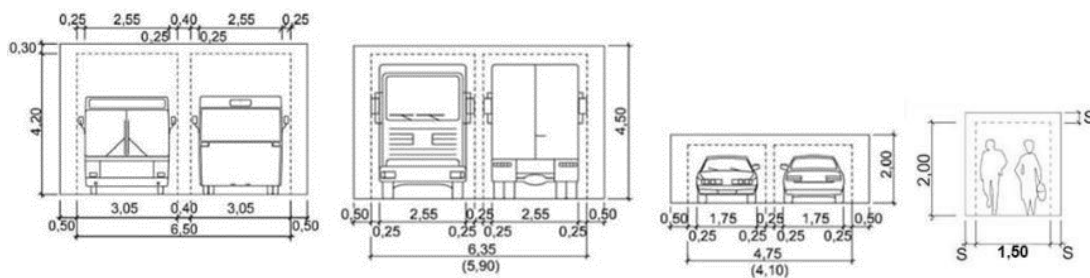

Esamoje situacijoje:



Trūkumo poveikis eismo saugumui:

nors ir būtų įrengtos pėsčiųjų perėjos, tikėtina, kad dalis pažeidžiamų eismo dalyvių pereis gatvių važiuojamąją dalį ne perėjų ribose, o chaotiškai tarp jiems aktualių traukos objektų. Taip pat šiuo metu intensyviai neapstatytoje teritorijoje numatomos pėsčiųjų perėjos transporto priemonių vairuotojams gali būti netikėtos, todėl yra nemaža rizika užvažiuoti ant pėsčiojo.

Pasiūlymai:

atsižvelgiant į esamą situaciją **siūlome** papildomai įvertinti ar nebūtų tikslingiau vietoje numatomų pėsčiųjų perėjų įrengti nežymėtas perėjas kartu su fizinėmis greičio ribojimo priemonėmis.

Kelio infrastruktūros saugumo trūkumo apibūdinimas

Eilės numeris: 10

Svarbos laipsnis: vidutinis

Vieta: horizontalusis ženklinimas šalutinėse gatvėse.

Trūkumas:

projektuojamų sankryžių šalutinėse gatvėse nenumatomas horizontalusis ženklinimas.

Pavyzdžiui:

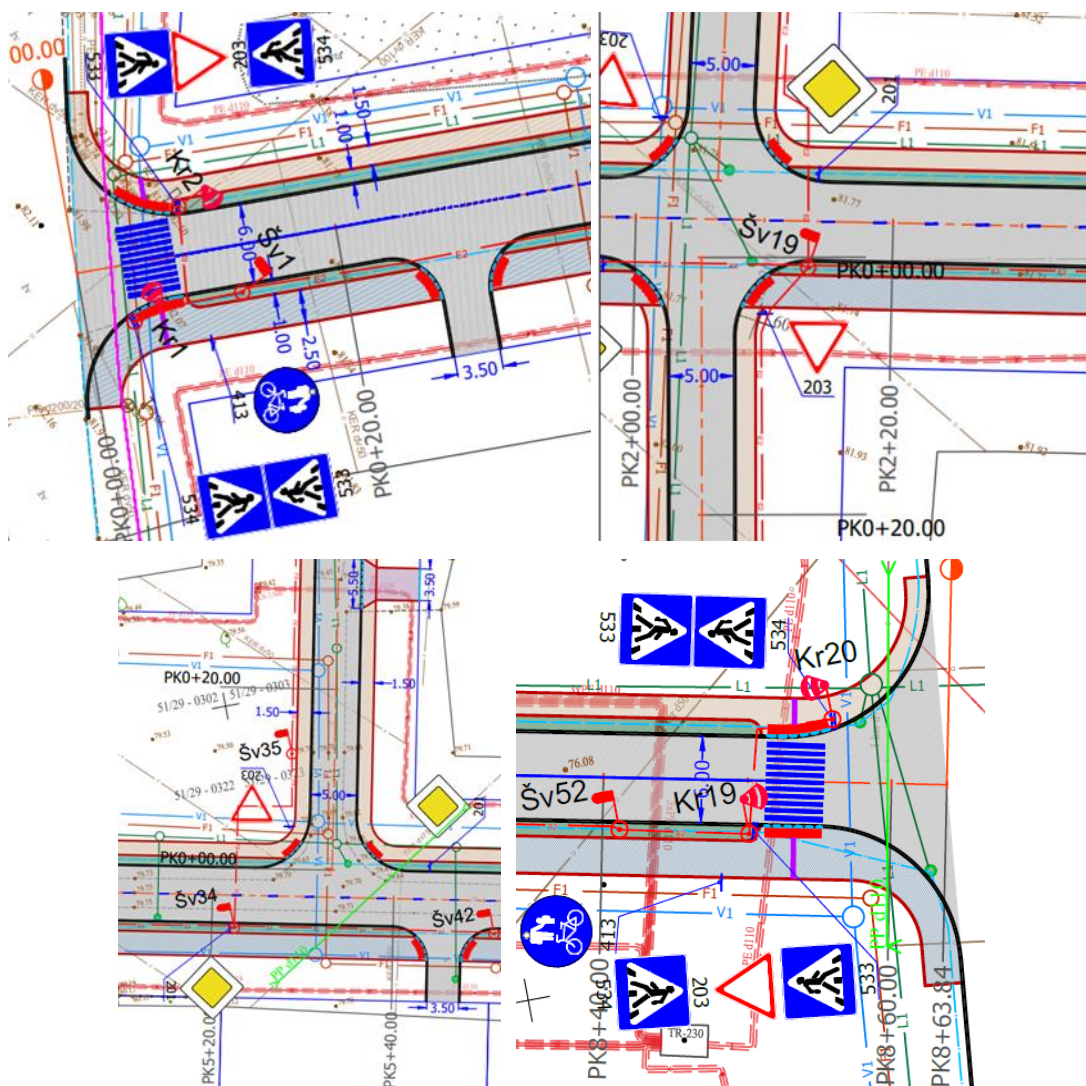

Trūkumo poveikis eismo saugumui:

- dėl horizontalaus ženklavimo nebuvimo šalutinėje gatvėje transporto priemonių vairuotojams nebus aiški riba, kurioje vietoje sustoti tam, kad praleisti pagrindiniu keliu važiuojančias transporto priemones;

- dėl linijos 1.1 nebuvimo tikėtinas transporto priemonių įvažiavimas į priešingos krypties eismo juostą, todėl galimi eismo įvykiai susiduriant.

Pasiūlymai:

sankryžų šalutines gatves **siūlome** paženklinoti horizontaliuoju ženkliniu tam, kad:

- ✓ būtų atskirti priešingų kryptių transporto srautai 1.1 „Siaura ištinė linija“ (ten kur pakanka šalutinės gatvės pločio, t. y. yra bent jau 6,0 m);
- ✓ būtų pažymėtos eismo juostos sankryžose 1.7 „Siaura brūkšninė linija“;
- ✓ būtų pažymėtos vietos, kur vairuotojas prirėikus privalo sustoti ir duoti kelią kertamu keliu važiuojančioms transporto priemonėms 1.12 „Iš trikampių sudaryta linija“.

Pavyzdžiui:

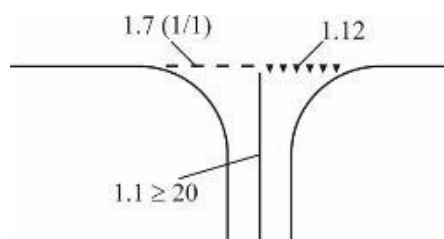

Kelio infrastruktūros saugumo trūkumo apibūdinimas

Eilės numeris: 11

Svarbos laipsnis: vidutinis

Vieta: projektuojamos pažeidžiamų eismo dalyvių judėjimui skirtos trasos ties nuvažomis.

Trūkumas:

ties pėsčiųjų ir dviračių tako, ties šaligatvių tęsiniais per nuvažas pažeidžiamų eismo dalyvių judėjimui skirtos trasos numatomos nuleistos iki važiuojamosios dalies lygio.

Pavyzdžiui:

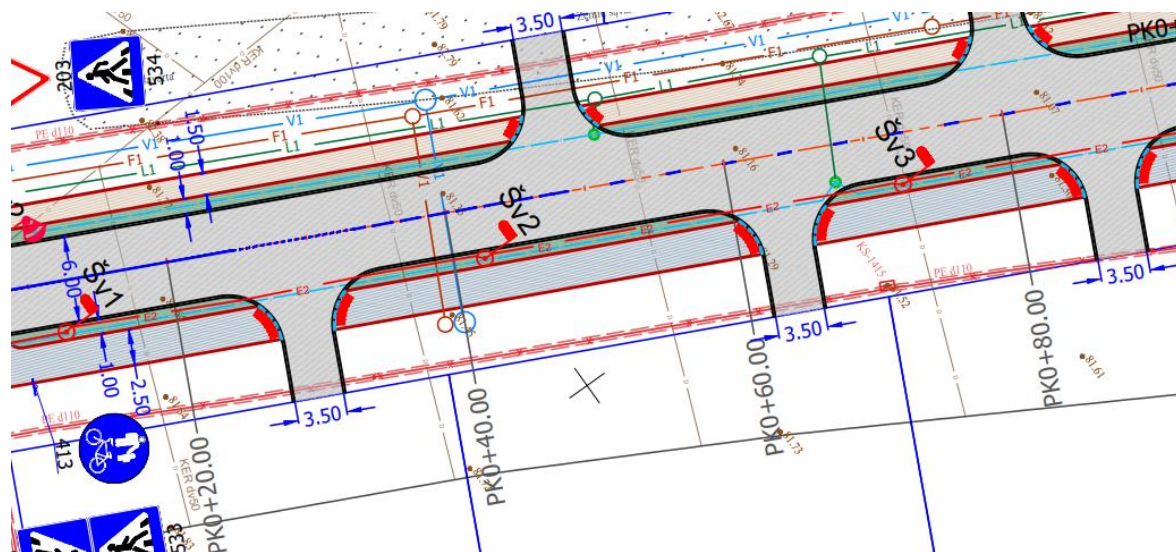

Trūkumo poveikis eismo saugumui:

transporto priemonių vairuotojai į nuvažą gali įvažiuoti didesniu greičiu, nepristabdę, todėl didesnė užvažiuavimo ant pažeidžiamų eismo dalyvių rizika.

Pasiūlymai:

siūlome pažeidžiamų eismo dalyvių judėjimui skirtas trasas numatyti nenuleistas iki važiuojamosios dalies lygio.

Pavyzdžiui:

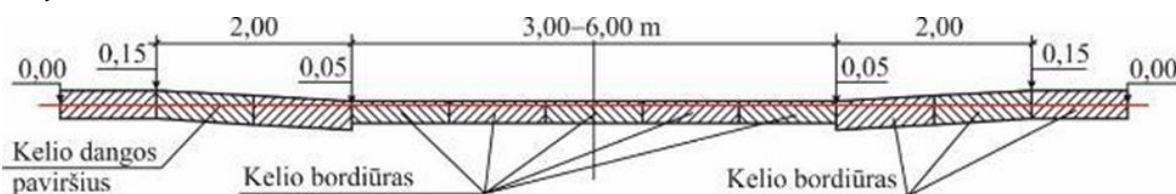

Kelio infrastruktūros saugumo trūkumo apibūdinimas

Eilės numeris: 12

Svarbos laipsnis: vidutinis

Vieta: nuovažose ties šaligatvių tęsiniais per nuovažas.

Trūkumas:

nuovažų danga yra projektuojama tokios pat tekstūros kaip ir šaligatvių danga, o prieš nuovažas nėra numatyti taktiliniai išpėjamieji indikatoriai.

Pavyzdžiui:

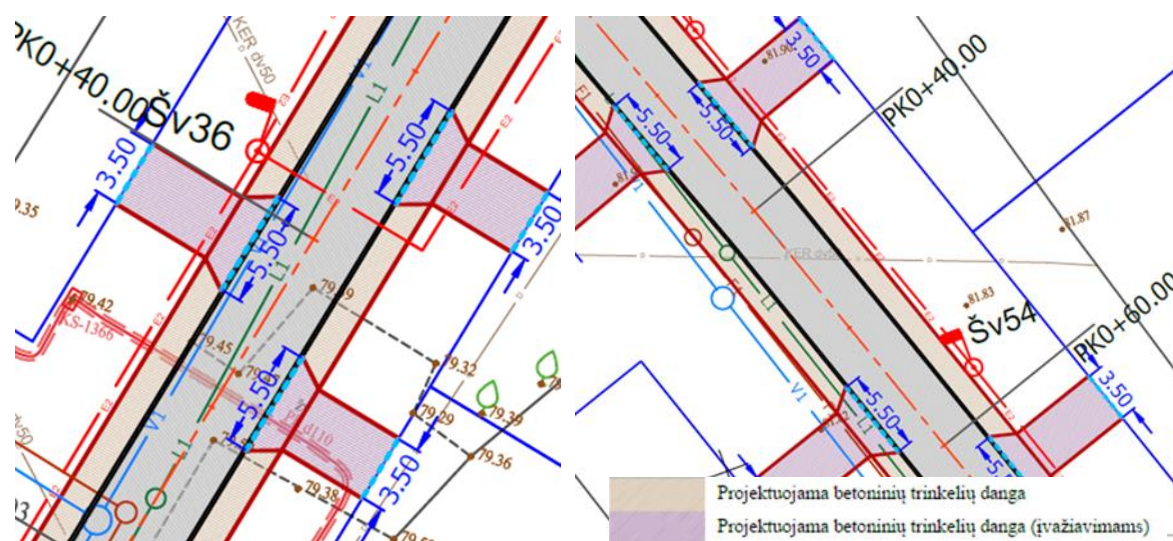

Trūkumo poveikis eismo saugumui:

regos negalią turintiems žmonėms gali būti sunku atskirti pavojingą jiems eismo zoną, kurioje taip pat vyksta ir transporto priemonių eismas, todėl ant jų galimi transporto priemonių užvažiavimai.

Pasiūlymai:

siūlome nuovažų dangą įrengti kitokios dangos faktūros bei aiškiai nuo šaligatvių dangos išsiskiriančios spalvos.

Pavyzdžiui:



Kitu atveju, **siūlome** ties nuovažomis, šaligatvių ribose numatyti išpėjamuosius taktilinius indikatorius.

Kelio infrastruktūros saugumo trūkumo apibūdinimas

Eilės numeris: 13

Svarbos laipsnis: žemas

Vieta: visas projektuojamas ruožas.

Trūkumas:

- ties pėsčiųjų perėjomis, susikirtimais su gatvėmis, kitokio tipo takais trūksta kelio ženklų, informuojančių apie projektuojamo tako paskirtį;

Pavyzdžiui:

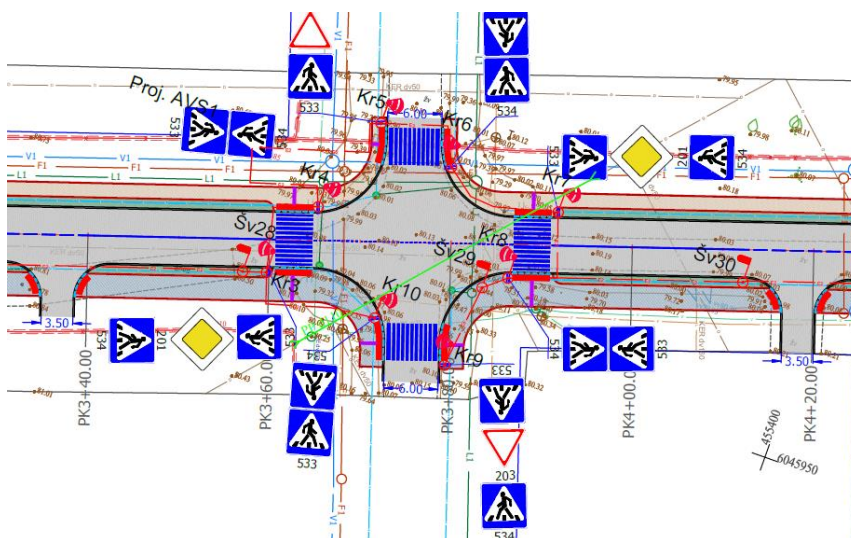

- projektuojami nukreipiamieji kelio ženklai numatyti seno tipo.

Pavyzdžiui:

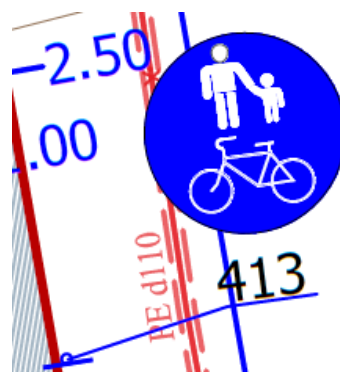

Trūkumo poveikis eismo saugumui:

- pažeidžiami eismo dalyviai nebus informuojami apie tako paskirtį;
- numatant seno tipo kelio ženklus nebus išlaikomas homogeniškumas.

Pasiūlymai:

- siekiant informuoti eismo dalyvius apie projektuojamo tako paskirtį, **siūlome** visose vietose ties pėsčiųjų perėjomis, ties susikirtimais su gatvėmis, ties susikirtimais su kitais takais numatyti trūkstantus kelio ženklus Nr. 413 „Pėsčiųjų ir dviračių takas“;
- **siūlome** naudoti naujo tipo kelio ženklus.

Pavyzdžiui:



Kelio infrastruktūros saugumo trūkumo apibūdinimas

Eilės numeris: 14

Svarbos laipsnis: žemas

Vieta: projektuojamos A. Yliaus g. su Z. Drungos g. sankryžos prieigos bei A. Yliaus g. su A. J. Greimo g. sankryžos prieigos.

Trūkumas:

sankryžų prieigose Z. Drungos g. ir A. J. Greimo nenumatoma kieta danga, todėl numatomos pėsčiųjų perėjos gali užsiteršti nesurištosiomis medžiagomis.

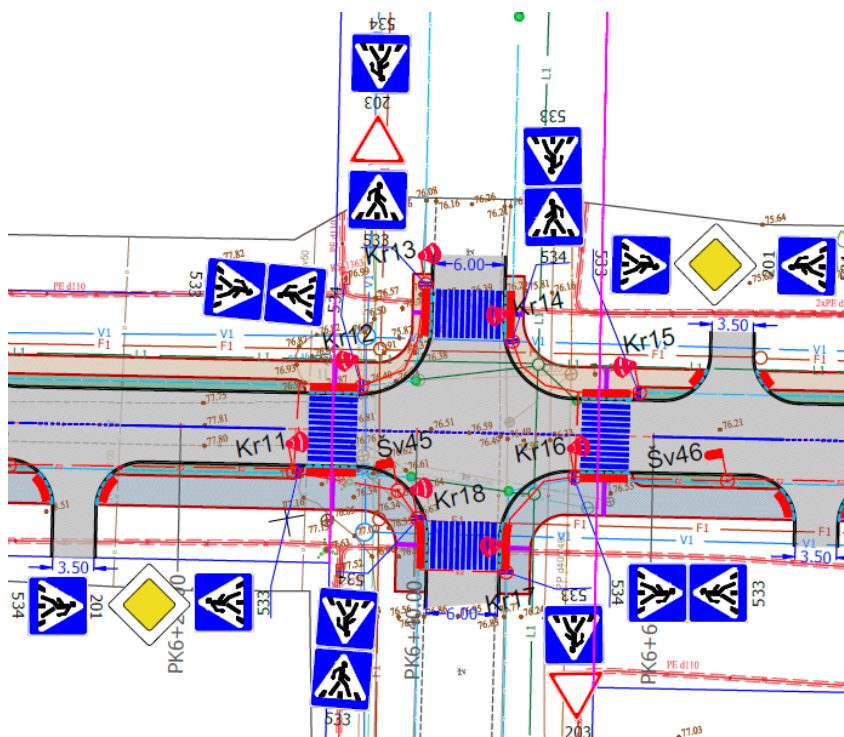
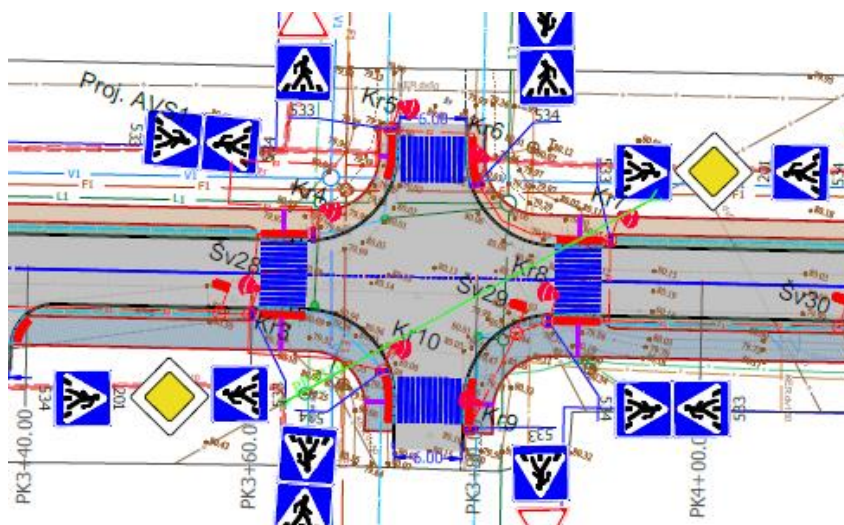

Esamoje situacijoje:



Netinkamo įrengimo pavyzdys:



Trūkumo poveikis eismo saugumui:

sankryžos prieigose esant žvyro dangai ir pėsčiųjų perėjoms užsiteršus nesurištosiomis medžiagomis pažeidžiami eismo dalyviai gali paslysti. Žmonėms neįgaliojo vežimėlyje būtų itin sudėtinga judėti.

Pasiūlymai:

siekiant, kad numatomos pėsčiųjų perėjos neužsiterštų nesurištosiomis medžiagomis, **siūlome** sankryžų prieigose ilgesniame atstume numatyti kietą dangą.

Kelio infrastruktūros saugumo trūkumo apibūdinimas

Eilės numeris: 15

Svarbos laipsnis: žemas

Vieta: numatomi medžiai.

Trūkumas:

nėra aišku, ar numatyti medžiai perspektyvoje neišsiplės iki transporto priemonių važiuojamosios dalies ribos.

Pavyzdžiui:

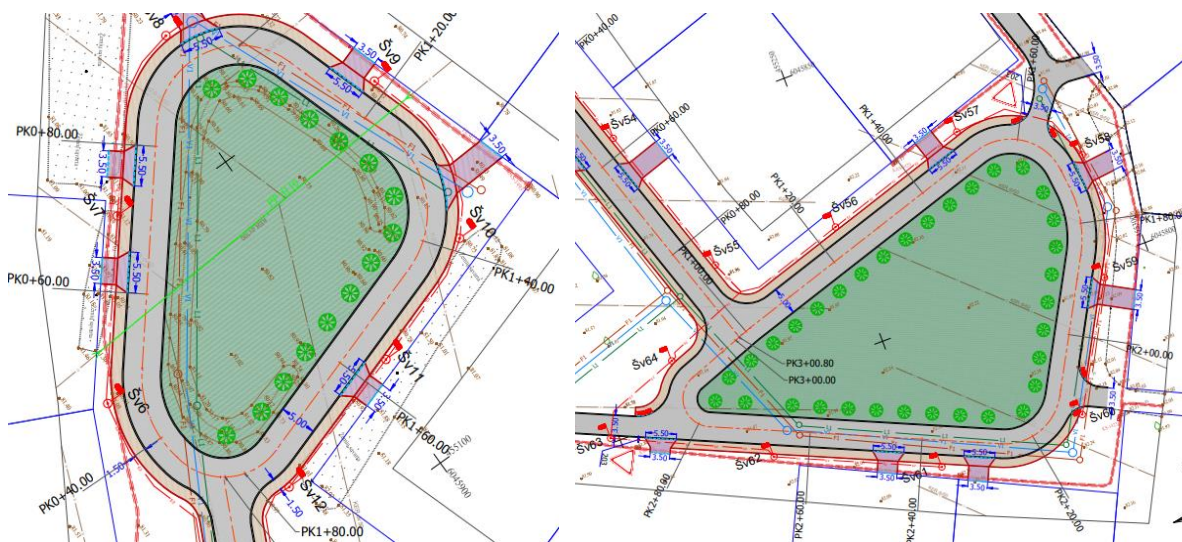

Trūkumo poveikis eismo saugumui:

netinkamose vietose ir netinkamų rūšių želdiniai gali išsiplėsti iki transporto priemonių važiuojamosios dalies ribos.

Pasiūlymai:

siūlome medžius parinkti tinkamos rūšies ir jų išdėstymą numatyti taip, kad medžiams užaugus, būtų užtikrintas reikiamas gabaritas ($\geq 0,5$ m) iki transporto priemonių važiuojamosios dalies.

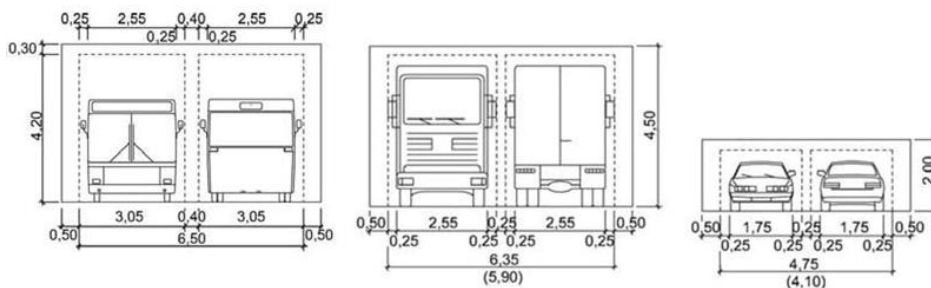

Kelio infrastruktūros saugumo trūkumo apibūdinimas

Eilės numeris: 16

Svarbos laipsnis: žemas

Vieta: ties kai kuriomis nuvažomis.

Trūkumas:

ties transporto priemonių važiuojamąja dalimi numatomas neužapvalintas bordiūras.

Pavyzdžiui:

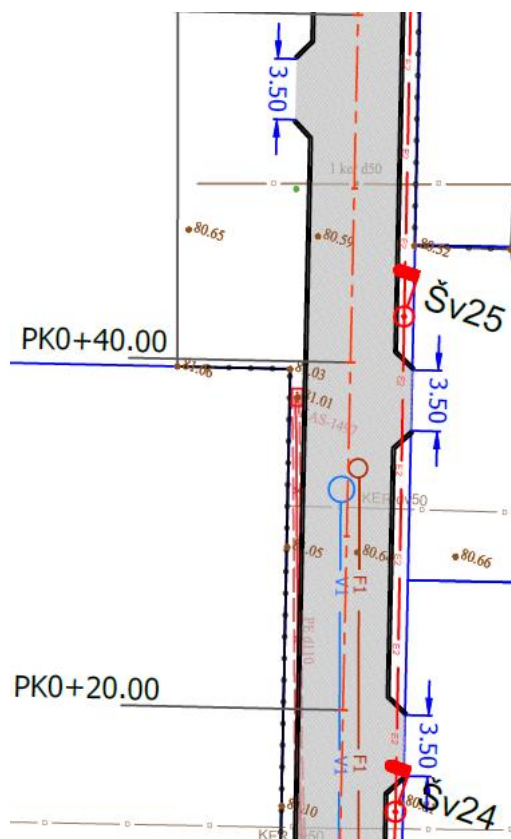

Trūkumo poveikis eismo saugumui:

neužapvalintas gatvės bordiūras gali būti kliūtis transporto priemonėms.

Pasiūlymai:

tam kad būtų užtikrintas sklandus transporto priemonių eismas, **siūlome** važiuojamąją dalį numatyti sklandžią, su užapvalintais gatvės bordiūrais.

3. VAIZDO MEDŽIAGA



Eglė Jonušaitė

From: Ingrida Stadalienė <ingrida.stadaliene@marijampole.lt>
Sent: antradienis 2023 m. liepa 4 16:40
To: Eglė Jonušaitė
Subject: Ats.: RE: RE: RE: RE: Dėl A. Yliaus g. projektavimo
Attachments: Užsakovo sprendimas 2023-07-04.docx

Follow Up Flag: Follow up
Flag Status: Completed

Pagarbiai
Ingrida Stadalienė
Aplinkotvarkos skyriaus vyriausioji specialistė

Marijampolės savivaldybės administracija
Marijampolė J. Basanavičiaus a. 1
Tel. (8 343) 90 045
El. p. ingrida.stadaliene@marijampole.lt



Nuo: Eglė Jonušaitė <egle.jonusaite@projektavimas.net>
Išsiųsta: 2023 m. liepos 4 d., antradienis 13:31
Iki: Ingrida Stadalienė <ingrida.stadaliene@marijampole.lt>
Tema: RE: RE: RE: RE: Dėl A. Yliaus g. projektavimo

DĖMESIO: Šis laiškas gautas iš išorinio siuntėjo. Būkite atsargūs, nespauskite nuorodų ir neatidarykite pridėtų prie el. laiško bylų, nebent atpažįstate siuntėją ir žinote, kad turinys yra saugus! Jeigu nesate įsitikinę laiško saugumu, informuokite apie tai informacinių technologijų specialistus

Sveiki,
Mes koreguojame projektą pagal audito pastabas, 06-23 siųstame dokumente yra išskirtos audito pastabos, kurioms reikalinga Užsakovo pozicija, todėl laukiame atsakymų į siųstus klausimus.

Pagarbiai,
Eglė Jonušaitė
Inžinierė-projektuotoja
Mob. +370 691 34700
el.p.: egle.jonusaite@projektavimas.net



UAB „Inžinerinis projektavimas“
Susisiekimo komunikacijų, hidrotechnikos statinių, inžinerinių tinklų projektavimas

Užsakovo sprendimui (sprendinių koregavimui):

1. Ataskaitoje siūloma įrengti fizines greičio ribojimo priemones. Kadangi projektuojama D kategorijos gatvė, jos projektinis greitis 30 km/h. Tokiu atveju pakankamas atstumas tarp greičio mažinimo priemonių yra 201-400m. Siūlome įrengti iškiliasias pėsčiųjų perėjas (dabar numatytų pėsčiųjų perėjų vietose). Kokia užsakovo pozicija? **Pritariame iškilųjų perėjų numatymui.**
2. –
3. Ataskaitoje siūloma žiediniuose akligatviuose numatyti vienpusį eismą, tokiu atveju, ties kiekvienu išvažiavimu iš kiemo bus reikalingas kelio ženklas Nr. 402. Siūlome neįrenginėti vienpusio eismo, bet numatyti lygiareikšmę sankryžą ties įvažiavimu (pažymėta vieta). Kokia užsakovo pozicija?

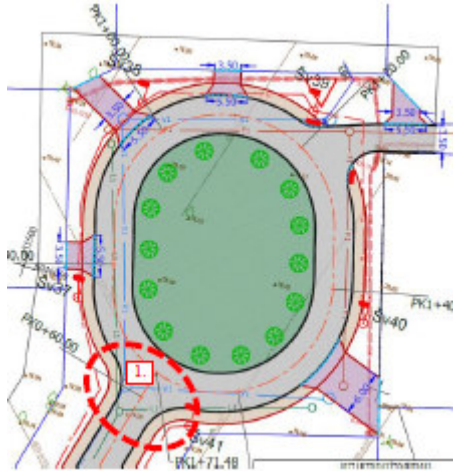

Pritarti ATASKAITAI, numatyti eismą ratu.

4. –
5. Analogiška pastabai Nr. 3 **Pritarti ATASKAITAI, numatyti eismą ratu.**
6. –
7. –
8. –
9. Ataskaitoje siūloma įrengti papildomas nežymėtas pėsčiųjų perėjas su fizinėmis greičio ribojimo priemonėmis. Nemanome, jog papildomos perėjos yra reikalingos, kadangi teritorijoje nėra traukos objektų, kurie skatintų pėsčiuosius kirsti gatvę neleistinoje vietoje. Ar reikalingos papildomos perėjos? **Nedidinti perėjų skaičiaus.**
10. –
11. Ataskaitoje siūloma šaligatvių bei pėsčiųjų/dviračių takus daryti ištisinius, t.y. nenukertant jų ties įvažiavimais į sklypus. Kokia užsakovo pozicija? Projektiniai sprendiniai suderinti kertant šaligatvius bei pėsčiųjų/dviračių takus nuvažomis.



daryti ištisinius takus.

Pritarti ATASKAITAI,

12. –

13. –

14. Ataskaitoje siūloma sankryžų prieigose ilgesniame atstume numatyti kietą dangą. Kokia užsakovo pozicija?

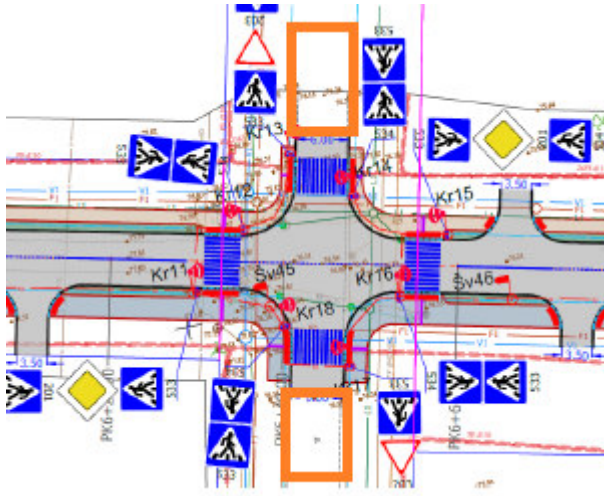

Ilgesnes prieigas palikti spręsti kitiems

projektams.

15. –

16. –

17. –

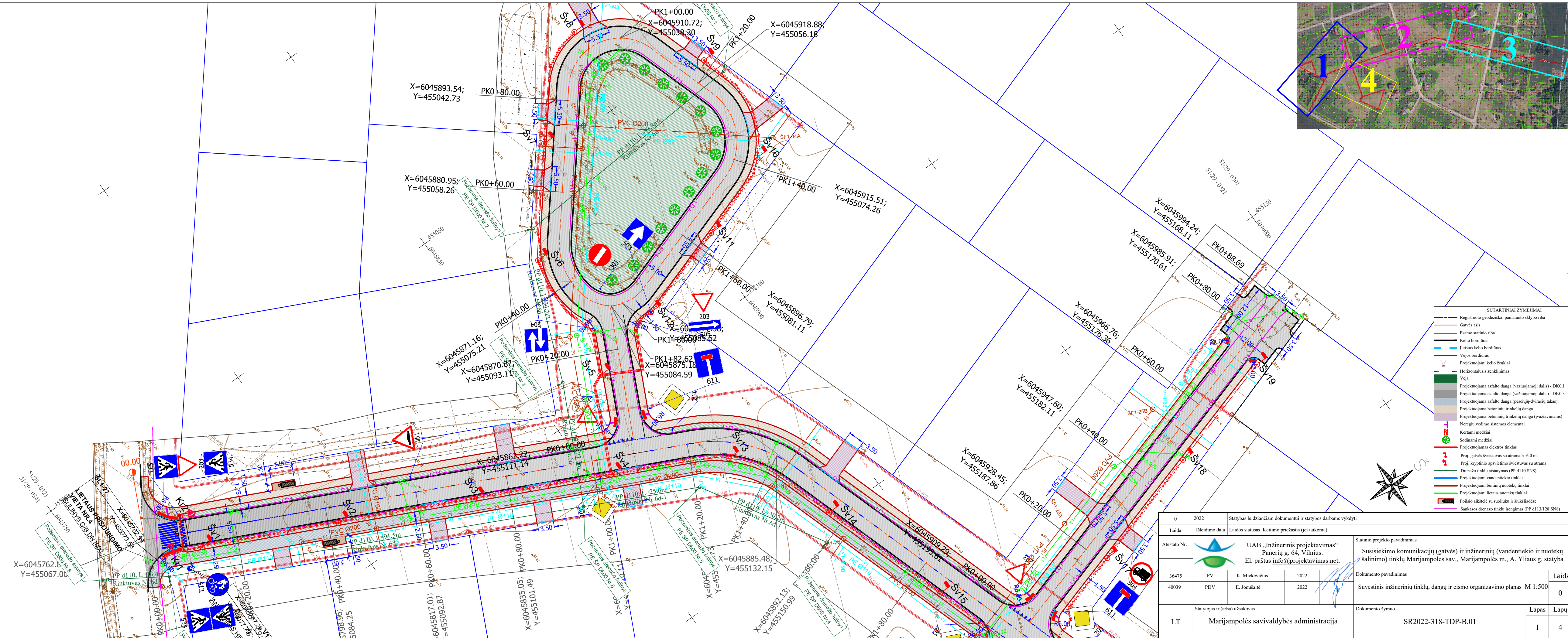

- SUTARTINIAI ŽYMĖJIMAI
- Registruoto geodeziškai pamatuoto sklypo riba
 - Gatvės ašis
 - Esamo statinio riba
 - Kelio bordiūras
 - Išeistas kelio bordiūras
 - Vejos bordiūras
 - Projektuojama kelio ženklai
 - Horizontalusis ženklinimas
 - Veja
 - Projektuojama asfalto danga (važiuojamoji dalis) - DK0,1
 - Projektuojama asfalto danga (važiuojamoji dalis) - DK0,3
 - Projektuojama asfalto danga (pėsčiųjų-dviraičių takas)
 - Projektuojama betoninių trinkelinių danga
 - Projektuojama betoninių trinkelinių danga (įvažiavims)
 - Neregijų vedimo sistemos elementai
 - Kertami medžiai
 - Sodnami medžiai
 - Projektuojamas elektros tinklas
 - Proj. gatvės šviestuvai su atrama h=6,0 m
 - Proj. kryptinio apšvietimo šviestuvai su atrama
 - Drenažo tinklelių atstatymas (PP d110 SN8)
 - Projektuojami vandentiekio tinklai
 - Projektuojami buitinių nuotekų tinklai
 - Projektuojami lietaus nuotekų tinklai
 - Pošio aikštelė su suoliuku ir šiukšladedė
 - Sankasos drenažo tinklelių įrengimas (PP d113/128 SN8)

0	2022	Statybos leidžiančiam dokumentui ir statybos darbus vykdyti		Statinio projekto pavadinimas	
Laida	Išleidimo data	Laidos statusas. Keitimo priežastis (jei taikoma)		Susisiekimo komunikacijų (gatvės) ir inžinerinių (vandentiekio ir nuotekų šalinimo) tinklų Marijampolės sav., Marijampolės m., A. Yliaus g. statyba	
Atestato Nr.		UAB „Inžinerinis projektavimas“ Panerių g. 64, Vilnius. El. paštas info@projektavimas.net.		Statinio projekto pavadinimas	
36475	PV	K. Mickevičius	2022	Dokumentų pavadinimas	
40039	PDV	E. Jonušaitė	2022	Suvestinis inžinerinių tinklų, dangų ir eismo organizavimo planas M 1:500	
LT	Statytojas ir (arba) užsakovas	Marijampolės savivaldybės administracija		Dokumentų žymuo	
				SR2022-318-TDP-B.01	
				Lapas	Lapų
				1	4

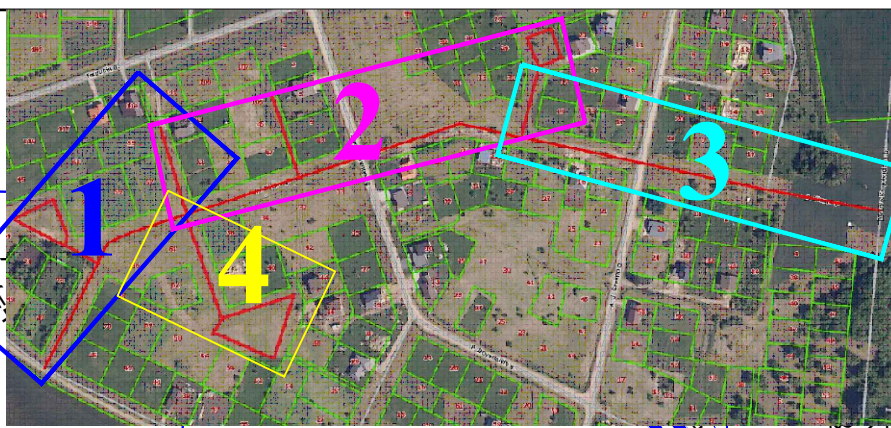
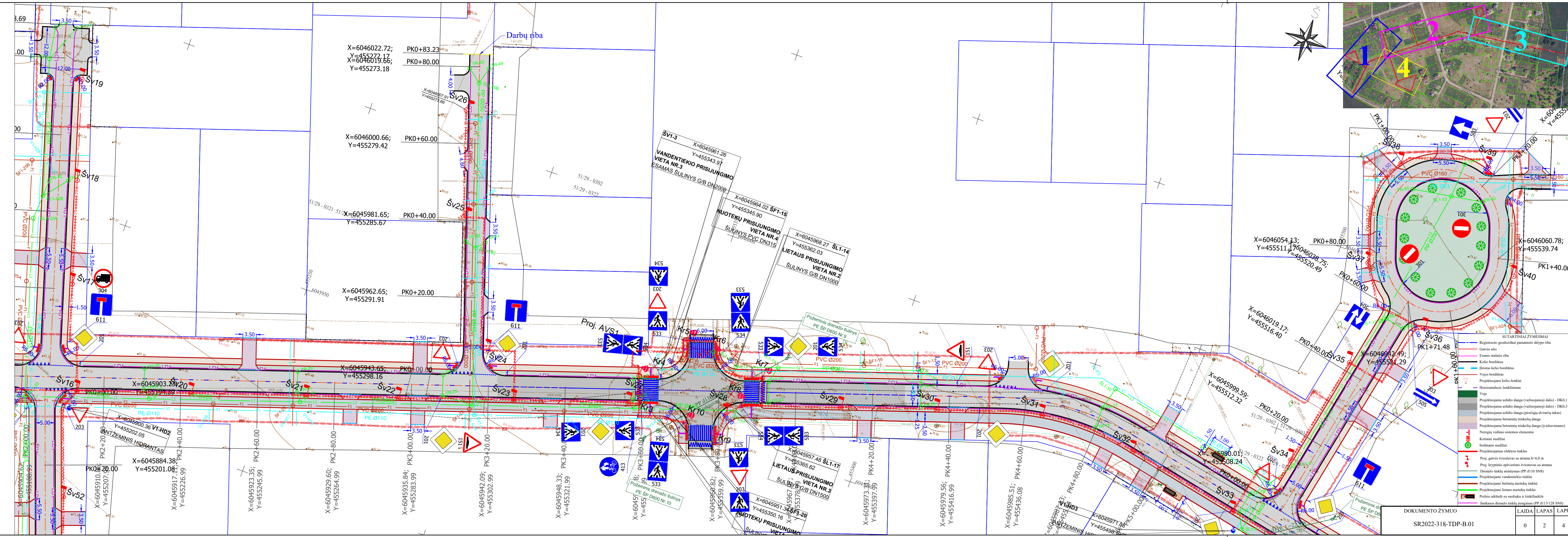

- SUTARTINAI ŽYMEJIMAI
- Registruoto geodezikai pamatuoto sklypo riba
 - Gatvės alis
 - Esamo statinio riba
 - Kelio bordiūras
 - Išlitas kelio bordiūras
 - Vejos bordiūras
 - Projektuojami kelio ženklai
 - Horizontalūs ženklinimas
 - Veja
 - Projektuojama asfalto danga (važiuojamoji dalis) - DK0,1
 - Projektuojama asfalto danga (važiuojamoji dalis) - DK0,3
 - Projektuojama asfalto danga (pėsčiųjų-dviratinių takas)
 - Projektuojama betoninių trinkelų danga
 - Projektuojama betoninių trinkelų danga (važiuojamoms)
 - Neregijamos sistemos elementai
 - Kertami medžiai
 - Sodiniai medžiai
 - Projektuojamas elektros tinklas
 - Proj. gatvės šviestuvai su atrama h=6,0 m
 - Proj. krypinio apšvietimo šviestuvai su atrama
 - Drenažo tinklų atstatymas (PP d10 SN8)
 - Projektuojami vandentiekio tinklai
 - Projektuojami buitinių nuotekų tinklai
 - Projektuojami lietaus nuotekų tinklai
 - Poilsio aikštelė su suolukais ir šiuksliadėje
 - Sankosos drenažo tinklų įrengimas (PP d113/128 SN8)

DOKUMENTO ŽYMUO	LAIDA	LAPAS	LAPŲ
SR2022-318-TDP-B.01	0	2	4

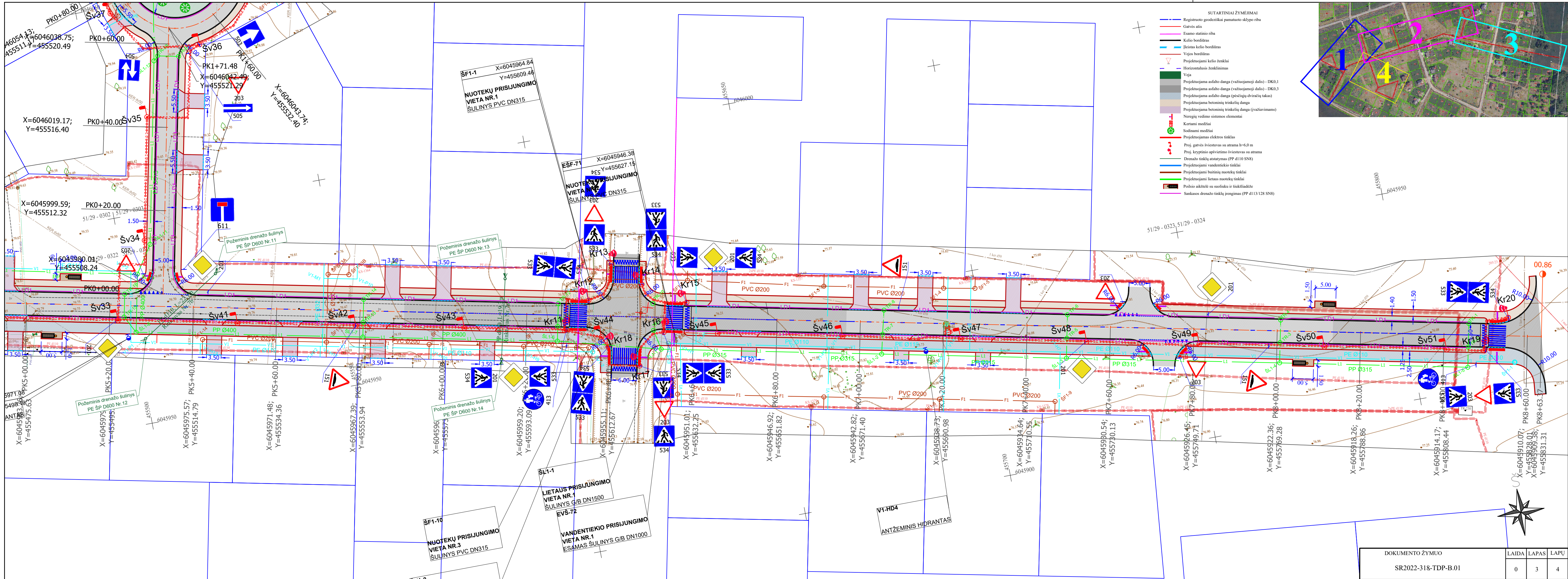

- SUTARTINIAI ŽYMĖJIMAI
- Registruoto geodeziškai pamatuoto sklypo riba
 - Gatvės ašis
 - Esamo statinio riba
 - Kelio bordiūras
 - Įleistas kelio bordiūras
 - Vėjo bordiūras
 - Projektuojami kelio ženklai
 - Horizontalusis ženklinimas
 - Veja
 - Projektuojama asfalto danga (važiuojamoji dalis) - DK0,1
 - Projektuojama asfalto danga (važiuojamoji dalis) - DK0,3
 - Projektuojama asfalto danga (pėsčiųjų-dviratčių takas)
 - Projektuojama betoninių trinkelių danga
 - Projektuojama betoninių trinkelių danga (važiuojamoms)
 - Neregų vedimo sistemos elementai
 - Kertami medžiai
 - Sodnami medžiai
 - Projektuojamas elektros tinklas
 - Proj. gatvės šviestuvai su atrama h=6,0 m
 - Proj. kryptinio apšvietimo šviestuvai su atrama
 - Drenažo tinklų atstatymas (PP d110 SN8)
 - Projektuojami vandentiekio tinklai
 - Projektuojami buitinių nuotekų tinklai
 - Projektuojami lietaus nuotekų tinklai
 - Poilsio aikštelė su suoliuku ir šukšladedže
 - Sankasos drenažo tinklų įrengimas (PP d113/128 SN8)

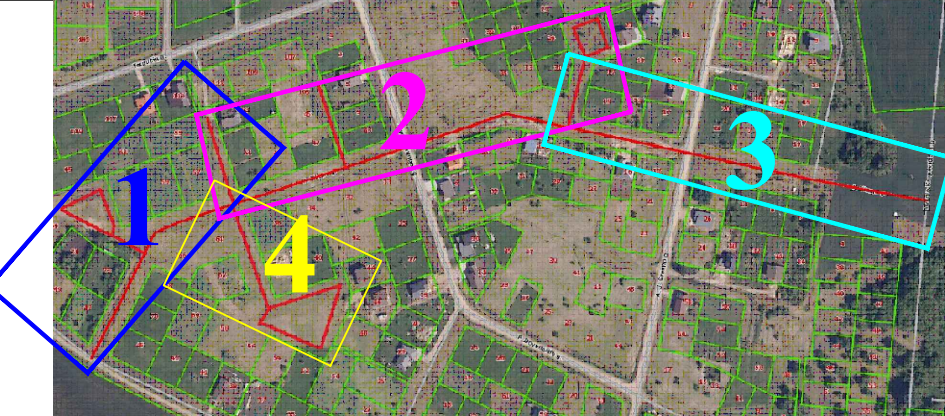

DOKUMENTO ŽYMUO	LAIDA	LAPAS	LAPŲ
SR2022-318-TDP-B.01	0	3	4

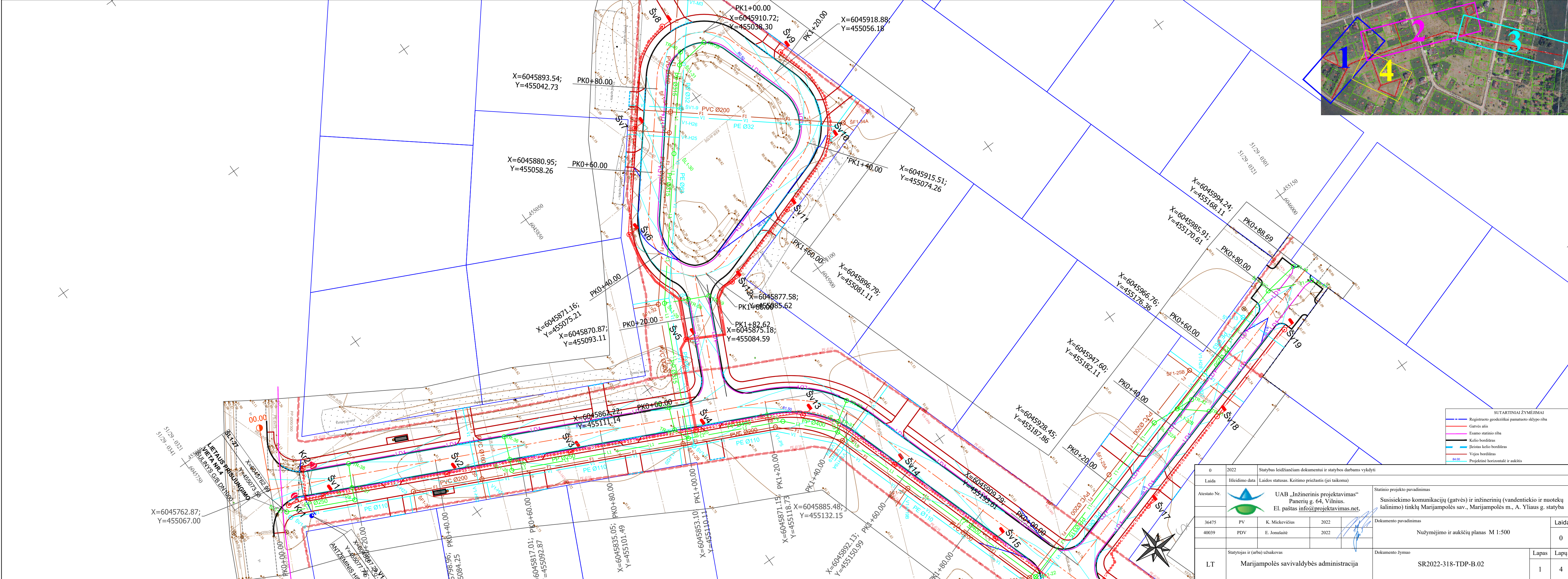
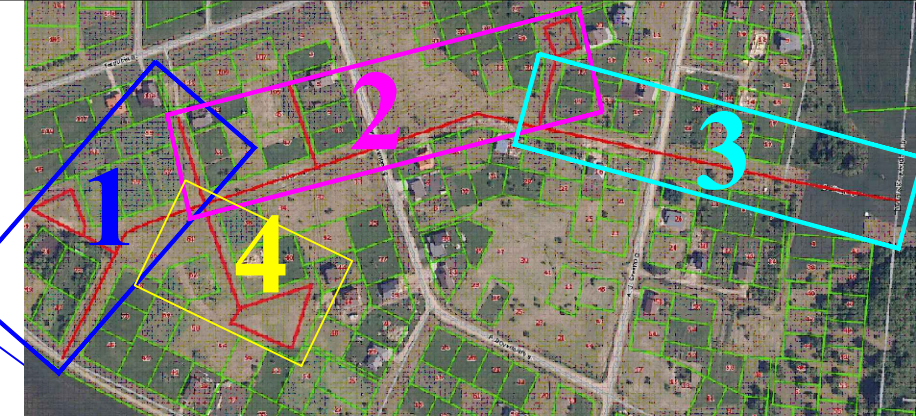

- SUTARTINIAI ŽYMEJIMAI
- Registruoto geodeziškai pamatuoto sklypo riba
 - Garvės ašis
 - Esamo statinio riba
 - Kelio bordiūras
 - Išeistas kelio bordiūras
 - Vejos bordiūras
 - 84.00 Projektinė horizontalė ir aukštis

0	2022	Statybas leidžiančiam dokumentui ir statybos darbus vykdyti		Statinio projekto pavadinimas	
Laida	Išleidimo data	Laidos statusas. Keitimo priežastis (jei taikoma)		Susisiekimo komunikacijų (gatvės) ir inžinerinių (vandentiekio ir nuotekų šalinimo) tinklų Marijampolės sav., Marijampolės m., A. Yliaus g. statyba	
Atestato Nr.		UAB „Inžinerinis projektavimas“ Panerių g. 64, Vilnius. El. paštas info@projektavimas.net.		Statinio projekto pavadinimas	
36475	PV	K. Mickevičius	2022	Dokumentų pavadinimas	
40039	PDV	E. Jonušaitė	2022	Nužymėjimo ir aukščių planas M 1:500	
Statytojas ir (arba) užsakovas		Dokumentų žymuo		Lapas	Lapų
LT Marijampolės savivaldybės administracija		SR2022-318-TDP-B.02		1	4

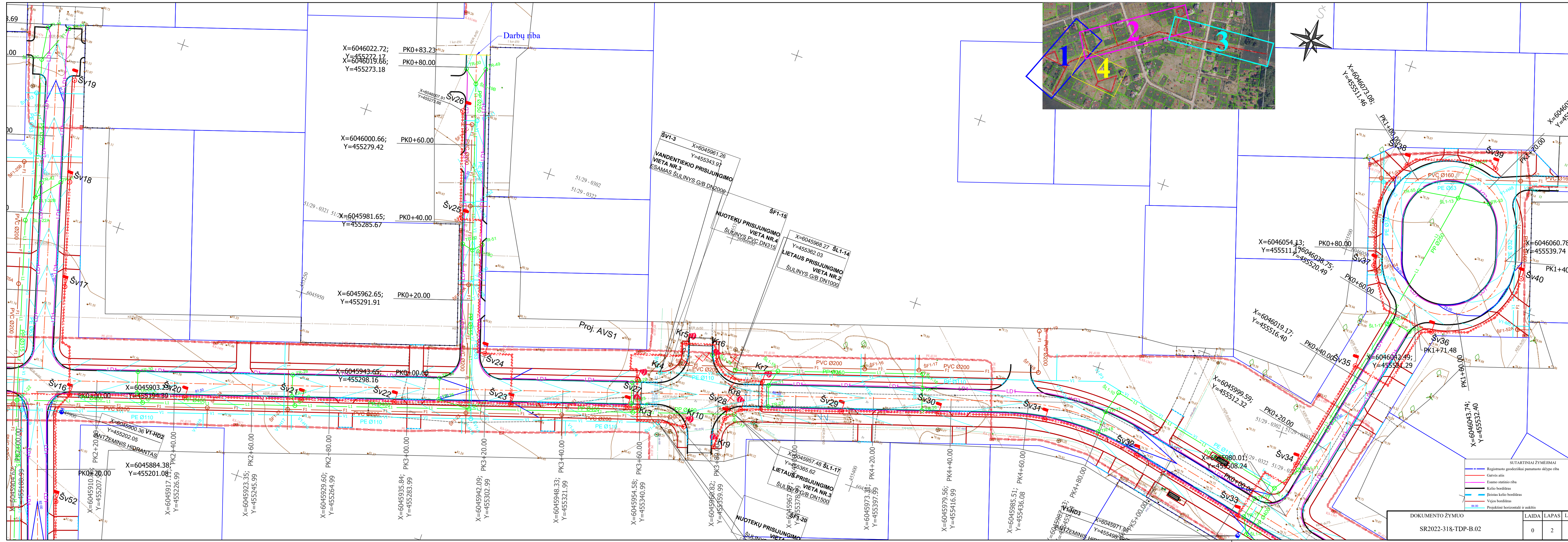

ŠV1-3 X=6045961.26
Y=455343.97
VANDENTIEKIO PRISIJUNGIMO
VIETA NR.3
ESAMAS ŠULINYS G/B DN2000

SF1-15
NUOTEKŲ PRISIJUNGIMO
VIETA NR.4
ŠULINYS PVC DN315
LIETAUS PRISIJUNGIMO
VIETA NR.2
ŠULINYS G/B DN1000
X=6045968.27 ŠL1-14
Y=455362.03

X=6045957.48 ŠL1-17
Y=455365.62
LIETAUS PRISIJUNGIMO
VIETA NR.3
ŠULINYS G/B DN1500
NUOTEKŲ PRISIJUNGIMO
VIETA NR.1
ŠULINYS PVC DN1000

- SUTARTINIAI ŽYMEJIMAI
- Registruoto geodeziškai pamauto sklypo riba
 - Gatvės ašis
 - Esamo statinio riba
 - Kelio bordiūras
 - Įkeltas kelio bordiūras
 - Vojos bordiūras
 - Projektinė horizontale ir aukštis

DOKUMENTO ŽYMUO	LAIKA	LAPAS	LAPŲ
SR2022-31&-TDP-B.02		0	2
			4

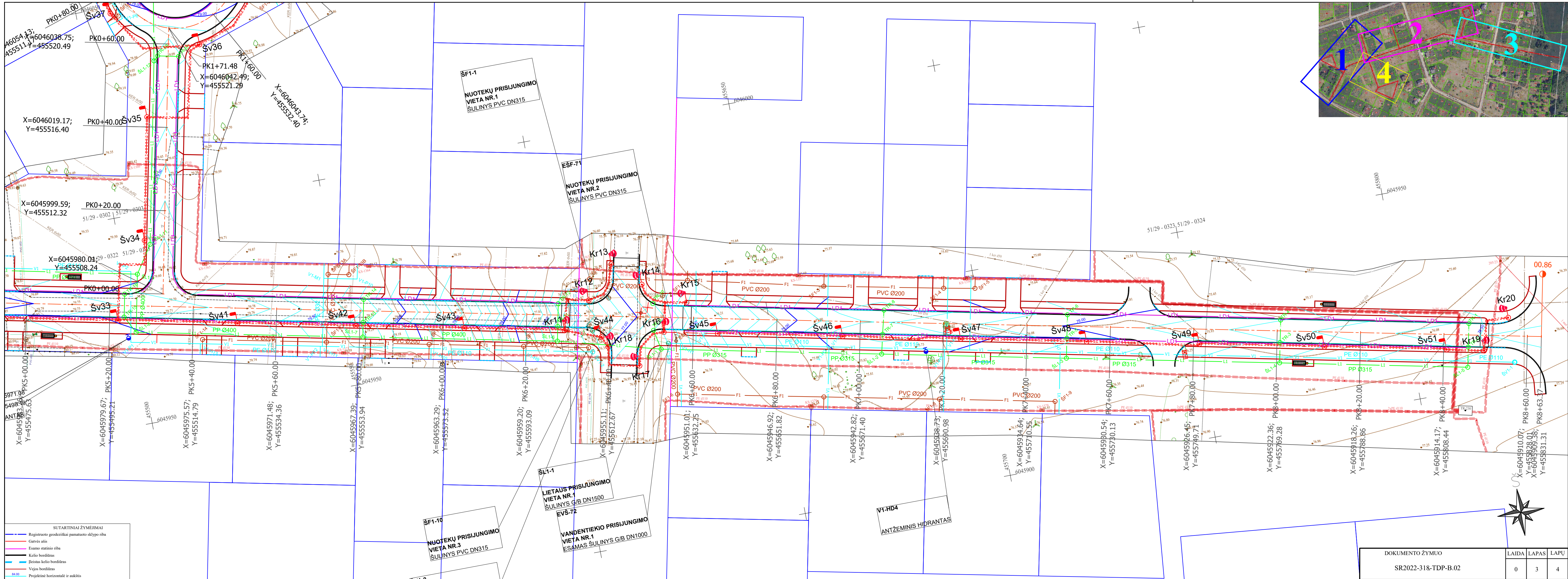

SUTARTINIAI ŽYMEJIMAI

	Registruoto geodeziškai pamatuoto sklypo riba
	Gatvės ašis
	Esamo statinio riba
	Kelio bordiūras
	Ijeistas kelio bordiūras
	Vejos bordiūras
	Projektinė horizontale ir aukštis

DOKUMENTO ŽYMUO	LAIDA	LAPAS	LAPŲ
SR2022-318-TDP-B.02	0	3	4

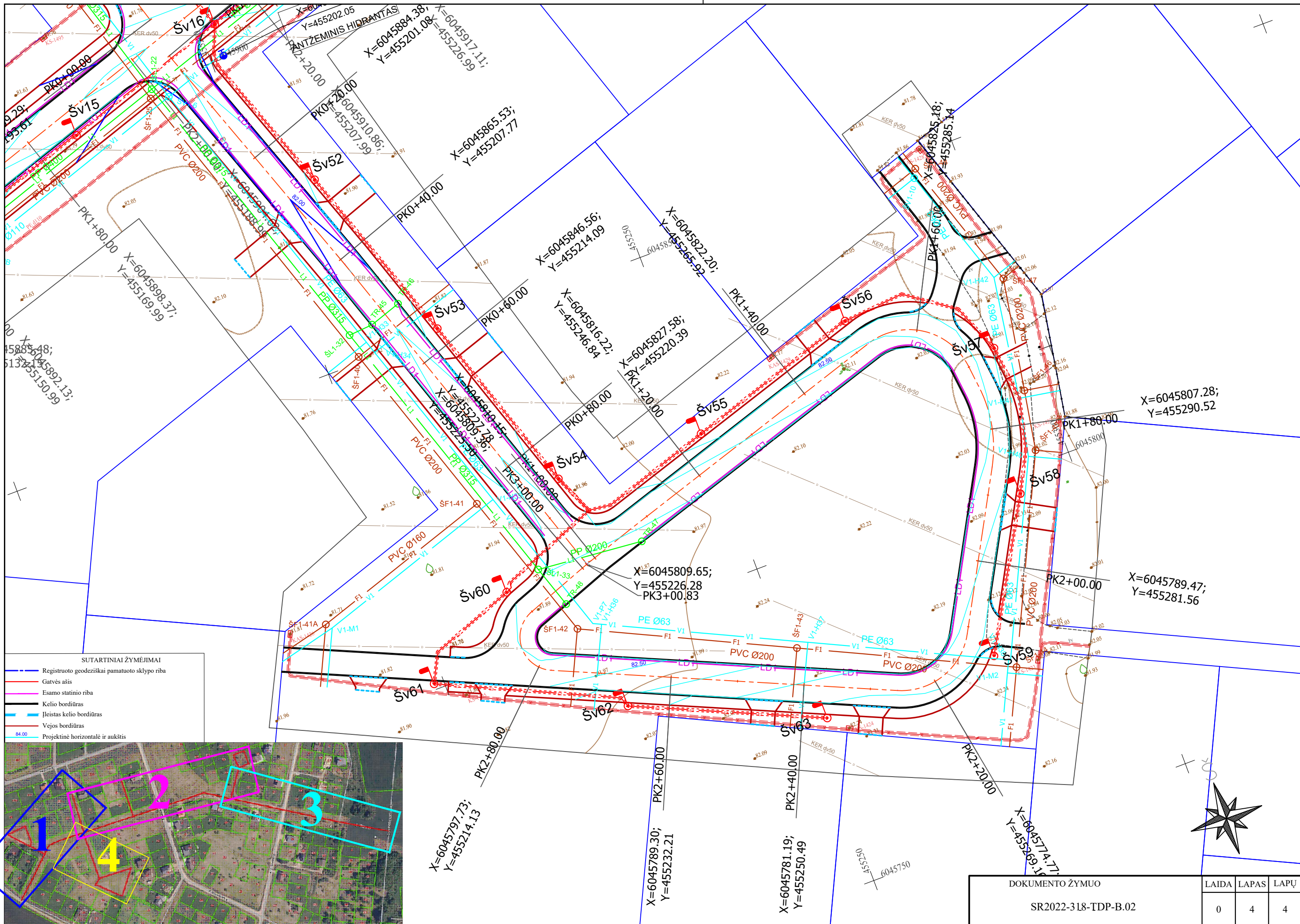

SUTARTINIAI ŽYMĖJIMAI

- Registruoto geodeziškai pamatuoto sklypo riba
- Gatvės ašis
- Esamo statinio riba
- Kelio bordiūras
- Įleistas kelio bordiūras
- Vejos bordiūras
- 84.00 Projektinė horizontalė ir aukštis

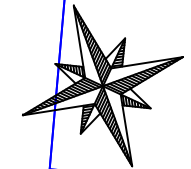
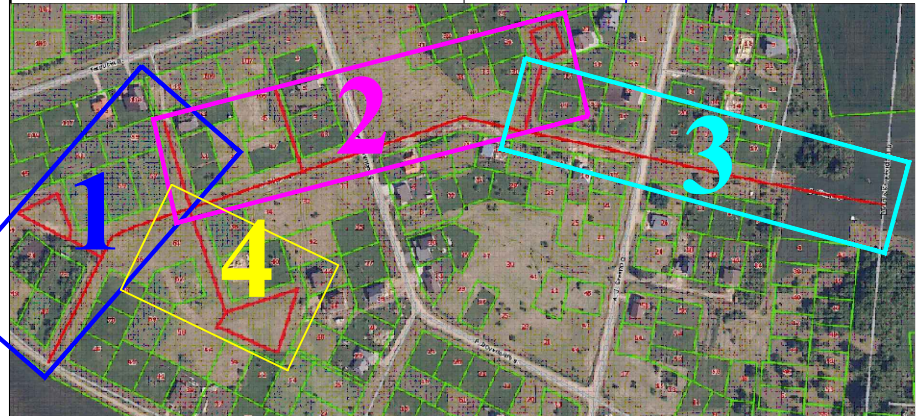

DOKUMENTO ŽYMUO		
LAIKA	LAPAS	LAPŲ
0	4	4
SR2022-318-TDP-B.02		

A.Yliaus g. akligatvis Nr.1 (Pk 1+09)

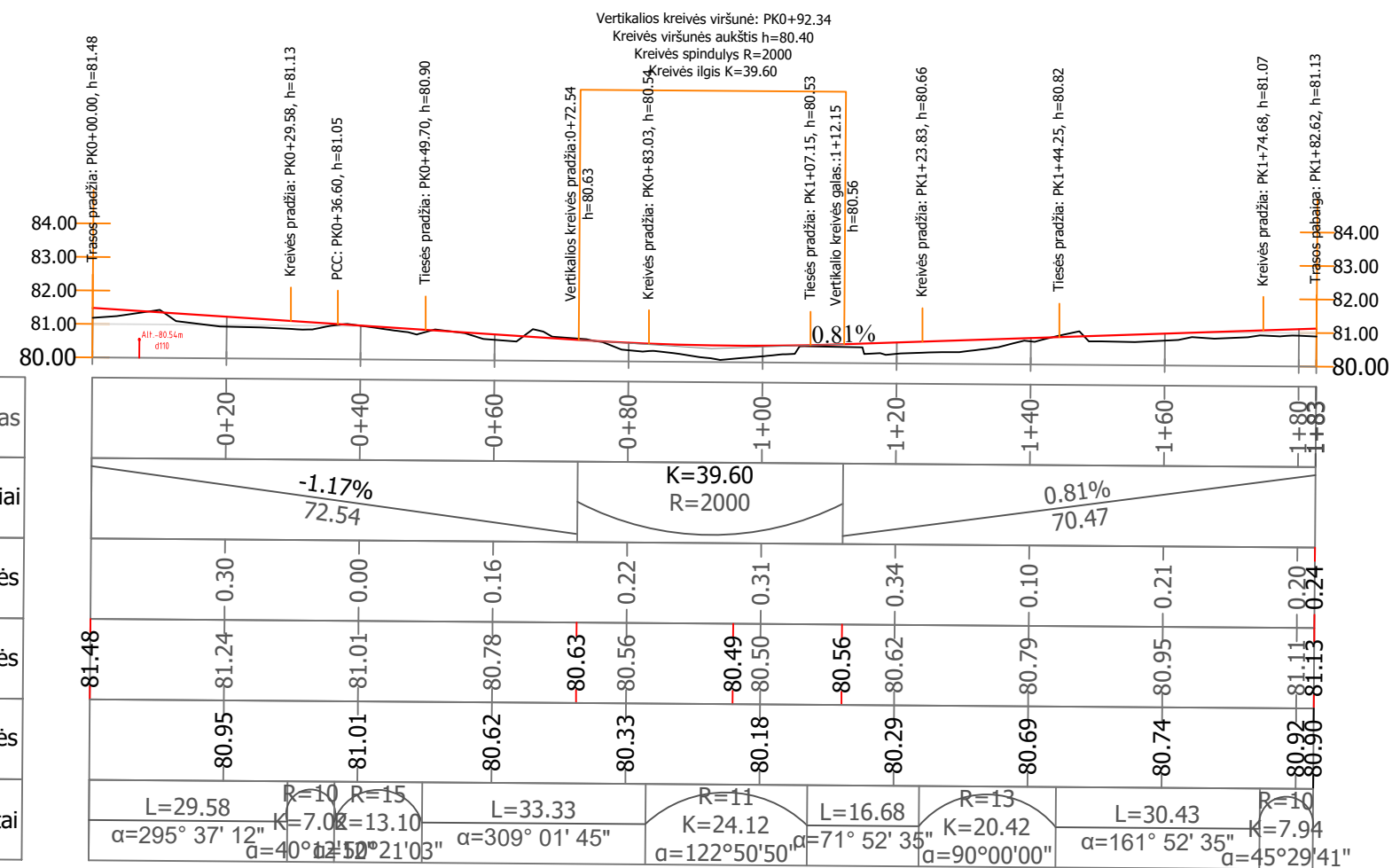

A.Yliaus g. akligatvis Nr.2 (Pk 2+06)

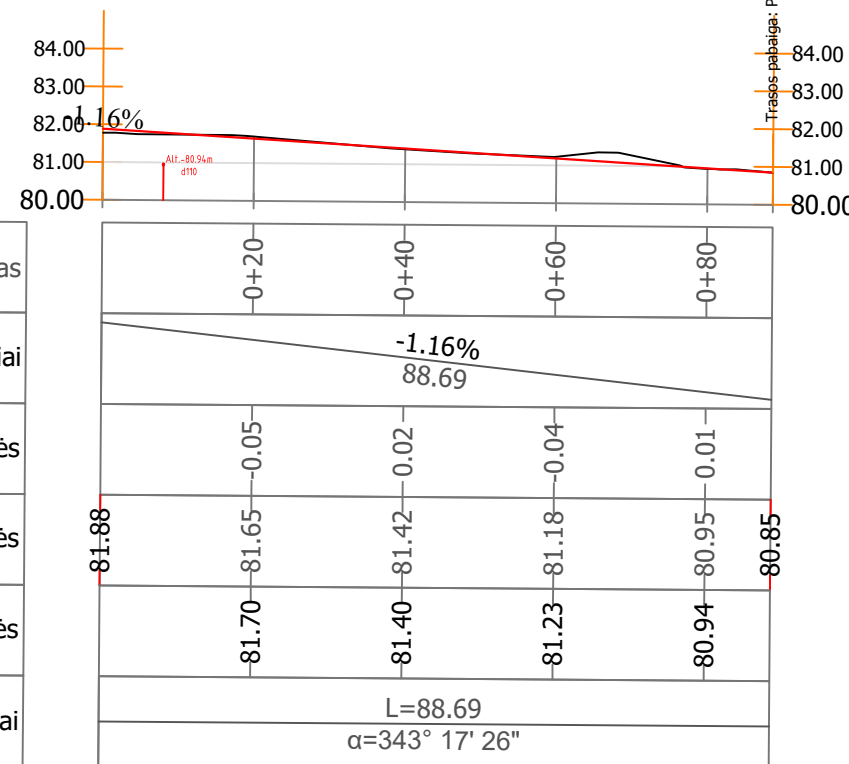

A.Yliaus g. akligatvis Nr.3 (Pk 3+16)

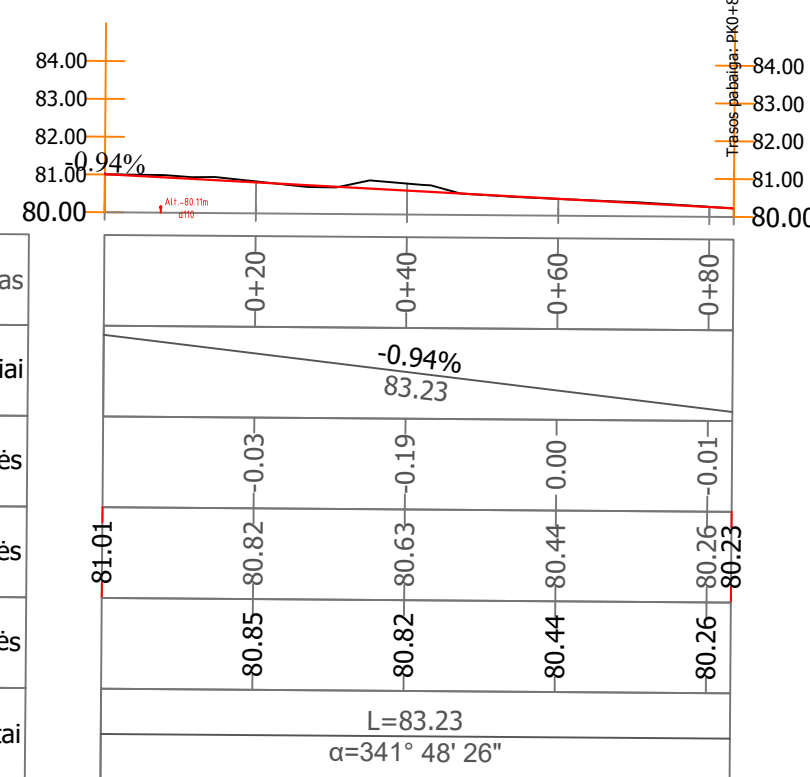

A. Yliaus g. akligatvis Nr.4 (Pk 5+33)

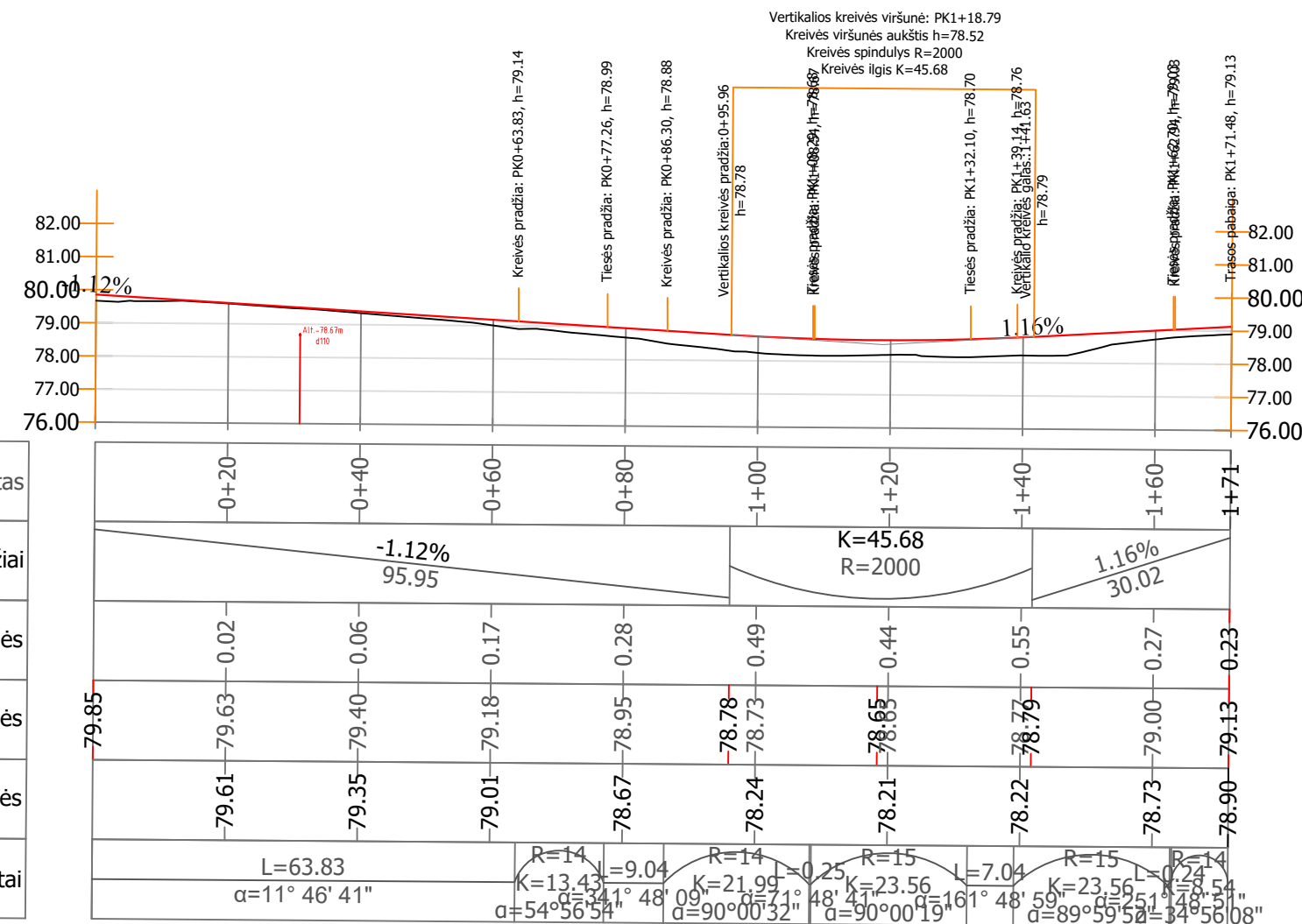

A. Yliaus g. akligatvis Nr.5 (Pk 2+05)

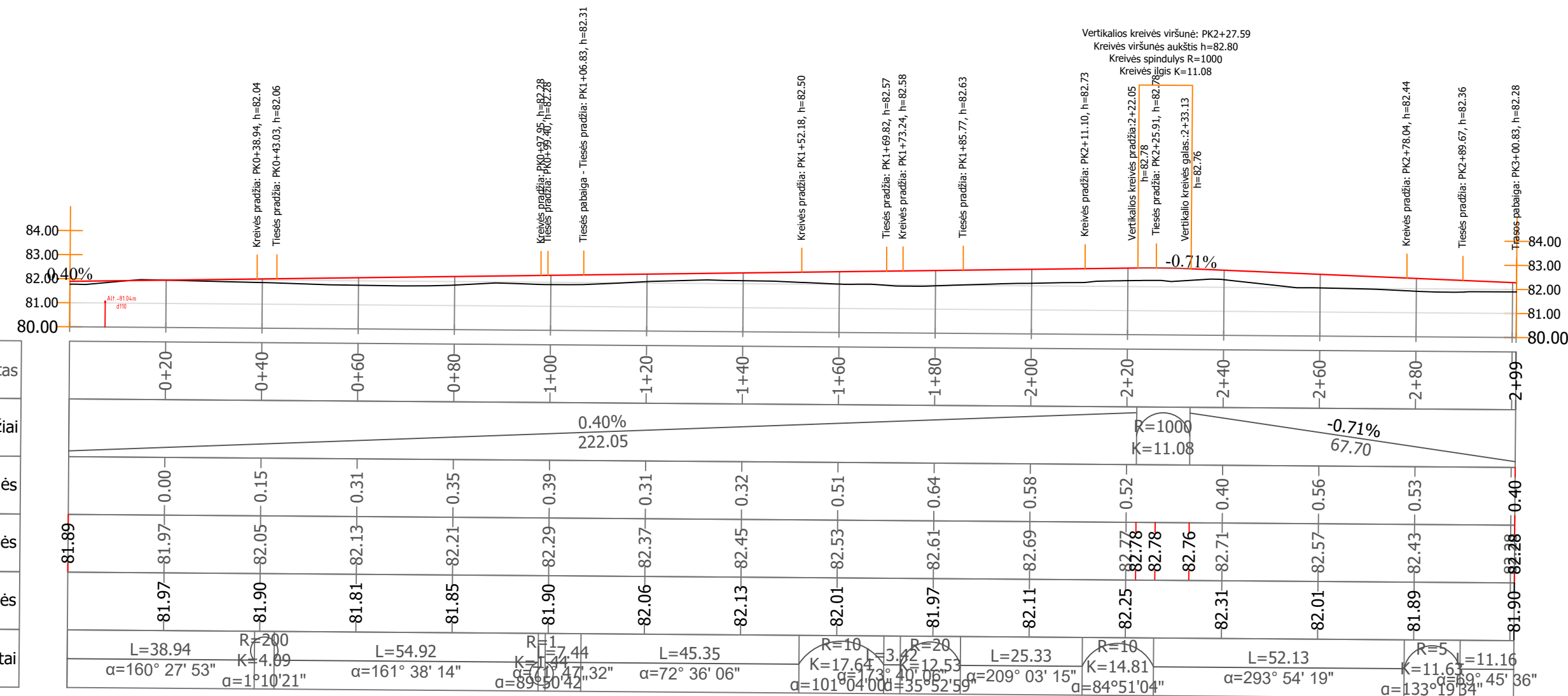

Tipinis skersinis profilis per nuvažas (su trinkelėju danga)

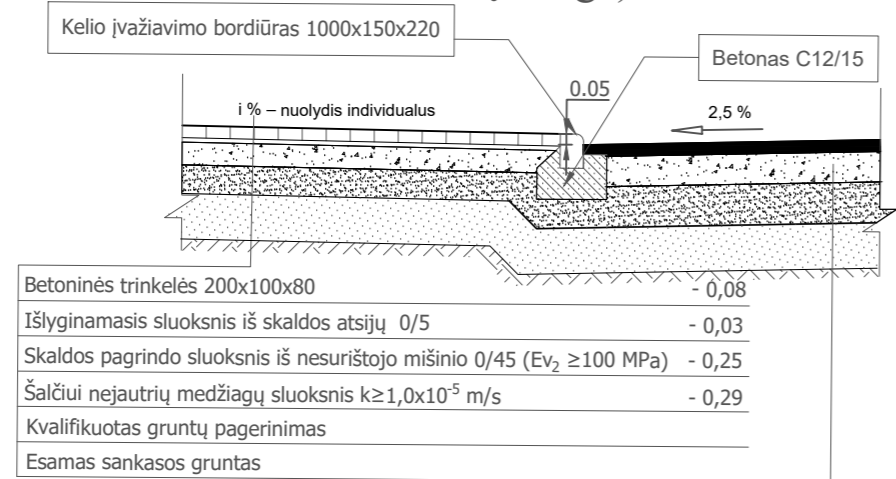

Betoninės trinkelės 200x100x80	- 0,08
Išlyginamasis sluoksnis iš skaldos atsijų 0/5	- 0,03
Skaldos pagrindo sluoksnis iš nesurištojo mišinio 0/45 (E _{v2} ≥ 100 MPa)	- 0,25
Šalčiui nejautrių medžiagų sluoksnis k ≥ 1,0x10 ⁻⁵ m/s	- 0,29
Kvalifikuotas gruntų pagerinimas	
Esamas sankasos gruntas	

Principinė šaligatvio ir gatvės sujungimo detalė

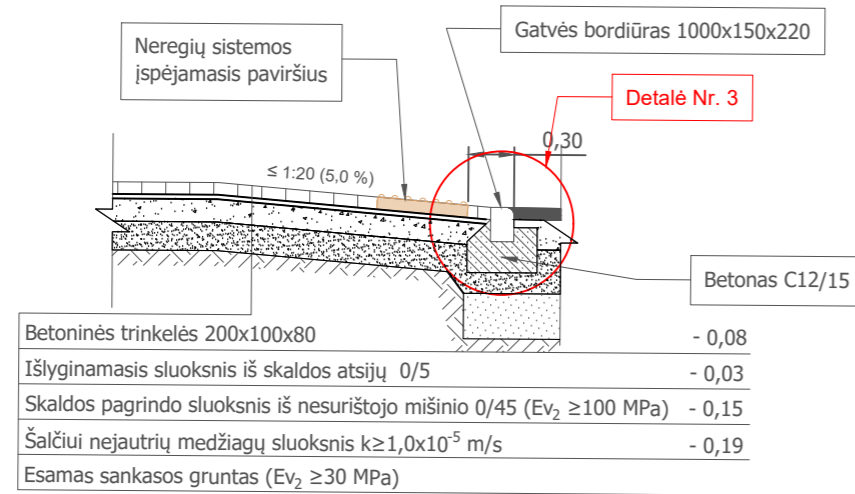

Betoninės trinkelės 200x100x80	- 0,08
Išlyginamasis sluoksnis iš skaldos atsijų 0/5	- 0,03
Skaldos pagrindo sluoksnis iš nesurištojo mišinio 0/45 (E _{v2} ≥ 100 MPa)	- 0,15
Šalčiui nejautrių medžiagų sluoksnis k ≥ 1,0x10 ⁻⁵ m/s	- 0,19
Esamas sankasos gruntas (E _{v2} ≥ 30 MPa)	

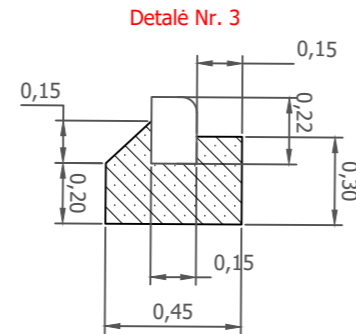
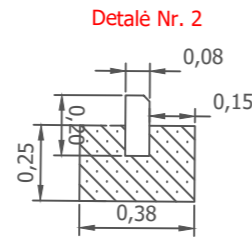
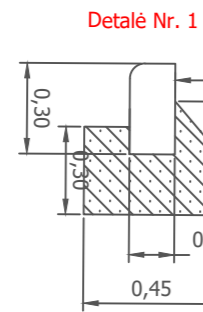

Tipinis A. Yliaus g. dangos pjūvis DK 0,1

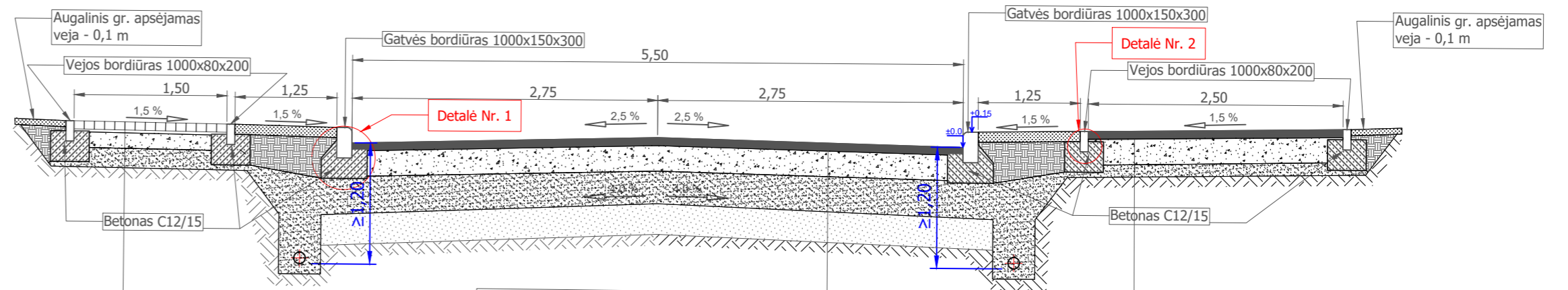

Betoninės trinkelės 200x100x80	- 0,08
Išlyginamasis sluoksnis iš skaldos atsijų 0/5	- 0,03
Skaldos pagrindo sluoksnis iš nesurištojo mišinio 0/45 (E _{v2} ≥ 100 MPa)	- 0,15
Šalčiui nejautrių medžiagų sluoksnis k ≥ 1,0x10 ⁻⁵ m/s	- 0,19
Esamas sankasos gruntas (E _{v2} ≥ 30 MPa)	

Asfalto pagrindo dangos sluoksnis iš mišinio AC16PD	- 0,10
Skaldos pagrindo sluoksnis iš nesurištojo mišinio 0/45, (E _{v2} ≥ 120 MPa)	- 0,25
Šalčiui nejautrių medžiagų sluoksnis k ≥ 1,0x10 ⁻⁵ m/s	- 0,30
Kvalifikuotas gruntų pagerinimas	
Esamas sankasos gruntas	

Asfalto pagrindo dangos sluoksnis iš mišinio AC16PD	- 0,08
Skaldos pagrindo sluoksnis iš nesurištojo mišinio 0/45, (E _{v2} ≥ 100 MPa)	- 0,25
Šalčiui nejautrių medžiagų sluoksnis k ≥ 1,0x10 ⁻⁵ m/s	- 0,12
Esamas sankasos gruntas (E _{v2} ≥ 30 MPa)	

Tipinis akligatvių dangos pjūvis

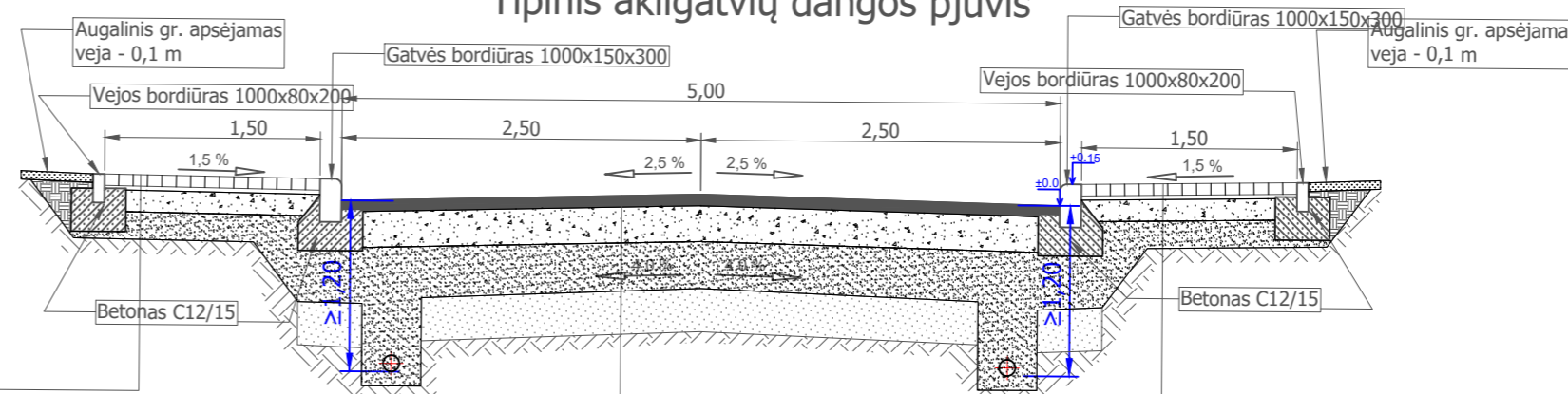

Betoninės trinkelės 200x100x80	- 0,08
Išlyginamasis sluoksnis iš skaldos atsijų 0/5	- 0,03
Skaldos pagrindo sluoksnis iš nesurištojo mišinio 0/45 (E _{v2} ≥ 100 MPa)	- 0,15
Šalčiui nejautrių medžiagų sluoksnis k ≥ 1,0x10 ⁻⁵ m/s	- 0,19
Esamas sankasos gruntas (E _{v2} ≥ 30 MPa)	

Asfalto pagrindo dangos sluoksnis iš mišinio AC16PD	- 0,10
Skaldos pagrindo sluoksnis iš nesurištojo mišinio 0/45, (E _{v2} ≥ 120 MPa)	- 0,25
Šalčiui nejautrių medžiagų sluoksnis k ≥ 1,0x10 ⁻⁵ m/s	- 0,30
Kvalifikuotas gruntų pagerinimas	
Esamas sankasos gruntas	

Betoninės trinkelės 200x100x80	- 0,08
Išlyginamasis sluoksnis iš skaldos atsijų 0/5	- 0,03
Skaldos pagrindo sluoksnis iš nesurištojo mišinio 0/45 (E _{v2} ≥ 100 MPa)	- 0,15
Šalčiui nejautrių medžiagų sluoksnis k ≥ 1,0x10 ⁻⁵ m/s	- 0,19
Esamas sankasos gruntas (E _{v2} ≥ 30 MPa)	

0	2022	Statybas leidžiamam dokumentui ir statybos darbams vykdyti			
Laida	Išleidimo data	Laidos statusas. Keitimo priežastis (jei taikoma)			
Atestato Nr.		UAB „Inžinerinis projektavimas“ Panerių g. 64, Vilnius. El. paštas info@projektavimas.net .		Statinio projekto pavadinimas Susisiekimo komunikacijų (gatvės) ir inžinerinių (vandentiekio ir nuotekų šalinimo) tinklų Marijampolės sav., Marijampolės m., A. Yliaus g. statyba	
36475	PV	K. Mickevičius	2022	Dokumento pavadinimas Skersiniai profiliai M 1:50	
40039	PDV	E. Jonušaitė	2022		
LT	Statytojas ir (arba) užsakovas Marijampolės savivaldybės administracija		Dokumento žymuo SR2022-318-TDP-B.04		
				Lapas	Lapų
				1	2

A.Yliaus g. Pk 3+16 akligatvis
Skersinis pjūvis Pk 0+41

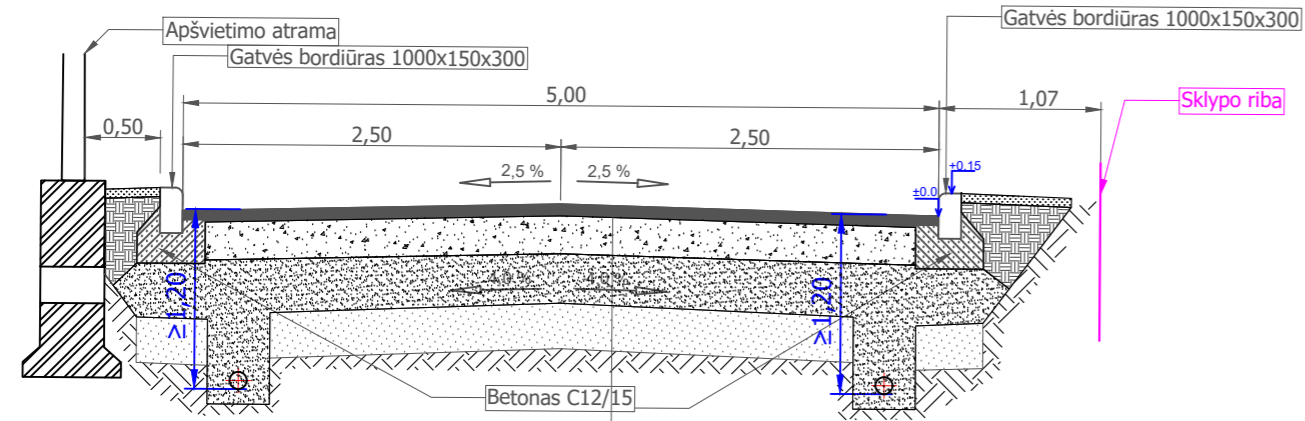

Asfalto pagrindo dangos sluoksnis iš mišinio AC16PD	- 0,10
Skaldos pagrindo sluoksnis iš nesurištojo mišinio 0/45, ($E_v \geq 120$ MPa)	- 0,25
Šalčiui nejautrių medžiagų sluoksnis $k \geq 1,0 \times 10^{-5}$ m/s	- 0,30
Kvalifikuotas gruntų pagerinimas	
Esamas sankasos gruntas	

Tipinis A. Yliaus g. dangos pjūvis DK 0,3

Principinė šaligatvio ir gatvės (ties iškiliaja sankryža)
sujungimo detalė

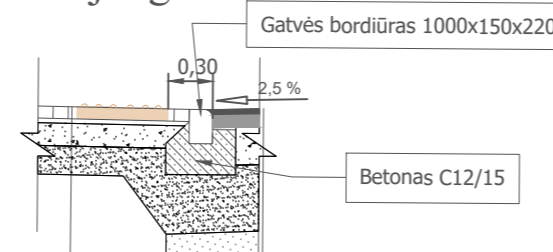

Betoninės trinkelės 200x100x80	- 0,08
Išlyginamasis sluoksnis iš skaldos atsijų 0/5	- 0,03
Skaldos pagrindo sluoksnis iš nesurištojo mišinio 0/45 ($E_v \geq 100$ MPa)	- 0,15
Šalčiui nejautrių medžiagų sluoksnis $k \geq 1,0 \times 10^{-5}$ m/s	- 0,19
Esamas sankasos gruntas ($E_v \geq 30$ MPa)	

Asfalto dangos viršutinis sluoksnis iš mišinio AC11VN	- 0,04
Asfalto pagrindo sluoksnis iš mišinio AC32PN	- 0,08
Skaldos pagrindo sluoksnis iš nesurištojo mišinio 0/45, ($E_v \geq 120$ MPa)	- 0,25
Šalčiui nejautrių medžiagų sluoksnis $k \geq 1,0 \times 10^{-5}$ m/s	- 0,43
Kvalifikuotas gruntų pagerinimas	
Esamas sankasos gruntas	

Pėsčiųjų tako ir nuvažų sujungimas

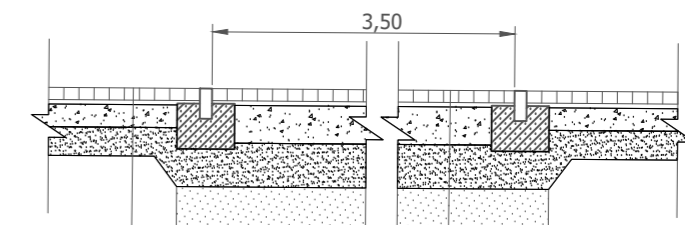

Betoninės trinkelės 200x100x80	- 0,08
Išlyginamasis sluoksnis iš skaldos atsijų 0/5	- 0,03
Skaldos pagrindo sluoksnis iš nesurištojo mišinio 0/45 ($E_v \geq 100$ MPa)	- 0,15
Šalčiui nejautrių medžiagų sluoksnis $k \geq 1,0 \times 10^{-5}$ m/s	- 0,19
Esamas sankasos gruntas ($E_v \geq 30$ MPa)	

Betoninės trinkelės 200x100x80	- 0,08
Išlyginamasis sluoksnis iš skaldos atsijų 0/5	- 0,03
Skaldos pagrindo sluoksnis iš nesurištojo mišinio 0/45 ($E_v \geq 100$ MPa)	- 0,25
Šalčiui nejautrių medžiagų sluoksnis $k \geq 1,0 \times 10^{-5}$ m/s	- 0,29
Kvalifikuotas gruntų pagerinimas	
Esamas sankasos gruntas	

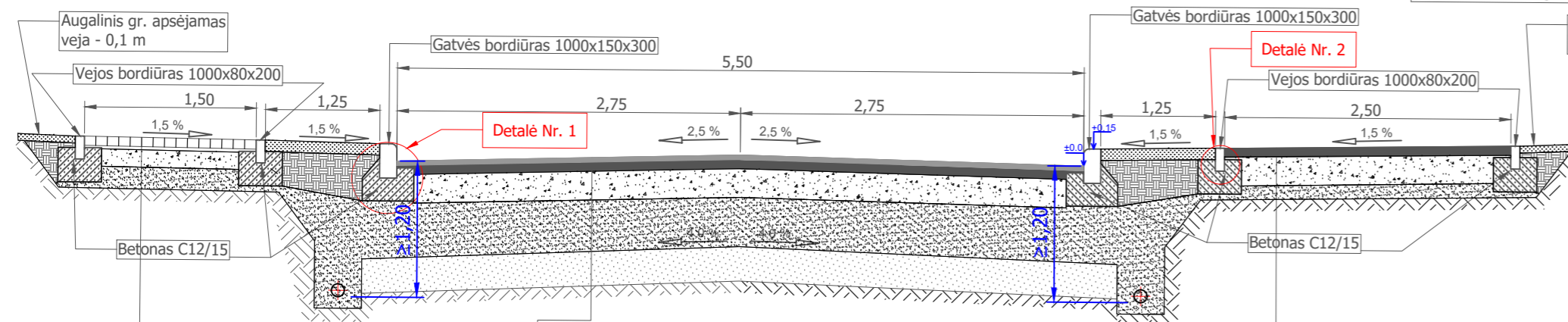

Betoninės trinkelės 200x100x80	- 0,08
Išlyginamasis sluoksnis iš skaldos atsijų 0/5	- 0,03
Skaldos pagrindo sluoksnis iš nesurištojo mišinio 0/45 ($E_v \geq 100$ MPa)	- 0,15
Šalčiui nejautrių medžiagų sluoksnis $k \geq 1,0 \times 10^{-5}$ m/s	- 0,19
Esamas sankasos gruntas ($E_v \geq 30$ MPa)	

Asfalto dangos viršutinis sluoksnis iš mišinio AC11VN	- 0,04
Asfalto pagrindo sluoksnis iš mišinio AC32PN	- 0,08
Skaldos pagrindo sluoksnis iš nesurištojo mišinio 0/45, ($E_v \geq 120$ MPa)	- 0,25
Šalčiui nejautrių medžiagų sluoksnis $k \geq 1,0 \times 10^{-5}$ m/s	- 0,43
Kvalifikuotas gruntų pagerinimas	
Esamas sankasos gruntas	

Asfalto pagrindo dangos sluoksnis iš mišinio AC16PD	- 0,08
Skaldos pagrindo sluoksnis iš nesurištojo mišinio 0/45, ($E_v \geq 100$ MPa)	- 0,25
Šalčiui nejautrių medžiagų sluoksnis $k \geq 1,0 \times 10^{-5}$ m/s	- 0,12
Esamas sankasos gruntas ($E_v \geq 30$ MPa)	

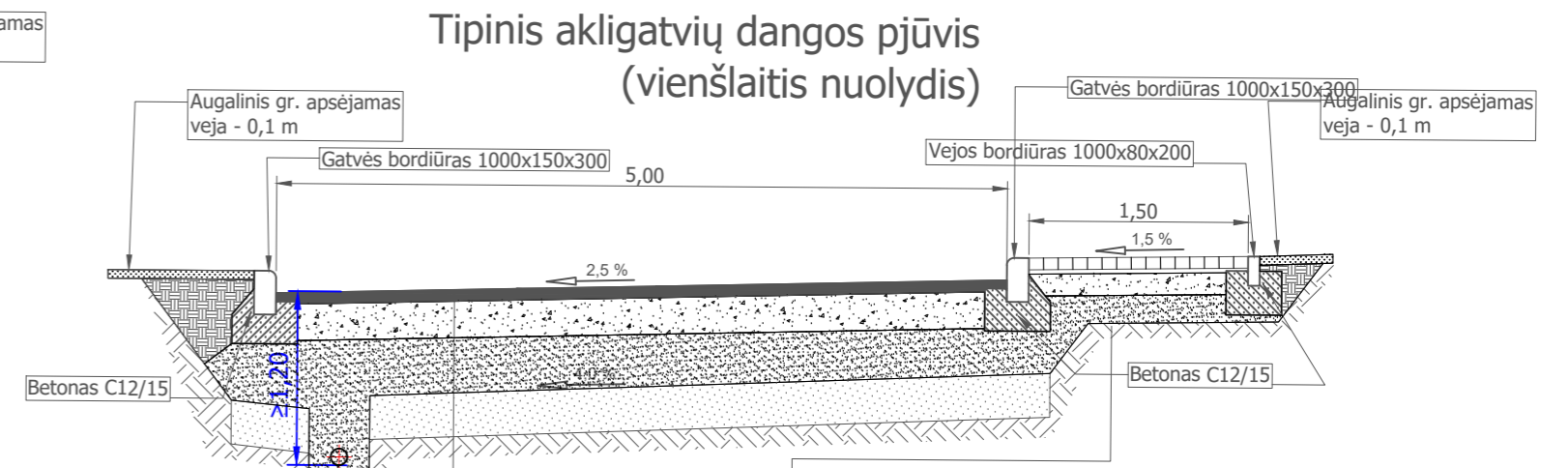

Asfalto pagrindo dangos sluoksnis iš mišinio AC16PD	- 0,10
Skaldos pagrindo sluoksnis iš nesurištojo mišinio 0/45, ($E_v \geq 120$ MPa)	- 0,25
Šalčiui nejautrių medžiagų sluoksnis $k \geq 1,0 \times 10^{-5}$ m/s	- 0,30
Kvalifikuotas gruntų pagerinimas	
Esamas sankasos gruntas	

Betoninės trinkelės 200x100x80	- 0,08
Išlyginamasis sluoksnis iš skaldos atsijų 0/5	- 0,03
Skaldos pagrindo sluoksnis iš nesurištojo mišinio 0/45 ($E_v \geq 100$ MPa)	- 0,15
Šalčiui nejautrių medžiagų sluoksnis $k \geq 1,0 \times 10^{-5}$ m/s	- 0,19
Esamas sankasos gruntas ($E_v \geq 30$ MPa)	

Tipinis A. Yliaus g. dangos pjūvis DK 0,1 pylime (Pk 0+40 - 1+30;
Pk 3+50 - 5+40 Pk 6+30 - 6+80; Pk 7+70 - 8+50)

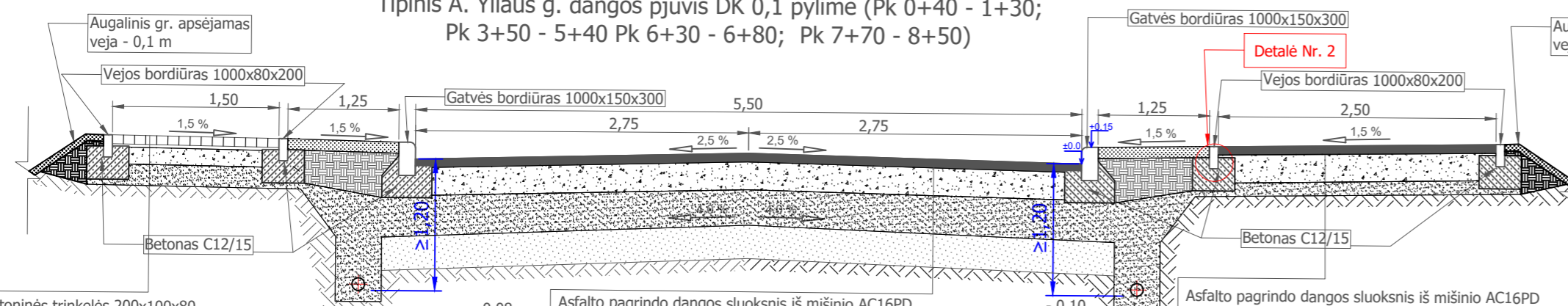

Betoninės trinkelės 200x100x80	- 0,08
Išlyginamasis sluoksnis iš skaldos atsijų 0/5	- 0,03
Skaldos pagrindo sluoksnis iš nesurištojo mišinio 0/45 ($E_v \geq 100$ MPa)	- 0,15
Šalčiui nejautrių medžiagų sluoksnis $k \geq 1,0 \times 10^{-5}$ m/s	- 0,19
Esamas sankasos gruntas ($E_v \geq 30$ MPa)	

Asfalto pagrindo dangos sluoksnis iš mišinio AC16PD	- 0,10
Skaldos pagrindo sluoksnis iš nesurištojo mišinio 0/45, ($E_v \geq 120$ MPa)	- 0,25
Šalčiui nejautrių medžiagų sluoksnis $k \geq 1,0 \times 10^{-5}$ m/s	- 0,30
Kvalifikuotas gruntų pagerinimas	
Esamas sankasos gruntas	

Asfalto pagrindo dangos sluoksnis iš mišinio AC16PD	- 0,08
Skaldos pagrindo sluoksnis iš nesurištojo mišinio 0/45, ($E_v \geq 100$ MPa)	- 0,25
Šalčiui nejautrių medžiagų sluoksnis $k \geq 1,0 \times 10^{-5}$ m/s	- 0,12
Esamas sankasos gruntas ($E_v \geq 30$ MPa)	

Iškiliosios sankryžos įrengimo schema

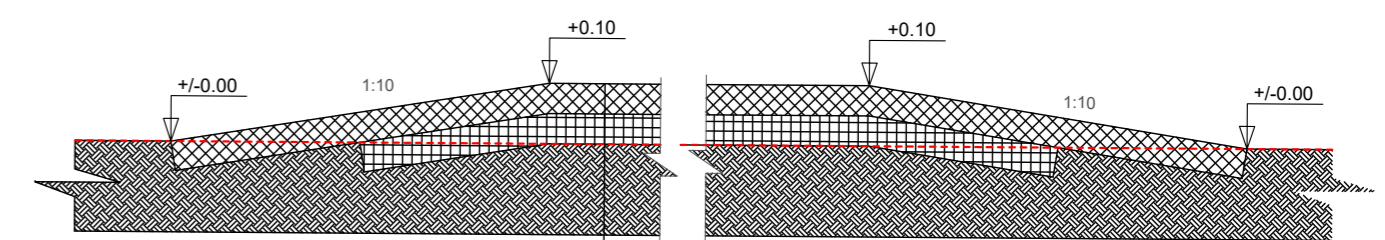

Asfalto dangos viršutinis sluoksnis iš mišinio AC11VN	- 0,04
Asfalto pagrindo sluoksnis iš mišinio AC32PN	- 0,08
Dangos konstrukcija	

DOKUMENTO ŽYMUO	LAIKA	LAPAS	LAPŲ
SR2022318TDP-B.04	0	2	2

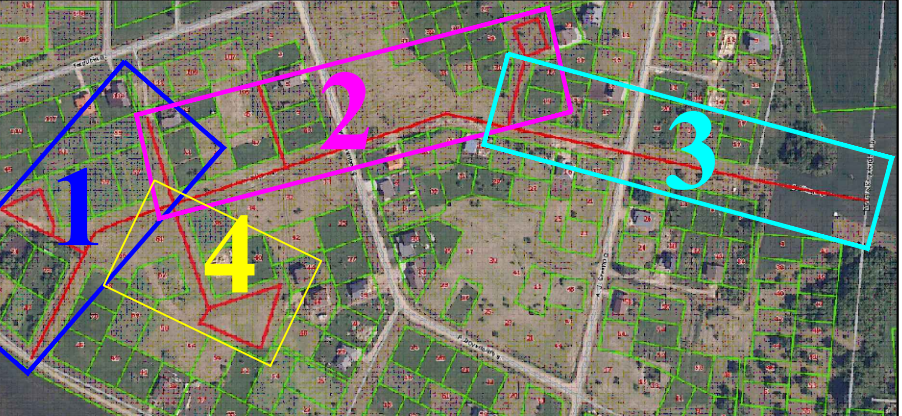
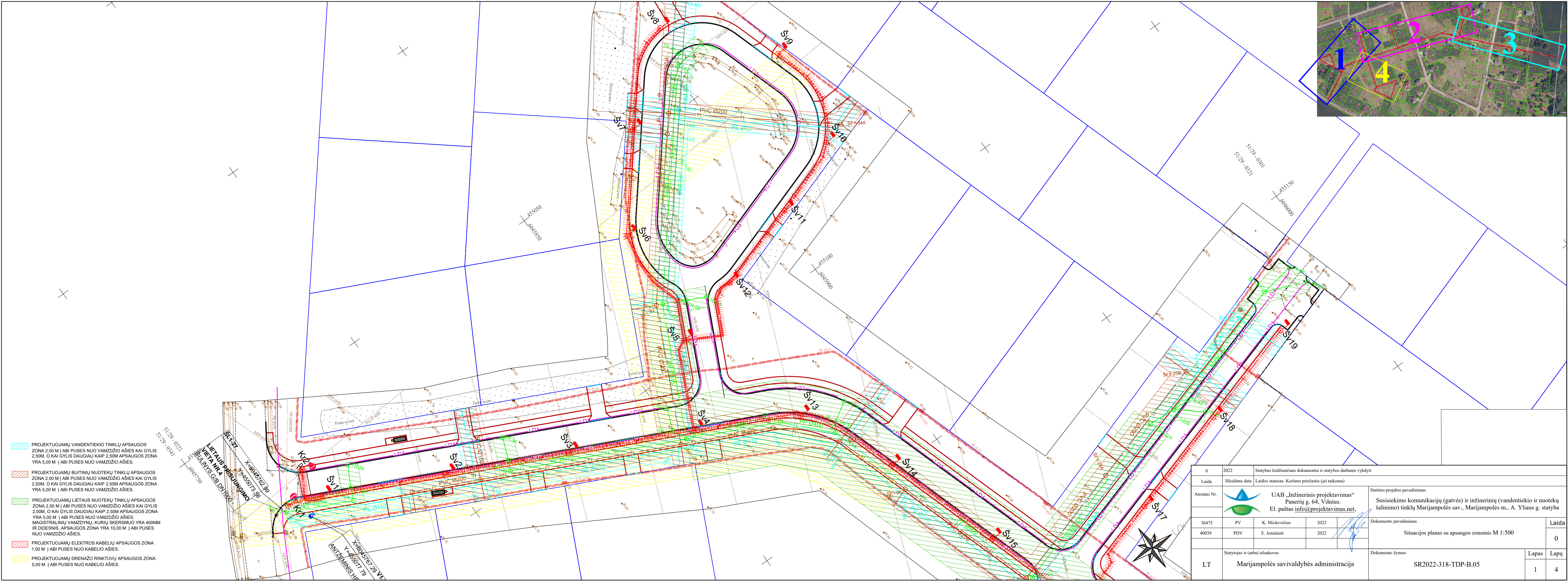

- PROJEKTUOJAMŲ VANDENTIEKIŲ TINKLŲ APSAUGOS ZONA 2,50 M Į ABI PUSES NUO VAMZDŽIO AŠIES KAI GYLIS 2,50M, O KAI GYLIS DAUGIAU KAIP 2,50M APSAUGOS ZONA YRA 5,00 M Į ABI PUSES NUO VAMZDŽIO AŠIES.
- PROJEKTUOJAMŲ BUITINIŲ NUOTEKŲ TINKLŲ APSAUGOS ZONA 2,50 M Į ABI PUSES NUO VAMZDŽIO AŠIES KAI GYLIS 2,50M, O KAI GYLIS DAUGIAU KAIP 2,50M APSAUGOS ZONA YRA 5,00 M Į ABI PUSES NUO VAMZDŽIO AŠIES.
- PROJEKTUOJAMŲ LIETAUS NUOTEKŲ TINKLŲ APSAUGOS ZONA 2,50 M Į ABI PUSES NUO VAMZDŽIO AŠIES KAI GYLIS 2,50M, O KAI GYLIS DAUGIAU KAIP 2,50M APSAUGOS ZONA YRA 5,00 M Į ABI PUSES NUO VAMZDŽIO AŠIES. MAGISTRALINIŲ VAMZDYNŲ, KURIŲ SKERSMUO YRA 400MM IR DIDESNIS, APSAUGOS ZONA YRA 10,00 M Į ABI PUSES NUO VAMZDŽIO AŠIES.
- PROJEKTUOJAMŲ ELEKTROS KABELIŲ APSAUGOS ZONA 1,00 M Į ABI PUSES NUO KABELIO AŠIES.
- PROJEKTUOJAMŲ DRENAŽO RINKTUVŲ APSAUGOS ZONA 5,00 M Į ABI PUSES NUO KABELIO AŠIES.

0	2022	Statybas leidžiančiam dokumentui ir statybos darbams vykdyti		Statinio projekto pavadinimas	
Laida	Išleidimo data	Laidos statusas. Keitimo priežastis (jei taikoma)		Susisiekimo komunikacijų (gatvės) ir inžinerinių (vandentiekio ir nuotekų šalinimo) tinklų Marijampolės sav., Marijampolės m., A. Yliaus g. statyba	
Atestato Nr.		UAB „Inžinerinis projektavimas“ Panerių g. 64, Vilnius. El. paštas info@projektavimas.net.		Statytojas ir (arba) užsakovas	
36475	PV	K. Mickevičius	2022	Marijampolės savivaldybės administracija	
40039	PDV	E. Jonašaitė	2022	Situacijos planas su apsaugos zonomis M 1:500	
Statytojas ir (arba) užsakovas				Dokumento žymuo	
LT Marijampolės savivaldybės administracija				SR2022-318-TDP-B.05	
				Lapas	Lapų
				1	4

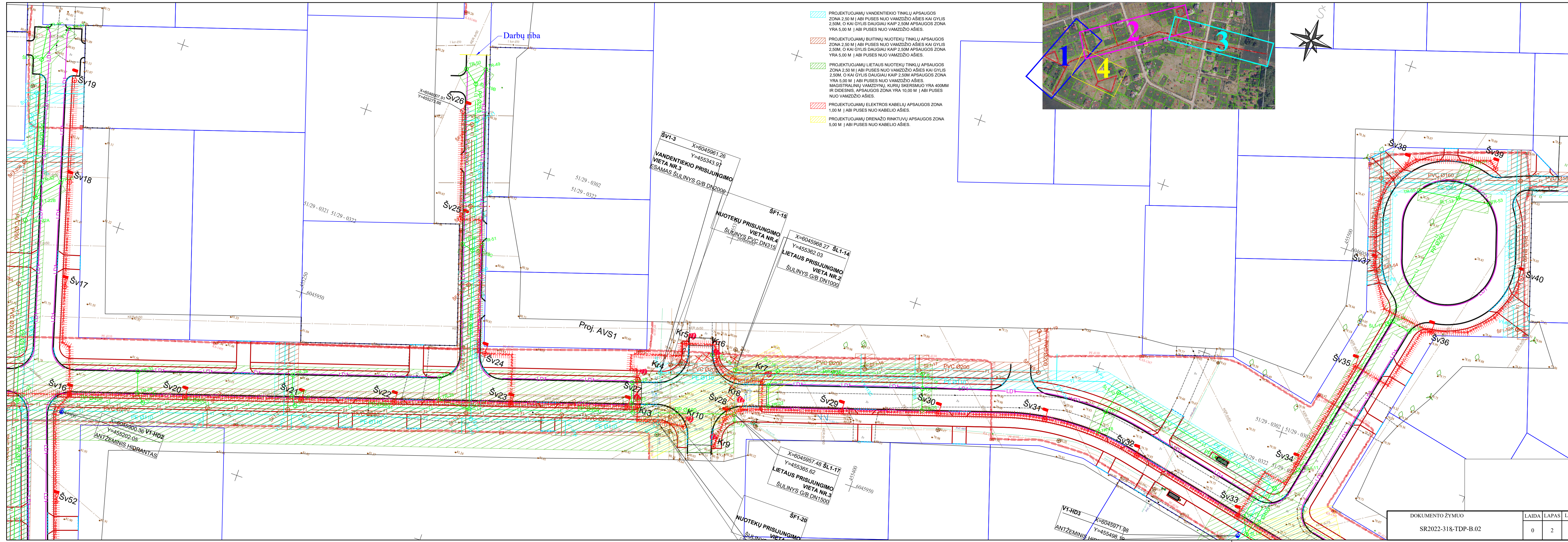

- PROJEKTUOJAMŲ VANDENTIEKIO TINKLŲ APSAUGOS ZONA 2,50 M Į ABI PUSES NUO VAMZDŽIO AŠIES KAI GYLIS 2,50M, O KAI GYLIS DAUGIAU KAIP 2,50M APSAUGOS ZONA YRA 5,00 M Į ABI PUSES NUO VAMZDŽIO AŠIES.
- PROJEKTUOJAMŲ BUITINIŲ NUOTEKŲ TINKLŲ APSAUGOS ZONA 2,50 M Į ABI PUSES NUO VAMZDŽIO AŠIES KAI GYLIS 2,50M, O KAI GYLIS DAUGIAU KAIP 2,50M APSAUGOS ZONA YRA 5,00 M Į ABI PUSES NUO VAMZDŽIO AŠIES.
- PROJEKTUOJAMŲ LIETAUS NUOTEKŲ TINKLŲ APSAUGOS ZONA 2,50 M Į ABI PUSES NUO VAMZDŽIO AŠIES KAI GYLIS 2,50M, O KAI GYLIS DAUGIAU KAIP 2,50M APSAUGOS ZONA YRA 5,00 M Į ABI PUSES NUO VAMZDŽIO AŠIES.
- MAGISTRALIŲ VAMZDŲŲ, KURIŲ SKERSMUO YRA 400MM IR DIDESNIS, APSAUGOS ZONA YRA 10,00 M Į ABI PUSES NUO VAMZDŽIO AŠIES.
- PROJEKTUOJAMŲ ELEKTROS KABELIŲ APSAUGOS ZONA 1,00 M Į ABI PUSES NUO KABELIO AŠIES.
- PROJEKTUOJAMŲ DRENAŽO RINKTUVŲ APSAUGOS ZONA 5,00 M Į ABI PUSES NUO KABELIO AŠIES.

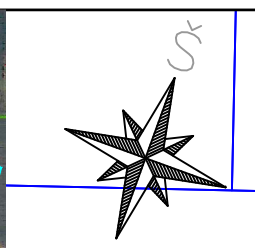
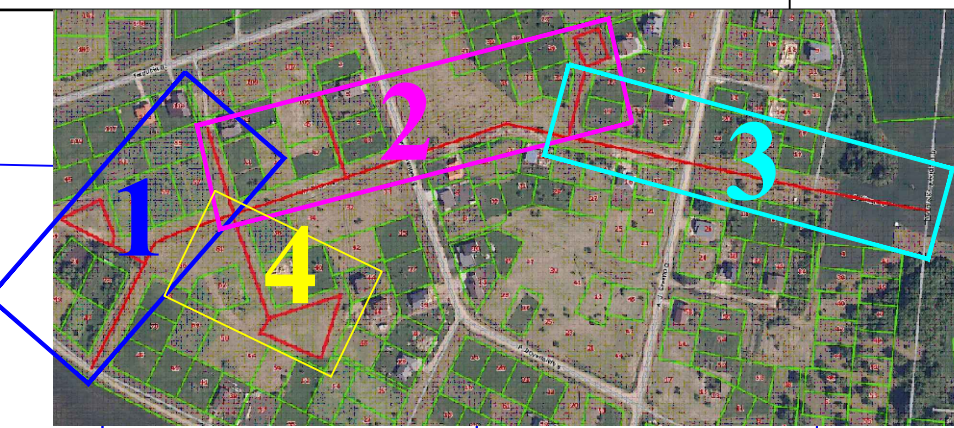

ŠV1-3 X=6045961.26
 Y=455343.97
VANDENTIEKIO PRISIJUNGIMO VIETA NR.3
 ESAMAS ŠULINYS G/B DN2000

SF1-15
 NUOTEKŲ PRISIJUNGIMO VIETA NR.4
 ŠULINYS PVC DN315

X=6045968.27 ŠL1-14
 Y=455362.03
LIETAUS PRISIJUNGIMO VIETA NR.2
 ŠULINYS G/B DN1000

X=6045957.48 ŠL1-17
 Y=455365.62
LIETAUS PRISIJUNGIMO VIETA NR.3
 ŠULINYS G/B DN1500

SF1-20
 NUOTEKŲ PRISIJUNGIMO VIETA NR.5
 ŠULINYS PVC DN315

DOKUMENTO ŽYMUO	LAIKA	LAPAS	LAPŲ
SR2022-31&TDP-B.02	0	2	4

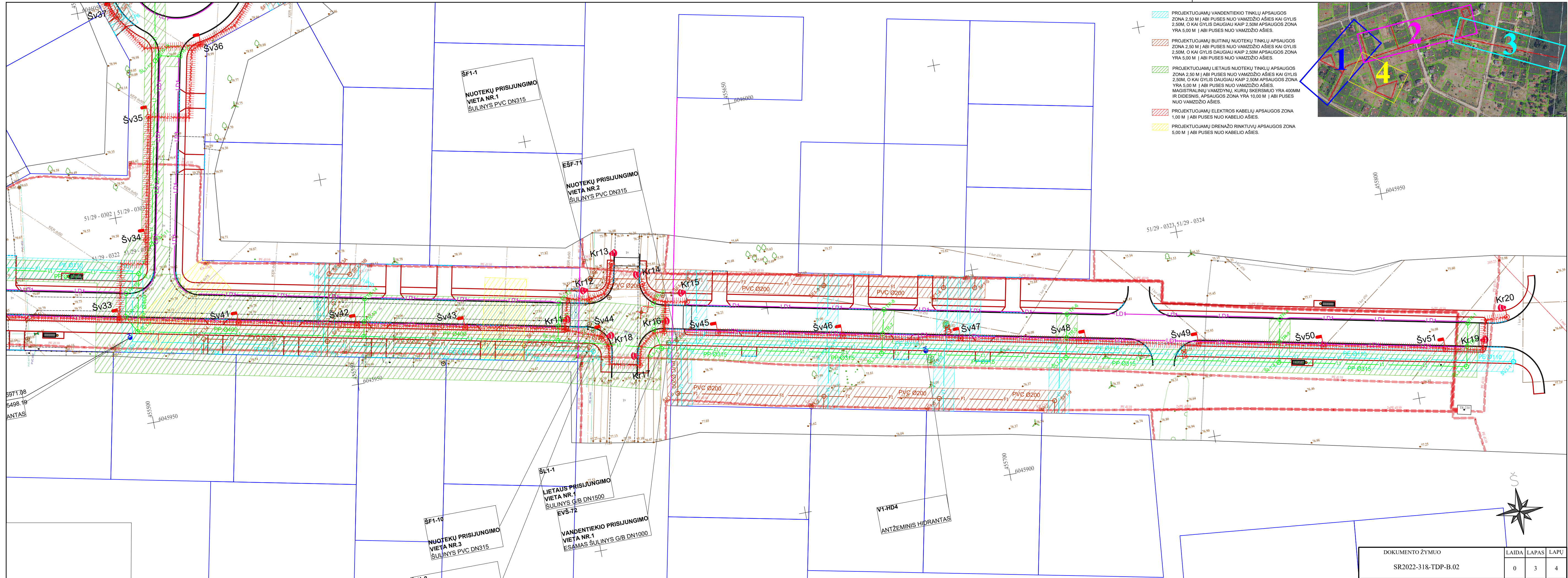

DOKUMENTO ŽYMUO	LAIDA	LAPAS	LAPŲ
SR2022-318-TDP-B.02	0	3	4

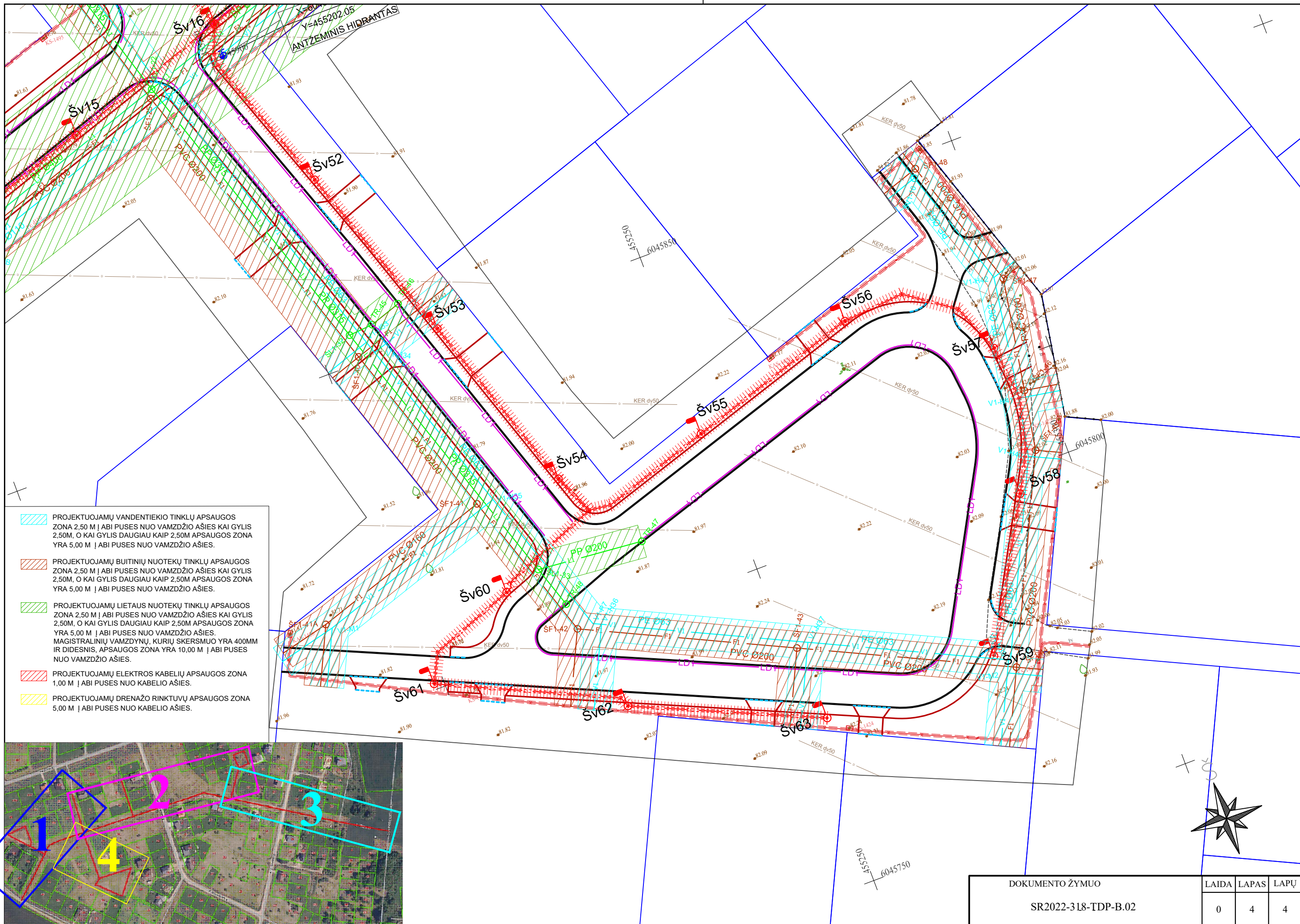

- PROJEKTUOJAMŲ VANDENTIEKIŲ TINKLŲ APSAUGOS ZONA 2,50 M Į ABI PUSES NUO VAMZDŽIO AŠIES KAI GYLIS 2,50M, O KAI GYLIS DAUGIAU KAIP 2,50M APSAUGOS ZONA YRA 5,00 M Į ABI PUSES NUO VAMZDŽIO AŠIES.
- PROJEKTUOJAMŲ BUITINIŲ NUOTEKŲ TINKLŲ APSAUGOS ZONA 2,50 M Į ABI PUSES NUO VAMZDŽIO AŠIES KAI GYLIS 2,50M, O KAI GYLIS DAUGIAU KAIP 2,50M APSAUGOS ZONA YRA 5,00 M Į ABI PUSES NUO VAMZDŽIO AŠIES.
- PROJEKTUOJAMŲ LIETAUS NUOTEKŲ TINKLŲ APSAUGOS ZONA 2,50 M Į ABI PUSES NUO VAMZDŽIO AŠIES KAI GYLIS 2,50M, O KAI GYLIS DAUGIAU KAIP 2,50M APSAUGOS ZONA YRA 5,00 M Į ABI PUSES NUO VAMZDŽIO AŠIES. MAGISTRALINIŲ VAMZDYNŲ, KURIŲ SKERSMUO YRA 400MM IR DIDESNIS, APSAUGOS ZONA YRA 10,00 M Į ABI PUSES NUO VAMZDŽIO AŠIES.
- PROJEKTUOJAMŲ ELEKTROS KABELIŲ APSAUGOS ZONA 1,00 M Į ABI PUSES NUO KABELIO AŠIES.
- PROJEKTUOJAMŲ DRENAŽO RINKTUVŲ APSAUGOS ZONA 5,00 M Į ABI PUSES NUO KABELIO AŠIES.

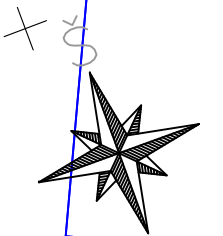
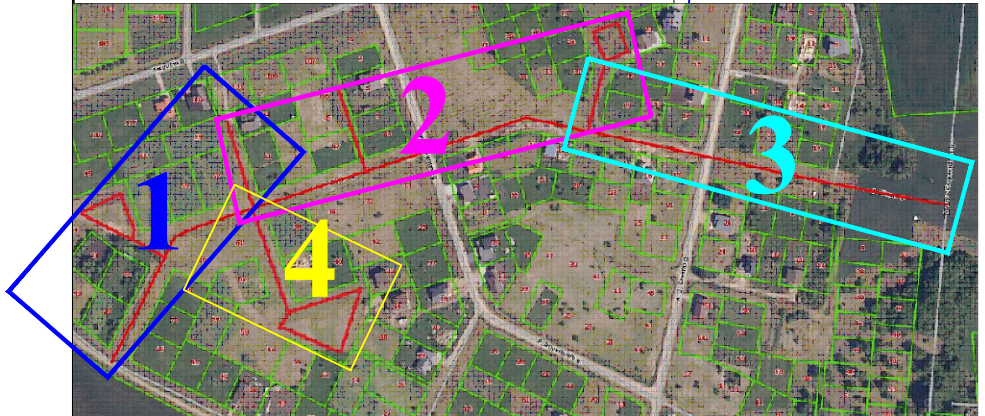

DOKUMENTO ŽYMUO	LAIDA	LAPAS	LAPŲ
SR2022-318-TDP-B.02	0	4	4